

107613

22



107613

MODELO DE UTILIDAD

por 20 años

por "UN BURLETE PERFECCIONADO", a favor de D<sup>a</sup> Montserrat Ros Saus, de nacionalidad española, domiciliada en Barcelona, León XIII, 31.

=====

MEMORIA DESCRIPTIVA

El actual Modelo de utilidad se refiere a una nueva realización de burlete, de los que se usan en los montantes de las puertas de los automóviles, como remate del tapizado y como junta de estanqueidad entre la puerta y su montante, que aporta considerables mejoras, de tipo constructivo y funcional, sobre los diversos tipos de burletes existentes en la actualidad.

Como se sabe, en toda clase de automóviles es preciso un remate de protección y embellecimiento del



interior, y para la sujeción del tapizado se hace necesaria en algunos casos, la utilización de burletes, ya que es el sistema de mejor aplicación al caso. Ahora bien, la mayor parte de burletes que hasta hoy día se han ideado son poco eficaces y satisfactorios siendo además de laboriosa colocación.

5. Estos inconvenientes, se solucionan de una forma sumamente simple con el actual burlete, cuya constitución es muy sencilla, y sus resultados son más satisfactorios que los de los burletes que hoy día existen.

10. Para su mejor comprensión, y mayor facilidad de las descripciones, vamos a referirnos, a continuación, a un dibujo que se adjunta a la presente memoria y que representa, a título de ejemplo explicativo, no limitativo, un burlete perfeccionado realizado de conformidad con el actual Modelo.

15. En dicho dibujo, la figura 1 es una vista en perspectiva del burlete en cuestión, parcialmente seccionado.

20. La figura 2 representa una vista, asimismo en perspectiva y parcialmente seccionada, del propio burlete.

La figura 3 muestra una sección transversal de dicho burlete, según un plano meridiano.

25. La figura 4 se corresponde con una vista en alzado del mismo burlete, también seccionado parcialmente.

Según tales figuras, el burlete perfeccionado, objeto del presente Modelo, está constituido por un ánima metálica -3-, con taladros -6- que forman unas alas -7- rematadas en forma de pestaña -8-.

30. Dicha ánima metálica -3- va recubierta de una materia elástica -1- de materia plástica o goma en aca-

107813

22



- 3 -

bado liso o grabado, que puede a su vez ir o no forrada de tejido, ubicándose en consecuencia en un hueco -2- de dicho recubrimiento.

5. El remate de las aletas -7- con sus pestañas -8-, es el elemento de fijación al montante de las puertas, en combinación con las series de salientes -4- y -5- de la envolvente -1-.

10. Una vez el burlete terminado en su primera fase, según indica la figura 2, se le dá una forma de "U", según representan las figuras 1, 3 y 4; estando ya dispuesto para su aplicación o uso.

Todo cuanto no afecte, altere, cambie o modifique la esencia del burlete perfeccionado descrito, será variable a los efectos del actual Modelo.

15. N O T A.

Se reivindica como objeto de este registro por Modelo de utilidad:

20. 1.- Un burlete perfeccionado, caracterizado esencialmente por estar constituido por un ánima metálica con taladros laterales que delimitan unas aletas rematadas en forma de pestaña, quedando recubierta dicha ánima por una tira elástica doblada en "U" y dotada, cerca de sus bordes libres, de dos series de salientes apuntados donde se ocluyen las mentadas pestañas de remate de las aletas del ánima.

25. Sean cuales fueren las circunstancias que concurren en la esencialidad del Modelo definido en la anterior reivindicación, cuyo objeto es:

2.- "UN BURLETE PERFECCIONADO".

30. Consta la presente memoria de tres hojas foliadas mecanografiadas por una sola cara y de los dibujos adjuntos

Barcelona,

22 JUL 1964

F.A. de D<sup>a</sup> Montserrat Ros Saus,

jo.

107613 22

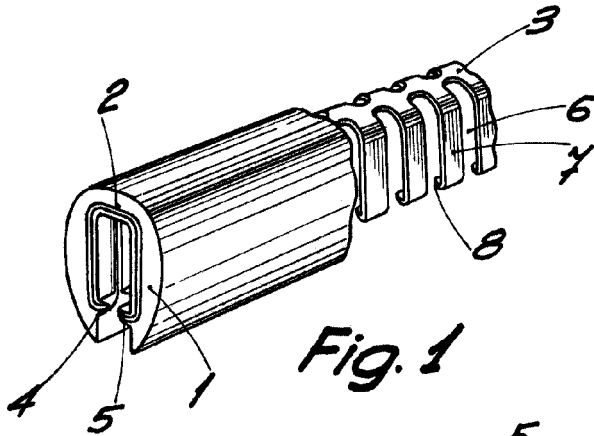

Fig. 1

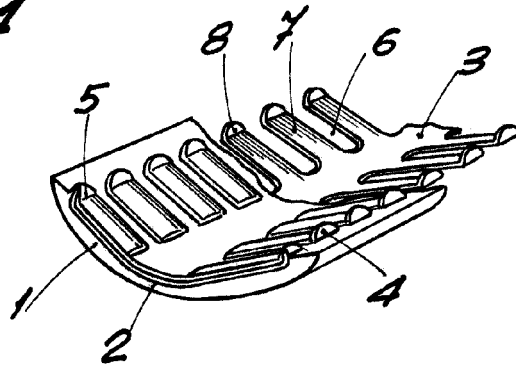

Fig. 2

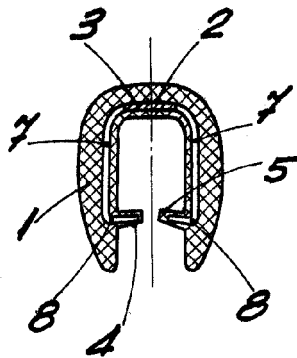

Fig. 3

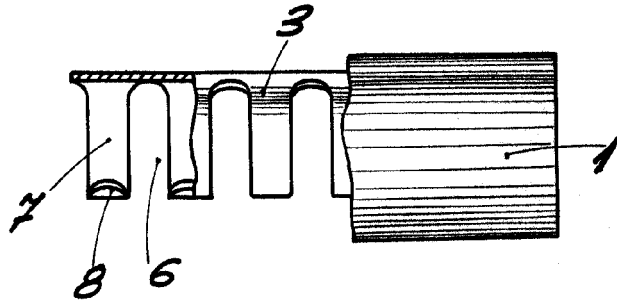

Fig. 4

ESCALA VARIABLE

BARCELONA, 22 JUL 1964  
P.A.