

107600



107600

MODELO DE UTILIDAD

por 20 años

por "UN DISPOSITIVO SONORO PARA JUGUETES", a favor de LE MANOS, S.A., de nacionalidad española, domiciliada en Barcelona, Consejo de Cinto, 159.

=====

MEMORIA DESCRIPTIVA

5. Se refiere el presente Modelo de utilidad a un dispositivo sonoro para juguetes, especialmente muñecos, que aporta notables y sensibles mejoras, de tipo funcional y constructivo, sobre los diversos tipos de dispositivos sonoros actualmente existentes para tales fines.

Es sabido, que dichas cajas o dispositivos sonoros se utilizan comúnmente en los muñecos, o figuras grotescas de animales, con el fin de imitar el llanto de un niño, o las distintas voces animales. Ahora bien, en la actualidad



dichas cajas sonoras si bien actúan a modo de fuelle como todas las existentes, tienen un gran inconveniente y es que se fabrican con papel, cartón o tela. Las constituidas por este último material son las mas eficaces, pero

5. sus resultados no son muy satisfactorios, en primer lugar, porque para el buen funcionamiento del conjunto se precisa una hermeticidad total en el interior de la caja, lo cual, con tela no se puede conseguir prácticamente, y en segundo lugar, porque su constitución es muy poco resistente

10. y con frecuencia concurre la rotura o deterioro del dispositivo lo que, como se comprende, es totalmente ineficaz.

El presente Modelo da a conocer un nuevo dispositivo sonoro que elimina de una forma completa los inconvenientes referidos, ya que su constitución prevé una absoluta hermeticidad en la caja o envolvente del mismo y su

15. fabricación en material plástico le comunica una resistencia tal que prácticamente le exime de posibles averías.

Para su mejor comprensión y mayor facilidad de las descripciones, vamos a pasar a referirnos a un dibujo que se adjunta a la presente memoria y que representa, a título de ejemplo explicativo, no limitativo, un dispositivo sonoro para juguetes, realizado de conformidad con el actual Modelo.

20.

En dicho dibujo, la figura 1 se corresponde con una sección longitudinal completa del dispositivo sonoro en cuestión, según un plano meridiano.

25.

La figura 2 representa una vista en planta del propio dispositivo, por su base superior.

Según tales figuras, el dispositivo sonoro para juguetes objeto del presente Modelo está constituido por un cuerpo cilíndrico -1- de material plástico hueco y desprovisto

30.



de base superior, y dotado en la cara interna de su fondo o base -2-, de tres pivotes salientes -3- de centraje de un muelle -4-. Este muelle descansa en dicho fondo -2- y por su parte superior actúa sobre una tapa -5- de estructura convexa y material plástico más duro que el del cuerpo -1-.

Por su parte la tapa -5- va dotada de un faldón inferior circular -6- con una garganta -7- donde encaja a presión el reborde superior -8- que el cuerpo -1- posee periféricamente en su boca. Asimismo la propia tapa -5- lleva superiormente dos acanaladuras en cruz -9- y -10- que confluyen en el refundido -11- por donde se emite el sonido, para la buena propagación de éste.

El referido sonido lo producen las vibraciones de una lengüeta -12- alojada y montada en un casquillo inferior -13- de la tapa -5-, al accionar neumáticamente el cuerpo -1-.

Todo cuanto no afecte, altere, cambie o modifique la esencia del dispositivo descrito, será variable a los efectos del actual Modelo.

N O T A.

Se reivindica como objeto de este registro por Modelo de utilidad:

1.- Un dispositivo sonoro para juguetes, caracterizado esencialmente por estar constituido por un cuerpo plástico flexible dotado en su base de tres pivotes de centraje de un muelle interno que aprieta, por su otro extremo, contra una tapa encajada a presión por garganta y reborde anulares con el referido cuerpo flexible, llevando un casquillo interno para ubicación de la lengüeta vibrátil emisora del sonido que se difunde por un hueco superior de la tapa comunicado

- 4 - 107600 17 J



con dos acanaladuras en cruz, que aseguran la propagación del referido sonido.

Sean cuales fueren las circunstancias que concurren en la esencialidad del Modelo de utilidad definido en la anterior reivindicación, cuyo objeto es:

5. 2.- "UN DISPOSITIVO SONORO PARA JUGUETES".

Consta la presente memoria de cuatro hojas foliadas, mecanografiadas por una sola cara y de los dibujos adjuntos.

Barcelona, 17 JUL 1964

P.A. de LEMANOS, S.A.,

M

107600

17 JUL

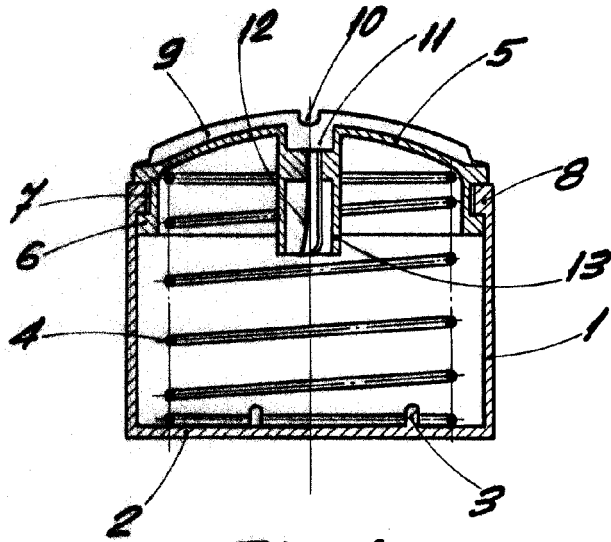

Fig. 1

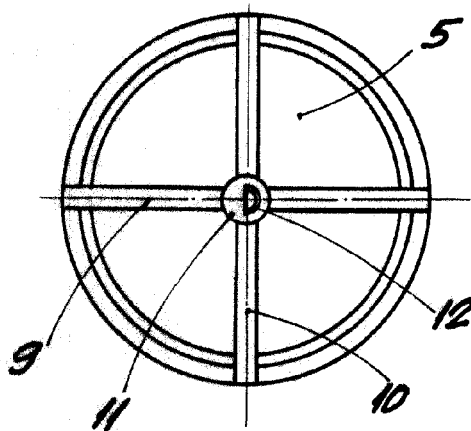

Fig. 2

BARCELONA, 17 JUL 1964  
P.A.

ESCALA VARIABLE