



107454

MEMORIA DESCRIPTIVA

que se acompaña a la solicitud de

UN MODELO DE UTILIDAD

a favor de Don Antonio ALAPONT Aramburu y Don Zenón ARAMBURU Galparsoro, de nacionalidad española, residentes en IRUN, Paseo de Colón núms. 102 y 69 respectivamente,

por

"CERCO PERFECCIONADO PARA HUECOS DE INMUEBLES"

=====

La presente descripción se refiere, como su enunciado indica, a un cerco perfeccionado, de naturaleza metálica, utilizable en la construcción de inmuebles y precisamente en las puertas o ventanas de estos.

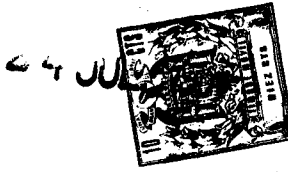

107454

10 siste en la provisión en un marco, desmontable o fijo y de perfiles metálicos abiertos, de unos tacos o cuñas de madera u otros materiales, que van encajados precisamente en el interior de los mismos perfiles, en los espacios comprendidos entre las ranuras de las superficies y pudiendo ser los tales tacos de diferentes medidas, formas geométricas y en número variable.

15 Esta innovación es imprescindible para poder colocar sobre los cercos metálicos jambas de madera u otros materiales, a la vez que facilita sensiblemente el trabajo, ya que permite escuadrar los marcos en la misma obra y sustituye a las zarpas metálicas. Por otra parte, presenta la ventaja de poder utilizarse sujetándolo a los techos como si se tratase de marcos o cercos de madera.

20 Para la mejor comprensión de cuanto antecede, se acompaña una hoja de planos en los que se representa esquemáticamente el modelo de que se trata, y el cual a continuación y con referencia a los mismos dibujos, se describe detalladamente.

25 En dichos dibujos:

La figura 1ª, es una vista frontal de un fragmento del marco en una sección convencional que muestra la distribución de las cuñas incorporadas.

30 La figura 2ª, es una sección recta transversal del mismo perfil.

La figura 3ª, finalmente, es una vista lateral del mismo fragmento de perfil, asimismo con seccionado convencional.

35 Según queda representado en los dibujos, con la marca (1) se designa al perfil básico dotado del batiente (2) a la vez que de las pestañas posteriores (3) que rigidizan la sección. Los perfiles alcanzados, que presentan en su super-



40 ficie una pluralidad de ranuras (4) así como de los correspondientes herrajes (5) de pernio o bisagra, reciben interiormente y en determinadas alturas adecuadas para el arriostramiento, a las cuñas (6) de madera o material semejante que permitirá el clavado de los elementos de ligazón con jambas o recuadros.

45 Se comprende que la forma de cuña adoptada por los elementos adicionados, permite la colocación de los mismos precisamente en aquellos lugares en que han de actuar, quedando por el contrario totalmente libre el resto del perfil, según las normas usuales.

50 Descrita suficientemente la naturaleza y objeto del modelo y la manera como el mismo puede ser llevado a la práctica, se hace constar que en su realización podrán ser variables los materiales, formas y dimensiones, y en general, cualquier otro detalle accesorio o secundario, siempre que ello no altere, cambie o modifique la esencialidad propuesta.

55 Los términos en que queda redactada la presente memoria son ciertos y fiel reflejo del objeto descrito, debiéndose tomar con carácter amplio y nunca en forma limitativa.

N O T A :
=====

60 EL MODELO DE UTILIDAD que se solicita, deberá recaer precisamente sobre las particularidades características de las siguientes reivindicaciones:

65 1ª.- Cerco perfeccionado para huecos de inmuebles, caracterizado por comprender un perfil laminar y plegado de manera que determina una sección hueca y abierta dotada de batiente angulado y pestañas posteriores de rigidización, en cuyo interior hueco se disponen en alturas convenientes unas cuñas de material adecuado para la recepción



107454

70 de elementos de clavazón, cuyas cuyas quedan encastradas por su forma en evitación de deslizamientos en el interior de la extensión de los perfiles de que se trata y determinantes del marco.

75 2ª.- Cerco perfeccionado para huecos de inmuebles, según la reivindicación anterior caracterizado porque los conjuntos de cuñas de adición se disponen precisamente en alturas comprendidas entre los ranurados propios de la superficie de uno de los paramentos del perfil, el cual, por otra parte, queda dotado de los correspondientes herrajes complementarios tales que pernios y bisagras.

3ª.- "CERCO PERFECCIONADO PARA HUECOS DE INMUEBLES"

Todo según queda expuesto en la presente Memoria, que consta de cuatro hojas foliadas y mecanografiadas por una sola cara, y una hoja de dibujos que con la misma se acompaña.

MADRID, 24 de Julio de 1.964.

P. A.

Modesto Polo

P. A.

A large, stylized handwritten signature or scribble that overlaps the text "P. A." and extends downwards and to the right.

FIG. 1 107454 FIG. 3.

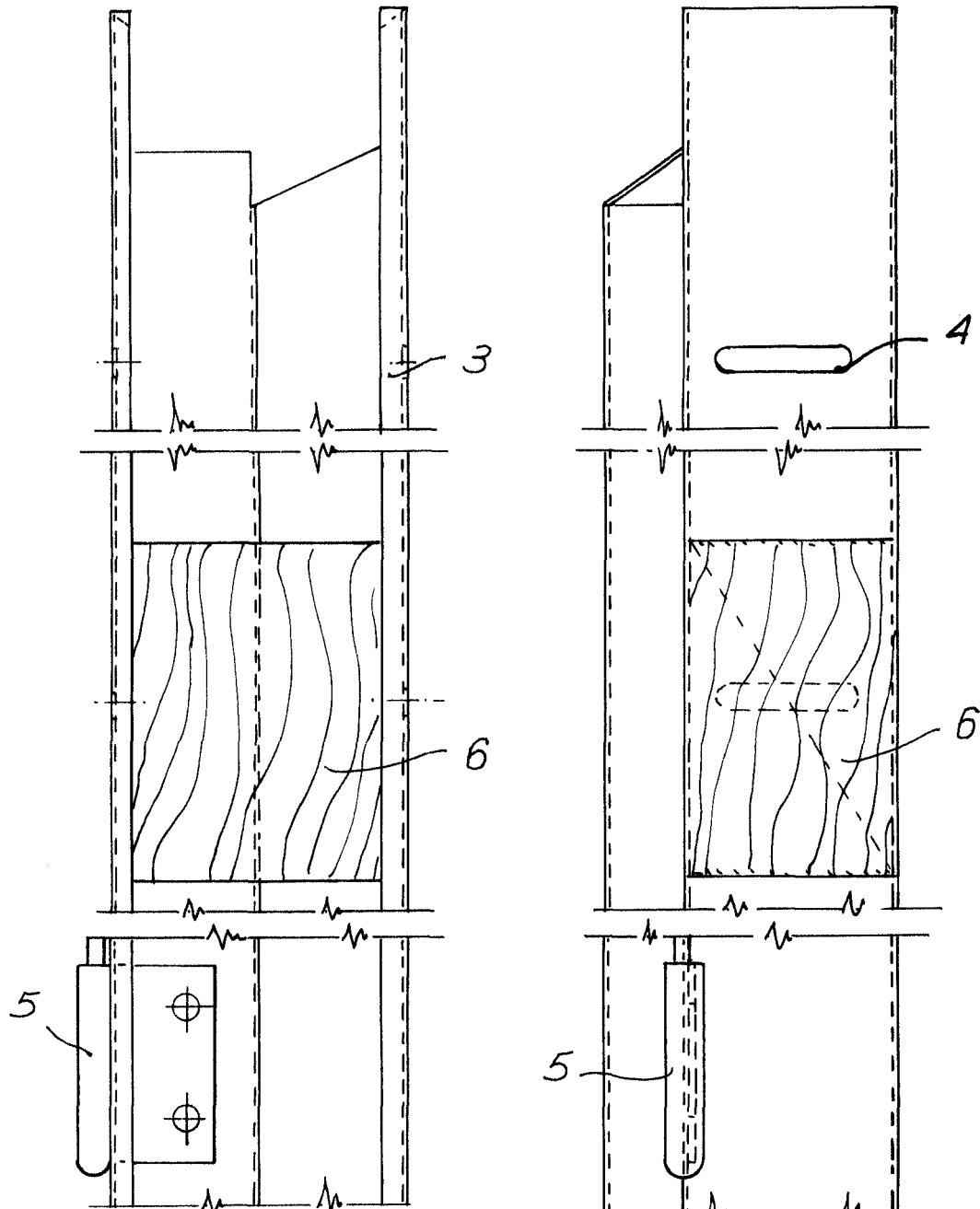
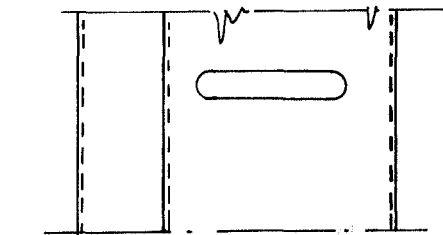
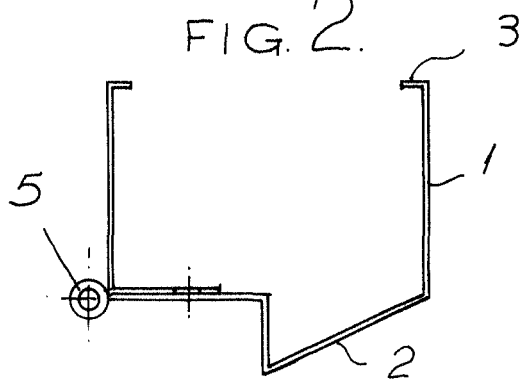

FIG. 2.



ESCALA VARIABLE.

Madrid. 24 JUL 1954

Modesto Polo