

22



107403

M O D E L O
D E
U T I L I D A D

por "UN SILBATO DE JUGUETE", a favor de DOÑA EMILIA GIMENO VALERO, de nacionalidad española, domiciliada en BARCELONA, calle de Entenza, nº 114-bajos.

- . -

MEMORIA DESCRIPTIVA

El presente modelo de utilidad se refiere a un silbato de juguete.

Más concretamente, se ha previsto en el modelo un silbato combinado con un dispositivo de accionado de un juguete situado en el extremo opuesto a la boquilla, cuyo movimiento se produce de manera automática al propio tiempo que se utiliza el silbato, produciendo éste un sonido en consonancia con el tipo de juguete representado, ya sea locomotora, barco, automóvil, etc.

Con el fin de facilitar la explicación, se acompaña a la presente memoria descriptiva de una lámina de dibujos en la

107403 22



que se ha representado un caso de realización que se cita a título de ejemplo.

En los dibujos:

5. la figura 1, representa una vista en perspectiva del silbato, según el modelo.

la figura 2, manifiesta una sección en alzado diametral del dispositivo de accionado de la zona móvil.

10. Haciendo referencia a las figuras se aprecia en su realización un silbato formado por la pieza moldeada 1, que forma la boquilla 2, y en el extremo opuesta a la misma una expansión 3 a manera de cuchara, que presenta una lumbrera 4, a través de la cual pasa el aire insuflado, que incide en los álabes 5 de la turbina 6, constituida por otra pieza moldeada independiente, y portadora de un eje transversal 7, uno de cuyos extremos asienta en la cavidad cojinete 8 de la expansión 3, mientras que el otro se aloja en otra cavidad similar 9, de otra pieza independiente 10, y que se acopla a presión sobre el contorno de embocadura de la expansión 3.

20. Esta pieza independiente 10, comprende una ranura circular 11, a manera de guía para el reborde 12, de la base de la turbina, en cuyo reborde se ha previsto el juguete propiamente dicho 13, que en este caso es una locomotora con sus vagones.

25. La pieza 10, presenta también un promontorio 14, que simula una montaña, con ventanas enfrentadas 15, para formar un túnel para el juguete 13.

En la pieza 1, se ha previsto también en la propia operación de moldeo, un edificio 16 que simula la estación, cuyas chimeneas 17, forman orificios para obtenerse diferentes sonidos.

30. El modelo, dentro de su esencialidad, puede ser llevado



107403

a la práctica en otras formas de realización que difieran en detalle de la indicada a título de ejemplo en la descripción y a las cuales alcanzará igualmente la protección que se recaba. Podrá, pues, construirse en cualquier forma y tamaño, con los materiales más adecuados, por quedar todo ello comprendido en el espíritu de las reivindicaciones.

5.

107403



N O T A

Descrito el objeto y utilidad de la presente invención, lo que se declara como no divulgado ni practicado en España, comprende las siguientes reivindicaciones.

5. 1., Un silbato de juguete, caracterizado esencialmente por el hecho de estar constituido por una pieza moldeada hueca y alargada, que en un extremo forma la boquilla y en el opuesto una expansión según una cavidad, en la que se aloja una pequeña turbina, integrada por otra pieza moldeada independiente, y dotada de un eje transversal, cuyo extremo inferior se aloja en un rebaje cojinete del fondo de la expansión, mientras que su extremo superior lo hace en otro rebaje cojinete propio de una tercera pieza, que se acopla a presión en el contorno de la embocadura de la expansión citada, comprendiendo esta tercera pieza una ranura circular a manera de guía, a través de la cual sobresale un juguete adecuado, fijo a un reborde de la base superior lisa de la turbina, cuyo reborde es circular y queda encajado en disposición loca en la ranura antedicha.

20. 2. Un silbato, según la anterior reivindicación, en el que la cavidad extrema del silbato formado por la expansión descrita, presenta una lumbrera a través de la cual pasa el aire insuflado que incide en los álabes previstos en la base inferior de la pieza turbina, provocando el giro de la misma.

25. 3. Un silbato, según las reivindicaciones 1 y 2, en el que la pieza que se acopla sobre la embocadura de la expansión



107403

extrema del silbato, está moldeada según una protuberancia a manera de montaña, con pasos enfrentados para formar un túnel para el juguete móvil.

5. 4. Un silbato, según las reivindicaciones 1 a 3, en el que en el cuerpo del silbato propiamente dicho, se han previsto edificios de juguete, cuyas chimeneas constituyen pasos para salida de aire, a fin de obtenerse diferentes sonidos.

5. Un silbato de juguete.

10. Según se describe y reivindica en la presente memoria que consta de 5 hojas, foliadas y escritas a máquina por una sola de sus caras, acompañadas de 1 lámina de dibujos.

Madrid, a 22 JUL. 1964

p.a.

JAIME ISERN

p. p.

107433



Fig. 1

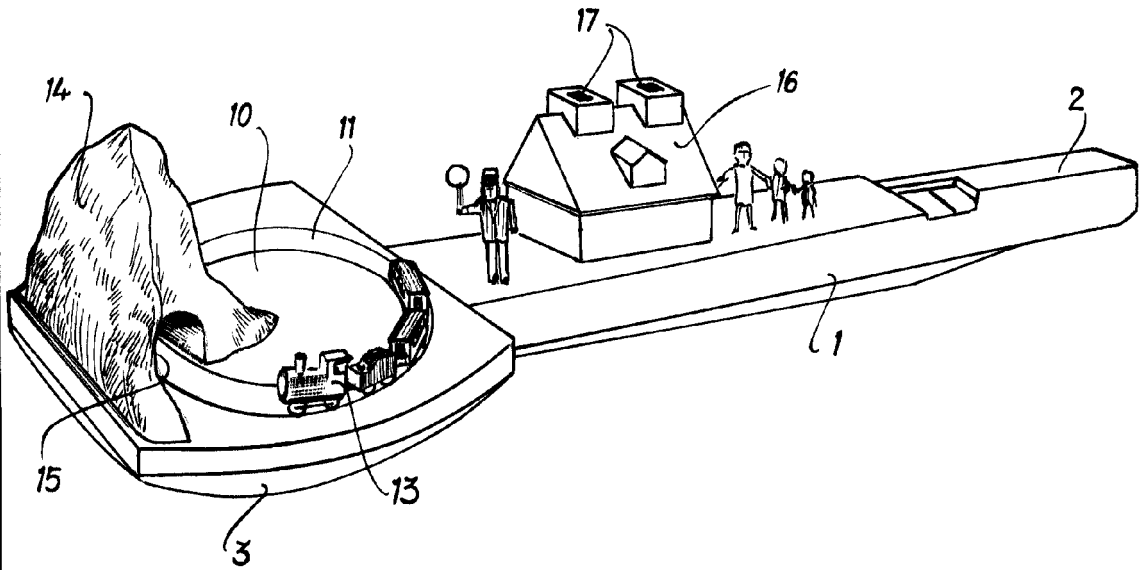
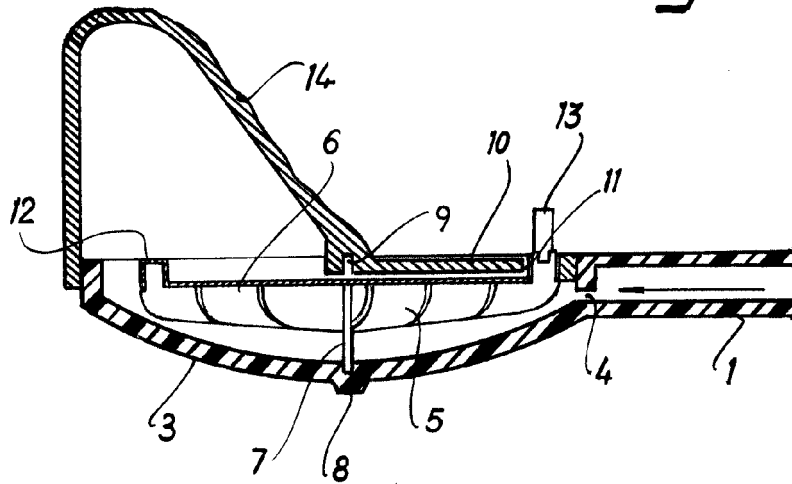

Fig. 2



Madrid, 22 Jul. 1964
 Jaime Isern
 p.p.