

106966



MODELO DE UTILIDAD

por VEINTE años

cuyo privilegio se solicita para España, sus territorios y plazas de soberanía, a favor de :

D. JOSE MARIA PARELLADA BUXO y

D. FEDERICO VILA FORNER

ambos de nacionalidad española, domiciliados en Barcelona, Paseo de Fabra y Puig, núm. 254, relativo a :

"JUEGO DE FUTBOL DE MESA"

=====



106966

MEMORIA DESCRIPTIVA

El presente Modelo de Utilidad se refiere, como se indica en su enunciado, a un juego de fútbol de mesa. -

5. Son conocidos distintos tipos de juegos de fútbol miniatura, en los que todos ellos disponen de unos elementos mecánicos para accionamiento de las figuras de los jugadores a efectos de comunicar a la pelota los desplazamientos convenientes. En su realización más usual, tales elementos consisten en unos travesaños, a los que están unidas una o más figuras de jugadores, provistos de empuñaduras en la parte exterior de la caja de juego, de modo que los encargados de realizar el juego pueden practicar libremente unos giros radiales de los travesaños, que se traducen en basculaciones de las citadas figuras, a efectos de causar impulsos a la pelota hacia el bando contrario. - - - - -

10. 15.

20. Con el fin de simplificar la fabricación de los juegos de referencia, evitando la participación de elementos movibles, sujetos a desgastes y deterioros, con lo que se hace innecesaria una estructura sólida del armazón del juego, logrando asimismo un notorio rebaje de los costos de construcción, ha sido creado un nuevo juego de fútbol de mesa, según se expone en el presente Modelo de Utilidad, caracterizado por el hecho de estar constituido de un basamento hueco que hace las veces del campo de juego y sus elementos anexos



que lo contornean, obtenido por moldeo, que consta de una superficie inferior plana y una superficie superior que presenta sucesivos desniveles en ambos sentidos, de modo que en los centros de las zonas de hundimiento forma unos hoyos en los que son aplicados los jugadores, constituidos por unas figuras de futbolista, obtenidas por moldeo, dispuestas sobre un cuerpo esférico prolongado inferiormente por un vástago apto para acoplarse a una rama central de una ventosa, de manera que esta última se arraiga en el fondo del correspondiente hoyo, quedando situado el citado cuerpo esférico en una posición levemente por encima del nivel de la superficie del campo, por lo que al ser practicadas inflexiones de las mencionadas figuras, en favor de la flexibilidad de su base elástica, e inmediatamente soltadas, el cuerpo esférico causa un impacto contra la pelota a efectos de dispararla hacia el objetivo perseguido, consistente en introducirla en la portería contraria. - - - - -

En el basamento se aplican unas porterías, obtenidas por moldeo, las cuales consisten en un marco delantero reforzado por tornapuntas traseros, formando una especie de garita con caras laterales y posterior a modo de malla, la cual se fija en aquel basamento por medio de pivotes que se introducen en sendos orificios del mismo, dentro de cuyas porterías la superficie superior del basamento presenta un hundimiento en el que se recogen las pelotas introducidas en ellas. - - - - -

Para facilitar la comprensión de las ideas expuestas, dando a conocer al mismo tiempo diversos detalles de orden constructivo, se describe seguidamente una forma de rea-

106966



lización del presente Modelo de Utilidad haciendo referen-
 cia a los planos que acompañan a esta memoria, los cuales,
 dado su fin primordialmente ilustrativo, deberán ser inter-
 pretados como desprovistos de todo alcance limitativo res-
 pecto a la amplitud de la protección legal que se solicita.
 En los dibujos: - - - - -

Figura 1, es una vista, en planta, del conjunto
 del juego. - - - - -

Figura 2, es una vista según una sección por una
 línea II-II de la figura anterior. - - - - -

Figura 3, es una vista según una sección por una
 línea III-III de la figura 1. - - - - -

El juego de mesa consta de un basamento hueco 1
 obtenido en material plástico, formando una superficie infe-
 rior plana 2 y una superficie superior sinuosa 3, con los
 bordes de ambas unidos por soldadura. La superficie superior
 3 presenta un contorno escalonado 4 a modo de gradería y
 unos desniveles que dan lugar a unas depresiones en cuyo cen-
 tro se originan unos hoyos 5. Estos hoyos se destinan a la
 colocación de las figuras de unos jugadores 6, realizados
 en plástico, cuyas figuras presentan un cuerpo esférico in-
 ferior 7, el cual dispone de una prolongación en forma de
 vástago 8 apto para acoplarse en una rama central 9 de una
 ventosa 10. De tal suerte, las figuras 6 quedan hincadas den-
 tro de los hoyos 5, si bien, por la flexibilidad de la rama
 central 9 de las ventosas 10, son capaces de oscilar en to-
 dos los sentidos. - - - - -

En la superficie superior 3 se aplican unas porte-



5. rías 11, realizadas en plástico., las cuales constan de una sola pieza que presenta un marco anterior 12 con tornapuntas traseros 13 y mallas 14 en las partes posterior y laterales. La fijación de estas porterías en la superficie superior 3 se lleva a cabo por medio de unos pivotes inferiores 15 que penetran a fricción en unos orificios de la propia superficie. En la zona abarcada por las porterías 11, la superficie 3 forma una depresión 16. - - - - -

10. En la superficie superior 3 están marcadas las líneas propias del juego de fútbol, delimitando las áreas de juego y de castigo. - - - - -

15. Para la marcha del juego se emplea una pelota de goma o plástico, la cual se coloca sobre la superficie 3 a fin de que, por los desniveles de la misma, se sitúe junto a una de las figuras 6, concretamente, apoyada en el cuerpo esférico 7. De tal suerte, cabe provocar la flexión de la figura interesada, mediante una leve presión manual contra la cabeza de la misma, soltándola súbitamente, con lo que el cuerpo esférico descarga un golpe contra la pelota para dispararla en el sentido en que ha sido realizada la flexión, con miras a dirigir la pelota hacia la portería del bando contrario, para introducirla en ella si la fuerza del tiro lo permite y si ningún obstáculo se opone a ella. En todo caso, la pelota se sitúa por sí misma, después de cada jugada, junto a uno u otro de los jugadores 6 de que consta el juego, permitiendo sucesivos disparos. Cuando la pelota penetra en una portería, queda recogida en el hundimiento 16, desde donde es retirada para reanudar el juego. Por lo demás se siguen las reglas de juego inherentes al

20.

25.



fútbol, o bien las convenidas para el mejor desarrollo de la diversión. -----

5.

Como se ha puesto de manifiesto en lo anteriormente dicho, el nuevo juego ofrece considerables ventajas constructivas y prácticas en relación a los diversos tipos de análoga o parecida categoría conocidos, lo cual define los objetivos alcanzados. -----

10.

Habiendo descrito suficientemente las características, ventajas y funcionamiento del juego, según el presente Modelo de Utilidad, debe hacerse constar, en resumen, que en el mismo podrán introducirse cuantas variantes de detalle la experiencia y la práctica puedan aconsejar, en cuanto a dimensiones, número de elementos integrantes, materiales empleados en la construcción de los mismos, formas de acoplamiento y demás circunstancias accesorias, siempre que con ello no se desvirtúe su esencialidad, que es la que se concreta en la primera de las reivindicaciones que siguen, ya sea considerada aisladamente, ya sea considerada junto con la reivindicación restante. -----

15.

20.

N O T A

Se declaran de novedad, utilidad y propiedad para España, las siguientes : -----

R E I V I N D I C A C I O N E S

25.

1.- Juego de fútbol de mesa, caracterizado por el hecho de estar constituido de un basamento hueco que hace las veces de campo de juego con sus elementos anexos que lo contornean, obtenido por moldeo, presentando una superficie

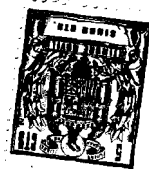

inferior plana y una superficie superior que ofrece sucesivos desniveles en ambos sentidos que la parcelan, de modo que en los centros de las zonas hundidas se forman unos hoyos en cada uno de los cuales es aplicado un jugador, formados por unas figuras de futbolista, obtenidas por moldeo, dispuestas sobre un cuerpo esférico prolongado inferiormente por un vástago apto para acoplarse a una rama central de una ventosa, de modo que esta última se arraiga en el fondo del correspondiente hoyo, quedando situado el citado cuerpo esférico en una posición levemente por encima del nivel de la superficie superior, por lo que al ser practicadas inflexiones de las mencionadas figuras, en favor de la flexibilidad de su base elástica, y súbitamente soltadas, el cuerpo esférico causa un impacto contra la pelota a efectos de dispararla hacia la portería del bando contrario para introducirla en ella, con la particularidad de que esta pelota, en las sucesivas jugadas, al menos que penetre en una portería, se sitúa frente a uno de los jugadores, por la inclinación de la superficie alrededor de cada uno de ellos. - - - - -

20. 2.- Juego de fútbol de mesa, según la reivindicación anterior, caracterizado porque en la parte superior del basamento se aplican las correspondientes porterías, obtenidas por moldeo, las cuales consisten en un marco delantero reforzado por tornapuntas traseros, resultando una a modo de garita con caras laterales y posterior provistas de enmallado, la cual se fija en aquel basamento por medio de pivotes inferiores de la misma que son introducidos en unos orificios al efecto, dentro de cuyas porterías la superficie superior del basamento en cuestión presenta un hundimiento

25.

106966



destinado a recoger las pelotas introducidas en ellas durante el desarrollo del juego. -----

3.- "JUEGO DE FUTBOL DE MESA". -----

5. Todo ello tal como se describe y reivindica en la presente memoria que consta de ocho hojas, foliadas y mecanografiadas por una sola de sus caras y de una lámina de dibujos que la ilustra.

BARCELONA, 18 JUN 1964

P.A.

M. CURELL SUÑOL

E

Fig. 1

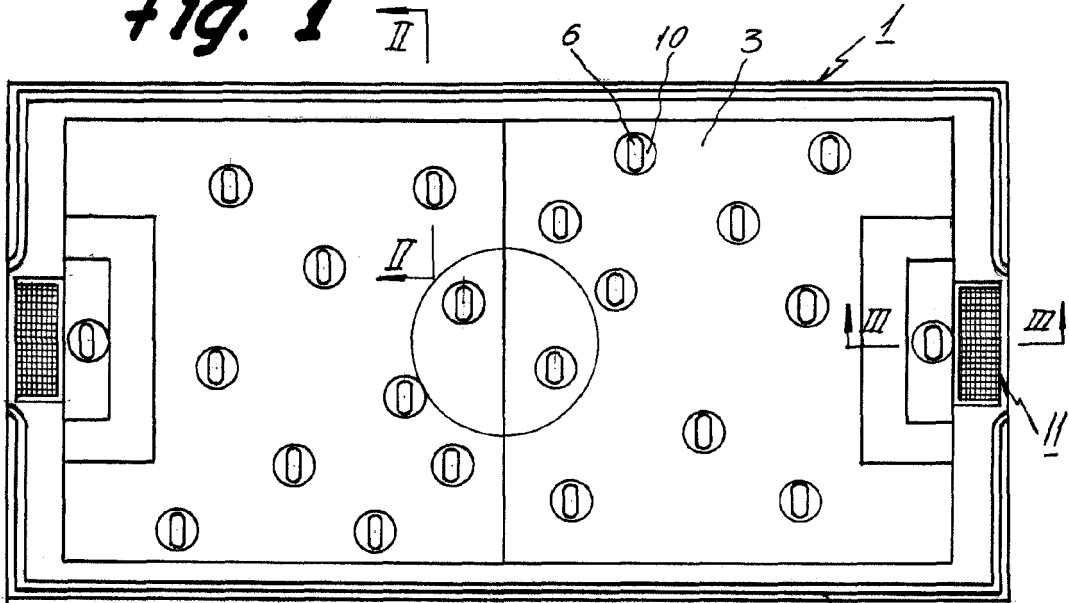

Fig. 2

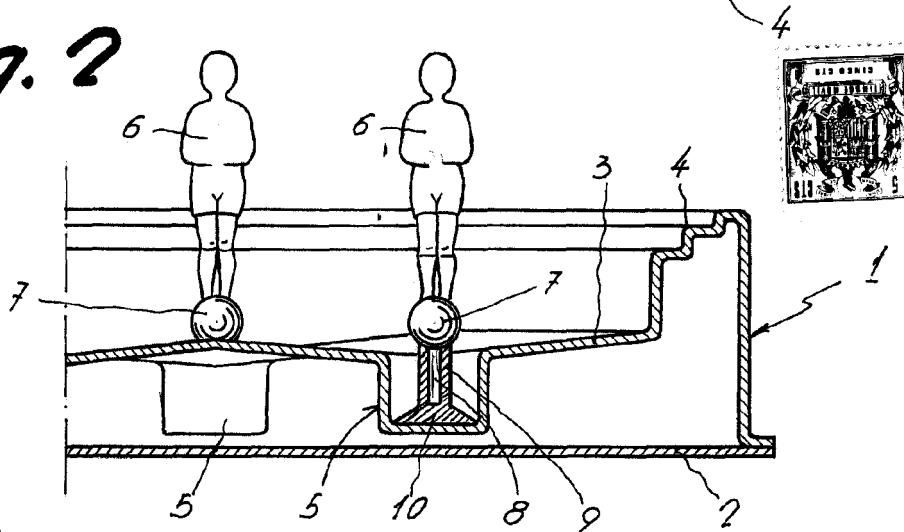
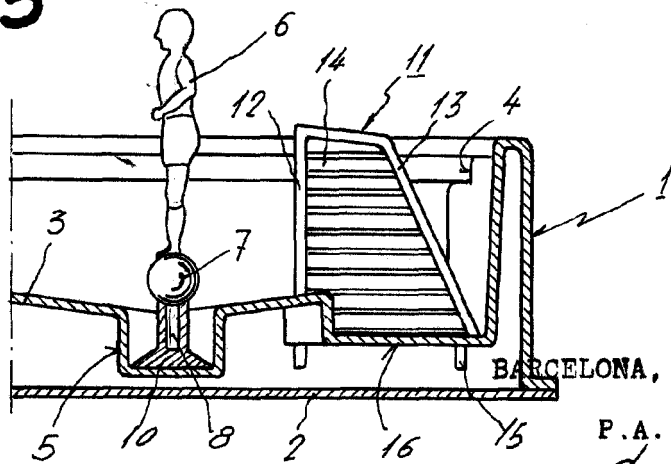

Fig. 3



BARCELONA, 18 JUN 1964

P.A.

M. CORELL SUÑOL