



106948

MEMORIA DESCRIPTIVA

que se acompaña a la solicitud de

UN MODELO DE UTILIDAD

a favor de Don Luis SUÑER Sanchis, de nacionalidad española,
residente en ALCIRA (Valencia), Colonia Montealegre s/núm.

por

"UN ENVASE PERFECCIONADO PARA LA CONSERVACIÓN DE AVES".

=====

La presente descripción se refiere a un envase para la conservación y preservación de aves sacrificadas, perfeccionado en el aspecto de la gran economía de fabricación y rendimiento en su función.

106948



bles en conservas, precisamente por lo elevado de sus costos, la preservación de las aves sacrificadas llamadas de consumo inmediato, se realiza mediante empleo de bolsas de materiales plásticos laminares de alta flexibilidad y totalmente impermeables, que permiten posteriormente a la recepción de la pieza, un cerrado eficaz, por soldadura o cualquier otro procedimiento adecuado. No obstante, las bolsas que se emplean en la actualidad, carecen de una funcionalidad adecuada por cuanto que, por la forma del ave, queda mucho espacio desaprovechado en la bolsa, especialmente en las zonas de esquinas, habiéndose tratado de solucionar la fragilidad que supone el anterior inconveniente mediante la introducción de unos fuelles en las superficies del envase, disposición esta que encarece notablemente la producción y que sobre lo anterior, dificulta las operaciones de cierre, con el riesgo, en los casos de empleo de vacío, de formación de bolsas de aire totalmente perjudiciales para la conservación en congelación a que se somete este alimento para sus transportes y demoras de venta y consumo.

La esencialidad del modelo que se preconiza, consiste en un envase a manera de bolsa cuya parte inferior o de fondo queda cerrada en medio punto y unida por sus bordes a los de la superficie opuesta en la misma operación de soldadura electrónica que proporciona el corte, tanto de esta zona como de los laterales. Para lo anterior se parte de una lámina de material adecuado, preferentemente polietileno convenientemente superpuestas, y portadoras de las inscripciones impresas deseadas.

Para la mejor comprensión de cuanto antecede, se acompaña una hoja de planos en los que se representa esquemáticamente el modelo indicado, realizándose a continuación y con referencia a los mismos dibujos una detallada descrip-



106948

ción de su constitución.

En dichos dibujos:

40 Las figuras 1ª y 2ª, muestran frontalmente las láminas que superpuestas y unidas, forman el envase.

La figura 3ª, es una representación del envase en disposición de recepción del ave.

Según queda representado en los dibujos, se parte
45 de unas láminas (1) y (3) dotadas de fondos respectivos (2) y (4) en medio punto y con la particularidad de que este conformado se obtiene en la operación de soldadura del conjunto por medios electrónicos de manera que el material fundido forma un cordón continuo de aportación que se prolonga
50 hasta los laterales, según se indica con la marca (5).

El envase alcanzado se amolda anatómicamente al ave y de esta manera se evitan espacios en el interior y que posteriormente al cierre se traducen en prolongaciones u orejas de feo aspecto y por las que generalmente se inicia la
55 rotura indeseada de la bolsa.

Las formas, materiales y dimensiones, podrán ser variables y en general, cualquier otro detalle accesorio o secundario, siempre que ello no altere, cambie o modifique la esencialidad propuesta.

60 Los términos en que queda redactada la presente memoria, son ciertos y fiel reflejo del objeto descrito, debiéndose tomar con carácter amplio y nunca en forma limitativa.

106948



N O T A :

65 EL MOLDEO DE UTILIDAD que se solicita, deberá re-
caer precisamente sobre las particularidades característi-
cas de las siguientes reivindicaciones:

70 1ª.- Un envase perfeccionado para la conservación
de aves, c a r a c t e r i z a d o por estar formado por
dos láminas de material laminar, flexible e impermeables
unidas entre sí por un cordón periférico del mismo material
y aportado autogenamente en el corte del conjunto que pro-
porciona una parte superior recta correspondiente a la embo-
cadura y cuerpo del envase y otra de fondo en medio punto
75 proyectado, determinando un elemento de adaptación anatómica
sobre el ave a recibir.

2ª.- "UN ENVASE PERFECCIONADO PARA CONSERVACIÓN
DE AVES".

==..==..==..==..==



Todo según queda expuesto en la presente Memoria que consta de cinco hojas foliadas y mecanografiadas por una sola cara, y una hoja de dibujos que con la misma se acompaña.

MADRID, 24 de Junio de 1.964.

P. A.

Modelo Prof.

[Handwritten signature]

106948

FIG. 1

106948 FIG. 2.

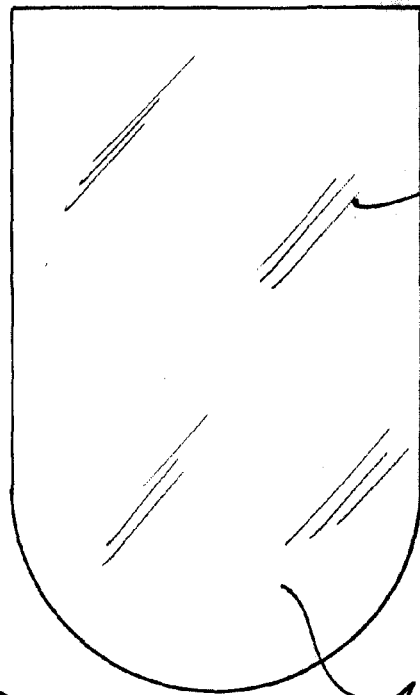
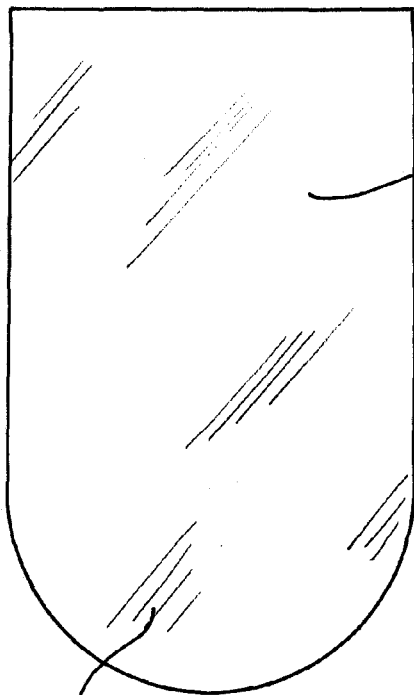
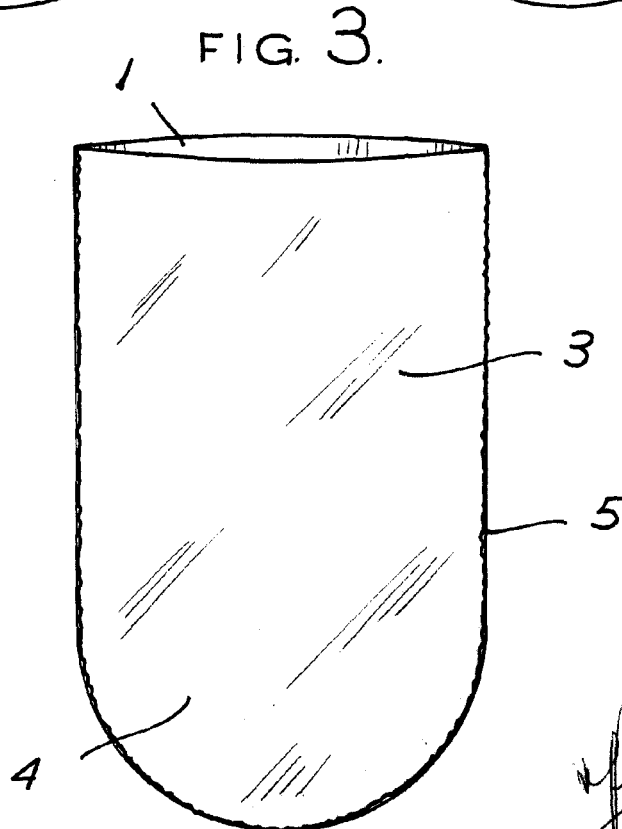

FIG. 3.



ESCALA VARIABLE.

Madrid. 24 JUN. 1964

Modesto Polo
P. P.