

106904



P A T E N T E D E M O D E L O D E U T I L I D A D

por VEINTE AÑOS

a favor de Don Jaime VILA MONTAÑA,
de nacionalidad española, domiciliado en Barcelona, Avenida
José Antonio, número 492, p o r :

"UN ENVASE PARA LA PRESENTACION DE BOTELLINES DE LICOR".

M E M O R I A D E S C R I P T I V A

1 El presente Modelo de Utilidad tiene por objeto, según
se indica en su enunciado, un nuevo sistema de envasado, es-
pecialmente estudiado para la presentación y expedición de
botellines de licor o análogos, aunque puede también ser
5 ventajosamente aplicado a la presentación de otros tipos de
artículos y productos.

10 En su indicada aplicación preferente, para la que ha
sido especialmente estudiado, el envase en cuestión presenta
la ventaja de permitir el acondicionamiento de un cierto número
de botellines de diferentes formas, que contengan distintos
licores, constituyendo un muestrario de los productos elabo-

106904



rados por un determinado industrial o un surtido que permita realizar diferentes combinados. Por otra parte, según se verá claramente a continuación, el envase que se trata de registrar resulta sumamente atractivo, siendo en cambio de construcción sumamente sencilla y barata, y resultando muy fácil de transportar y manejar.

Por lo demás, la esencialidad y principales características y ventajas del envase que se trata de registrar, resultarán más fácilmente comprensibles a la vista de los dibujos adjuntos, en los que -desde luego, sin carácter limitativo de ninguna clase- se ha representado un ejemplo concreto de realización práctica del mismo.

En estos dibujos:

La figura 1 es una vista frontal del conjunto del envase; y las figuras 2 y 3 son sendos cortes realizados respectivamente según II-II y III-III de la figura 1.

Refiriéndonos, pues, a estos dibujos:

El envase que se trata de registrar se constituye esencialmente a partir de una lámina 1 de material flexible y transparente, de planta preferentemente rectangular, doblada según una línea 2 en dos mitades iguales que se superponen, solidarizándolas entre sí por sus bordes coincidentes. En un ejemplo preferente de realización, la expresada lámina se constituye a base de un material laminar termoplástico, pudiendo llevarse a cabo ventajosamente la solidarización entre los bordes coincidentes de las dos mitades dichas, por medio de unas líneas continuas de autosoldadura 3. Se comprende que sin inconvenientes podría sustituirse la lámina única dicha, por dos láminas iguales, soldadas o solidarizadas por cualquier otro medio por sus bordes coincidentes.

De manera esencial, la expresada lámina 1 se habrá moldeado realizando en la misma unas semicavidades 4 de forma

106904

96



adecuada, convenientemente enfrentadas en las dos mitades di-
chas, de manera que al efectuar la doblez se correspondan,
determinando las cavidades para alojamiento de los corres-
pondientes botellines 5. Estos botellines quedan, pues, en-
cajados y aprisionados en las indicadas cavidades al llevar
5 a cabo la solidarización de los bordes de la lámina 1.

También de manera esencial, en el borde superior del
conjunto expuesto, se situa, cabalgando sobre el mismo, una
pieza 6 de material semirrígido, por ejemplo, cartón o simi-
10 lar, doblada sobre sí misma en sentido longitudinal y soli-
darizada a los dos bordes coincidentes de la lámina 1, a los
que recubre, por ejemplo, por medio de unas simples grapas 7.
Las dos ramas de esta pieza presentan sendas perforaciones
centrales iguales 8, que permiten el paso de los dedos de la
15 mano, constituyendo un asa que facilita grandemente el trans-
porte del conjunto del envase.

Resta ya únicamente hacer constar de una manera general
y expresa que, como se comprende y es lógico, en la realiza-
ción práctica del envase perfeccionado que ha quedado expues-
20 to, cabrá introducir todas aquellas adiciones y modificacio-
nes de detalle que no afecten a lo que constituye la esencia-
lidad del registro que se solicita.

N O T A

SE REIVINDICA:-

25 1 - Un envase para la presentación de botellines de li-
cor, caracterizado por constituirse a base de una lámina de
material flexible y transparente, doblada por su mitad y con
sus bordes coincidentes solidarizados entre sí, moldeada con-
formando unas cavidades para alojamiento ajustado de los bote-
30 llines, y dotada en su borde superior de una pieza de material
semirrígido, doblada sobre sí misma según su eje longitudinal

106904



que cabalga sobre el indicado borde y se halla convenientemente fijada en posición, cuya pieza presenta en sus dos ramas, sendas perforaciones centrales enfrentadas, que constituyen un asa para el transporte del conjunto.

- 5 2 - Un envase para la presentación de botellines de licor.

Consta la presente Memoria Descriptiva de cuatro hojas mecanografiadas, escritas por una sola cara, numeradas del 1 al 4 y con sus líneas numeradas, a su vez, de cinco en cinco y de dibujos, anexos.

Barcelona, 4 6 JUN. 1964

P.A.

106904

D. Jaime Vila Montaña

Hoja unica

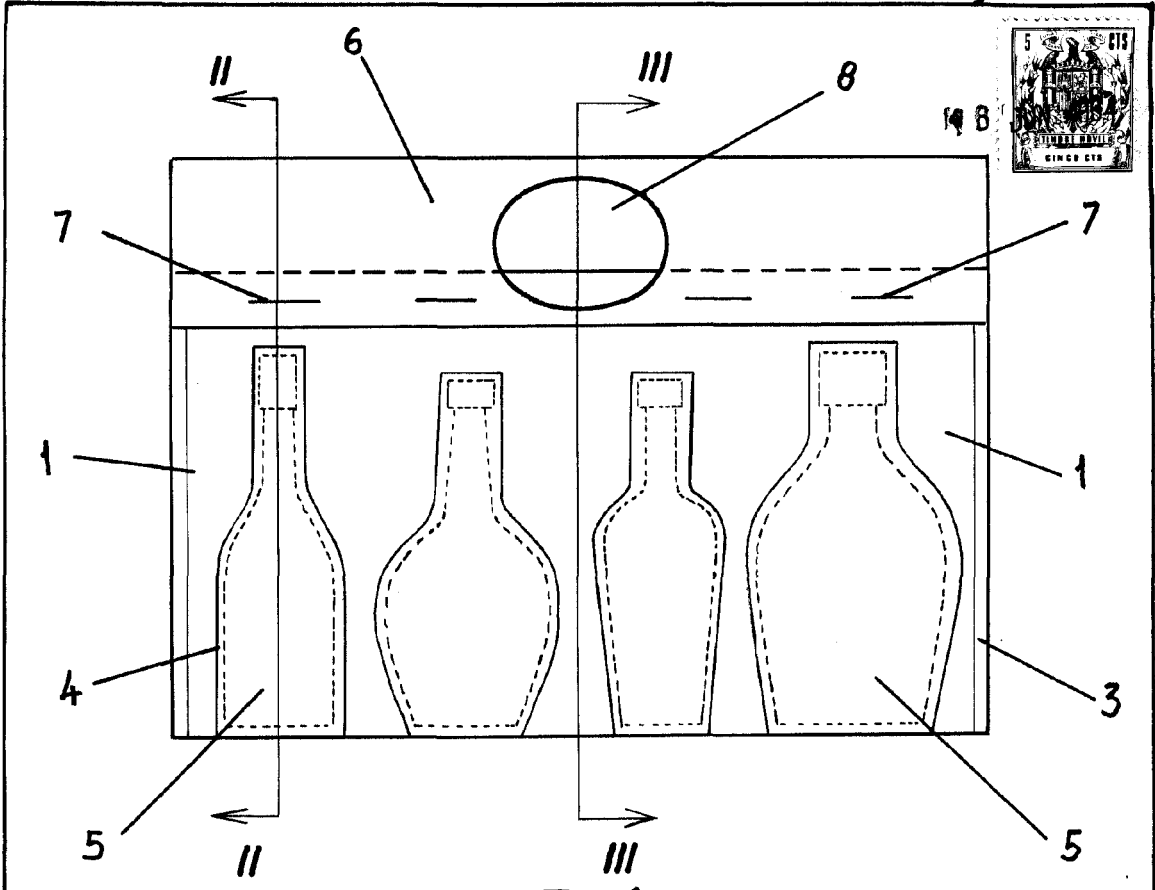

Fig. 1

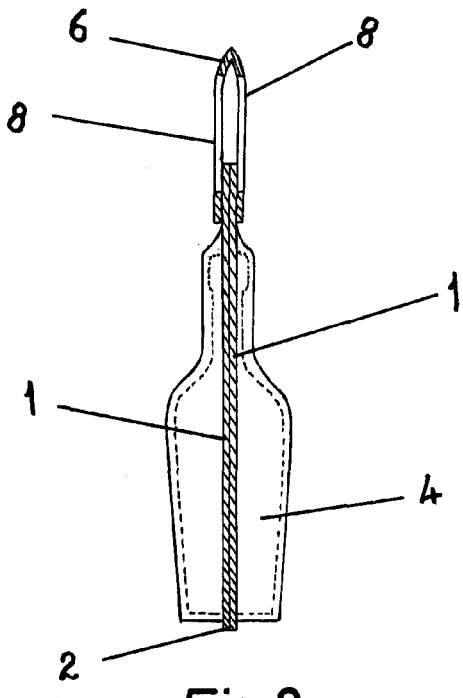

Fig. 2

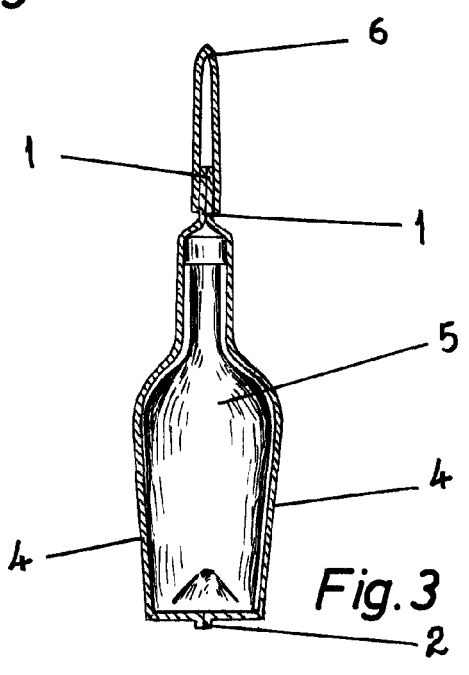
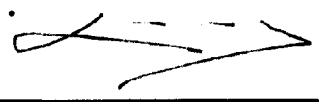

Fig. 3

Barcelona, 15 Junio 1964

P.A.



Escala variable