

"UN NUEVO ENCENDEDOR DE BENCINA".

Casa Sarastro Industrie, Adolf Kinzinger



MEMORIA DESCRIPTIVA

de una patente de invención por 20 años para España y sus colonias por "Un nuevo encendedor de bencina" (grupo 6, clase 59) á favor de la Casa Sarastro Industrie, Adolf Kinzinger, residentes en Pforzheim Kronprinzenstr. 24 (Alemania)

El encendedor de bencina que forma el objeto de esta patente pertenece á la clase de encendedores de chispa, cuya rueda de fricción no es girada directamente por el pulgar colocado en su estriado.

Encendedores de esta clase con eje giratorio de la rueda de fricción colocado en el deposito de bencina y llevando á ambos lados de su eje una ruedita de accionamiento estriada de mayor diametro ya son conocidos. Estas construcciones persiguen el objeto de que el pulgar no tenga contacto directo con la rueda de fricción que se cubre de hollin por la formación de chispas y llamas evitando que se ennegrece el pulgar al hacer funcionar el encendedor.

No obstante en la practica se ha demostrado que todas estas clases de encendedores con rueda especial de accionamiento para la rueda de fricción presentan la desventaja de que la rueda de accionamiento queda tan unida á la rueda de fricción que el pulgar llega á tener todavia contacto con ella y por consiguiente se ensucia. Se ha tratado de evitar este inconveniente cerrando el soporte de la rueda de fricción formado por el tubo de conducto de la piedra hacia aquel lado en el cual el pulgar es colocado en la rueda de fricción.

Pero de esta manera es imposible utilizar sin modificación los soportes que existen en los encendedores con movimiento directo de la rueda de fricción por el pulgar. Tambien la tapa, que cubre la rueda de fricción y la mecha simultaneamente, queda entonces demasiado grande.

La disposición antigua que da dirección vertical á los planos de la rueda, presenta además la desventaja de que el tubo que conduce la piedra tiene que montarse en el interior del deposito de bencina y para muchos que utilizan esta clase de encendedores presenta el movimiento especial del pulgar que exige el movimiento de ruedas verticales, una gran incomodidad.

Otro inconveniente en los encendedores conocidos con rueda especial de accionamiento consiste en la disposición de que el eje comun para la rueda de fricción y accionamiento esta soportado solo en dos puntos ó sea á ambos lados de la rueda de fricción. Como este eje tiene que resistir á presiones fuertes proviniendo de la piedra y del pulgar, estos soportes se gastan rápidamente.



Todos estos inconvenientes se obvian por el objeto de la invención mostrado á guisa de ejemplo en dos formas de ejecución en los dibujos adjuntos, en los cuales son:

Fig. 1 la vista de un encendedor de bencina con rueda de accionamiento libre, parcialmente en corte sobre línea 1-1 de fig. 2

Fig. 2 una planta de la fig. 1

Fig. 3 vista del mismo encendedor en corte parcial sobre línea 3-3 de fig. 2

Fig. 4 corte del tornillo de cierre del fondo, segun línea 4-4 de fig. 5.

Fig. 5 planta de fig. 4

Fig. 6 vista del encendedor de bencina con la rueda de accionamiento incrustada en el fondo superior en corte parcial sobre línea 6-6 de fig. 7

Fig. 7 planta de fig. 6.

En el fondo superior -a- del deposito de bencina -b- se han dispuesto de modo conocido las partes de un encendedor manejable por una sola mano, á saber: conducto de la mecha -c- con su mecha, tapa de la mecha -d- y tapa de la rueda de fricción -e-; todas estas partes están dispuestas en un brazo oscilatorio comun -f-; además hay el tubo de conducto de la piedra -g-, la piedra -h- y la rueda de fricción -i-.

La rueda de fricción -i- está colocada en un eje -k- prolongado, según el invento, más allá del soporte inferior formado por el tubo de conducto de la piedra -g-, siendo apoyado en una rangua -l- provista en el fondo -a-.

El eje giratorio -k- prolongado más allá del soporte de la rueda de fricción formado por el tubo de conducto de la piedra -g-, lleva en su parte inferior de la rueda de accionamiento -m-, según se vé en el ejemplo mostrado en figs. 1, 3, dos arandelas -p-, de las cuales, una, p.e. la interior, puede ser fijada mediante tornillo de regulación -q- sobre el eje giratorio -k- aplanado p.e. en ambos lados, con el fin de impedir el desplazamiento del eje giratorio -k- en dirección longitudinal. Correspondiendo al corte transversal del eje se han formado los agujeros de la rueda de modo que la rotación de la rueda de accionamiento -m- obliga á la rueda de fricción -i- al mismo movimiento.

Para impedir que la rueda de accionamiento -m- quede sin protección - ya que debe sobresalir por su circunferencia estriada al fondo superior -a- del deposito de bencina, si se quiere, que pueda ser movida comodamente por el pulgar- se ha empotrado, según el invento, (vease figs. 6-7) en una ranura -n- del fondo -a- de tal modo,



que a go más de la cuarta parte de su circunferencia estriada sale lateralmente del fondo -a-, pudiendo manejarse así fácilmente con el pulgar. En esta posición queda fijada por el tubo de fijación -o- colocado encima del eje -k- aplanado en ambos lados. Ya que el perfil de sus agujeros igual al de la rueda de fricción -i- corresponde exactamente al corte transversal del eje -k-, su rotación es transmitida á la rueda de fricción -i-.

El tubo de fijación -o- puede unirse al eje -k- mediante tornillo de regulación -q- ú otros medios, ó bien puede quedar suelto, ya que se ha demostrado en la practica que el eje -k- no muestra tendencia de calir hacia arriba de sus soportes y más aún por sufrir continuamente al cerrarse la tapa -e- un golpe sobre su extremo superior.

La distancia entre la rueda de accionamiento -m- y la rueda de fricción -i- debe ser la mayor posible y para que el pulgar ya pueda tener contacto con la ultima. Además á causa de la posición más baja y la incrustación de la rueda de fricción -i- en la ranura del fondo -n-, los dos soportes formados por el tubo de conducto de la piedra -g- del eje -k- quedan aun mas desgargados.

El eje de la rueda de fricción de transmisión -k- lleva en ambas formas de ejecución, soportes en tres puntos, ó sea en sus dos extremos á inmediatamente debajo de la rueda de fricción -i-

De esta manera los soportes ya no son sujetados tanto al desgaste, como en los encendedores conocidos con solo dos soportes para el eje comun -k- de las ruedas de fricción -i- y accionamiento -m-.

Además ambas construcciones presentan la ventaja de que una rueda de fricción -i- gastada puede ser sustituida por otra, sin cambiar ninguna de las demas piezas como son eje giratorio -k-, rueda de fricción y accionamiento -i- -m- arandelas -p- u otras. Tambien el tubo de conducto de la piedra -g- que sirve de soporte á la rueda de fricción -i- puede emplearse tambien en su misma forma que posee hoy dia en los encendedores conocidos cuya rueda de fricción -i- es impulsada directamente con el pulgar. Finalmente en la forma de ejecución segun figs. 1-3 los encendedores conocidos de esta clase pueden proveerse facilmente de estos dispositivos nuevos y ventajosos, practicandose unicamente una pequeña cavidad que formará la ranura -l- para el eje de la rueda -k- en el fondo superior -a- del deposito de bencina.

El conducto de la mecha -c- del ejemplo de ejecución segun figs. 1-3 sobresale de una cavidad -r- de forma adecuada, siendo llevada de fibra vulcanizada ó de otra materia no inflamable para la hermeticidad perfecta de la tapa -d-

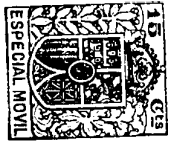

El receptaculo de la bencina -b- presenta en su fondo inferior -u- una abertura para llenarlo de bencina. De cierre sirve un tornillo -t- que debe ser bien atornillado para cerrar hermeticamente.

Con este fin está previsto una ranura -v- que es algo más honda hacia su centro y lo bastante ancha para que el poseedor pueda introducir una moneda, en ella, con el fin de afianzar ó soltar el tornillo -t-.

Y como esta encendedor está comprendido en el artículo 12 de la ley vigente de Propiedad Industrial podrá ser objeto de una patente de invención por 20 años para España y sus colonias.

N O T A

La patente de invención cuyo privilegio se solicita para España y sus colonias deberá recaer en "Un nuevo encendedor de bencina" (grupo 6, clase 59) siendo lo que se declara como nuevo y de invención propia lo siguiente:

1º "Un nuevo encendedor de bencina" caracterizado por el hecho de que tenga rueda de fricción y de accionamiento (i-m) y que la ultima (m) este dispuesto en forma de quita y pon en el eje giratorio (k) prolongado más allá del uno de los dos puntos de apoyo formados por el tubo de conducto de la piedra (g) y que la rueda de fricción (i) se halle tambien dispuesta libremente sobre este mismo eje.

2º "Un nuevo encendedor de bencina" caracterizado por el hecho de que se haya dispuesto una mandidura (l) en el fondo superior (a) del deposito de bencina (b) que toma una ranura para el eje giratorio (k) prolongados más allá del inferior de los dos puntos de soporte

3º "Un nuevo encendedor de bencina" caracterizado por el hecho de que el eje de la rueda de fricción de accionamiento tenga un corte transversal aplanado en uno o varios lados quiere decir una forma perfilada, llevando las ruedas previstas de sus agujeros de tal modo que queden seguras contra rotación

4º "Un nuevo encendedor de bencina" caracterizado por el hecho de que la rueda de accionamiento (m) esté fijada sobre la prolongación del eje giratorio (k) entre dos arandelas (p), siendo una de ellas fijada mediante tornillo de regulación (q) u otro medio adecuado en el eje giratorio (k) para impedir su desplazamiento en sentido longitudinal.

5º "Un nuevo encendedor de bencina" caracterizado por el hecho de que la rueda de accionamiento (m) está incrustada en una cavidad (n) del fondo (a) del deposito de bencina (b) de tal modo que una parte de su circunferencia sobresalga lateralmente de la placa de



fondo (a).

6º "Un nuevo encendedor de bencina" caracterizado por el hecho de que la rueda de accionamiento (m) esté fijada mediante un tubo de fijación (o) unido al tubo de conducto de la piedra (g) en su posición honda.

7º "Un nuevo encendedor de bencina" caracterizado por el hecho de que el conducto de la mecha (c) sobresalga de una cavidad (r) en la cual se ha colocado el asiento para la tapa de la mecha (d) llevando una capa de material no inflamable, como fibra vulcanizada u otra materia similar.

8º "Un nuevo encendedor de bencina" caracterizado por el hecho de que la cabeza del tornillo de cierre (t) del deposito de bencina (b) presente una ranura (v) que se profundiza hacia su centro teniendo anchura suficiente para poder introducir una moneda en ella con el fin de hacer girar el tornillo en uno u otro sentido.

9º "Un nuevo encendedor de bencina" tal como se ha descrito y demostrado en los dibujos adjuntos

Consta de 5 hojas mecanografiadas en una sola cara

Barcelona 10 Marzo 1928

JUAN DE LA TORRE

P.P.



Fig. 1.

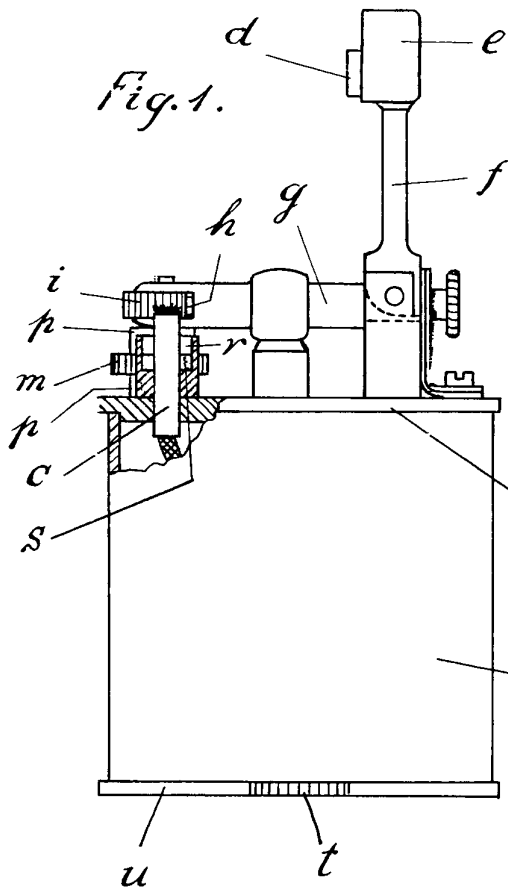
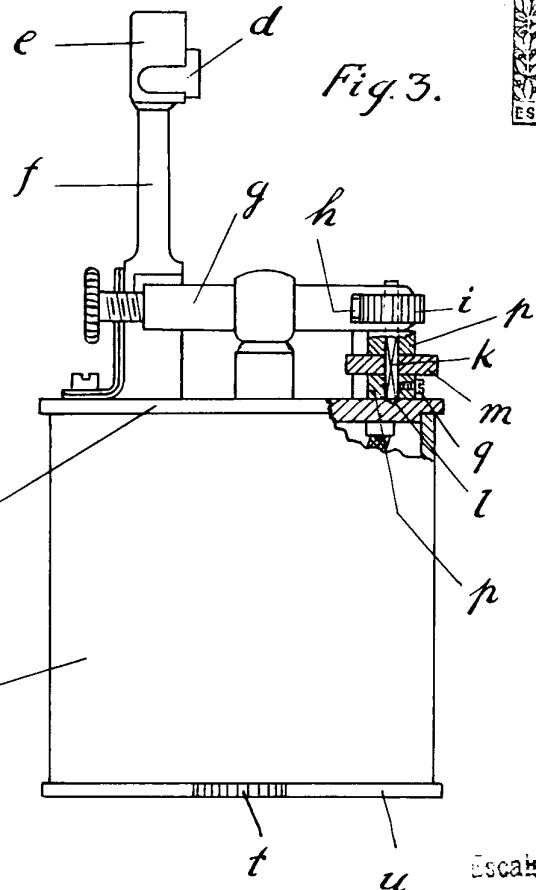

Fig. 3.



Escafe Variable

Fig. 2.

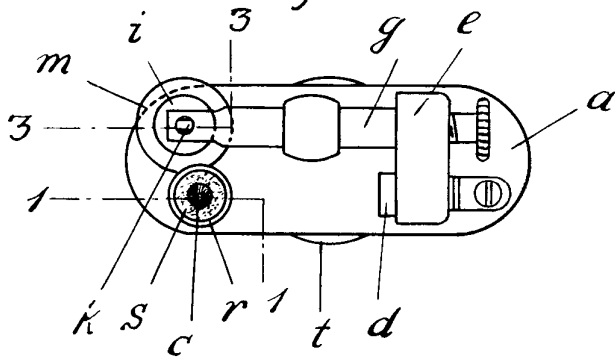

Fig. 4.

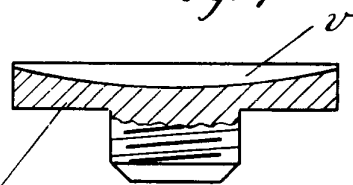
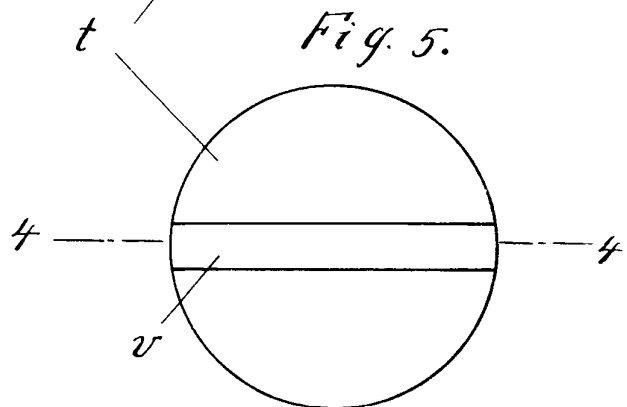
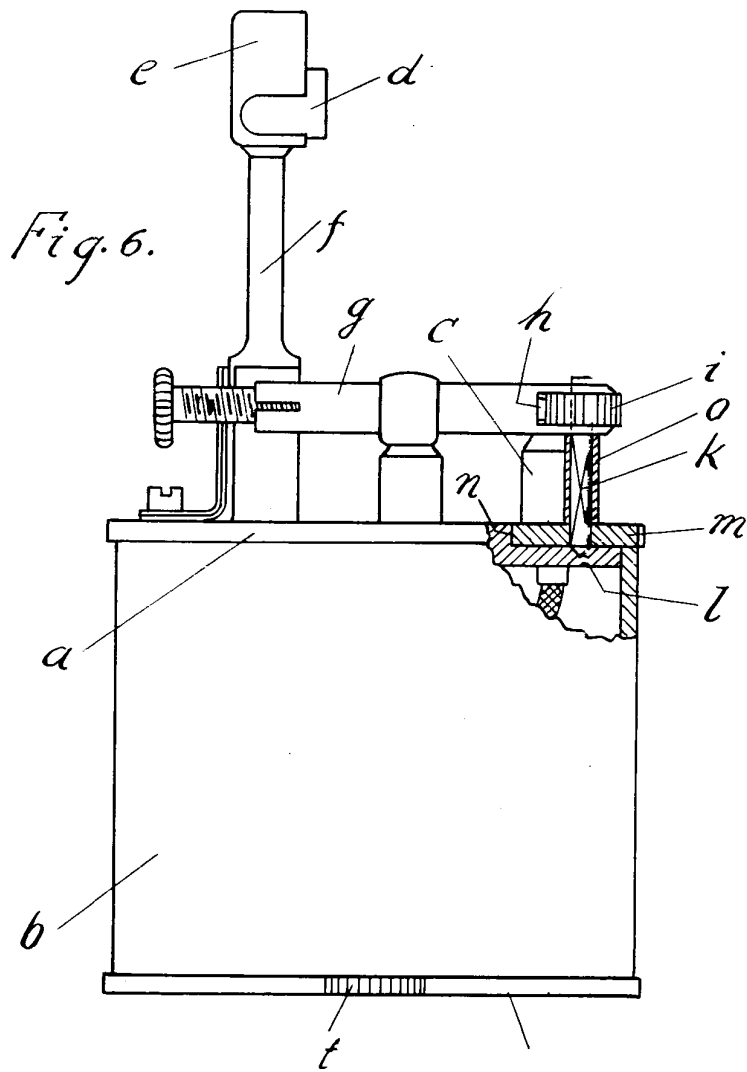

Fig. 5.



Patented 10/26/08
JAMES W. HARRIS
[Signature]



Escoda Variable

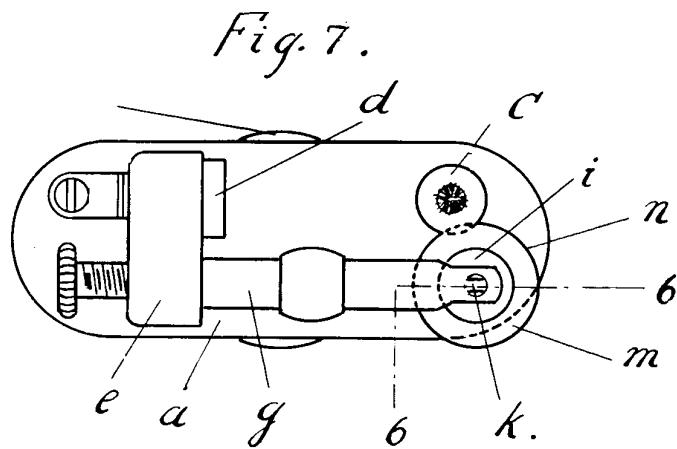

Escoda Variable
1908
Escoda Variable