

106853



MEMORIA DESCRIPTIVA
para solicitar
P A T E N T E D E I N V E N C I O N
en
E S P A Ñ A

por VEINTE años

por " Una grapa de enganche instantáneo
" en tela, para sujetadores de li-
" gas, tirantes, tirantillos de man-
" gas, sayas, vendajes y sus ané-
" logos ".

A nombre de

Salvatore DANIELI

residente en

Via Castellammone 17, Milán,

I T A L I A.

El objeto de la presente solicitud de
exclusiva industrial una grapa de enganche instanté-
neo en tela, para tirantes, ligas, tirantillos de man-
gas, sayas, vendajes, etc., que se representa a modo

de ejemplo en el dibujo adjunto, donde indican:

La figura 1, a escala mayor que el natural, un corte aproximado de la grapa plegable, hecha de una sola pieza;

La figura 2, una vista por detrás de la grapa, con los apéndices 2 y 5 recogidos, indicándose en sombreado el tirante que se pasa por dentro del apéndice 5;

La figura 3, una vista por delante de la grapa;

La figura 4, una vista de perfil;

La figura 5, la misma vista de la grapa en el acto de morder la tela (también a escala mayor que el natural);

La figura 6, una vista, a escala aproximada al natural, de una liga en el acto de introducir el tirante 6 (distendido aún y con la grapa inerte) en el gancho 7 de la cinta 8;

La figura 7, es la misma disposición con el tirante metido en el gancho 7, tendido ya y con la grapa en acción, sujetando la tela 9.

El objeto primordial del presente invento es producir una grapa para enganches de ligas, tirantes, tirantillos de mangas, corvas, vendajes y cualquiera otra aplicación análoga, que pueda agarrar instantáneamente la tela con solo apoyarla sobre ella valiéndose de una mano, y soltarse con ayuda de dos dedos, en el acto, al contrario de lo que sucede con todas las demás ligaduras, que requieren el empleo de ambas manos, sin enganchar hasta que, al cabo de reiteradas maniobras, se sujeta el broche a la tela.

La grapa objeto de la presente solici-



El dispositivo de patente consiste en un pequeño disco de metal, celuloide u otro material apropiado, de cualquier forma y dimensiones arbitrarias 1, que por detrás y por abajo presenta uno o mas salientes 2 provistos de una o mas lengüetas 3 que por ambos lados de la base tienen un plano de tope 4 en sentido horizontal; por arriba, para dar paso al tirante 6, hay un apéndice 5 con una curva semejante a la del saliente 2, con el fin de mantener el disco en su línea perpendicular exacta cuando el tirante se estira, protegiendo y manteniendo a la vez las lengüetas 3 a distancia adecuada de la epidermis.



En cuanto al funcionamiento, suponiendo que, como indica el diseño, la grapa haya de servir para usar liga, y que la cinta 8 rodea la pierna, el tirante 6 se introduce en el gancho 7 de la cinta 8, y luego con dos dedos solamente se tira de la grapa hacia abajo, hasta llegar al calcetín 9, y en el punto que convenga basta apoyar la grapa sobre el tejido para que se agarre instantáneamente. Por efecto de la tensión del tirante, las lengüetas 3 entran en el tejido hasta llegar a los planos horizontales de tope 4, y éstos sirven para impedir toda herida, y a la vez para evitar que quede señal ninguna en el tejido mismo.

Conviene observar con relación a este arbitrio de mi invento, que la forma cónica de las lengüetas 3 se basa en el principio, experimentado por mí durante largo tiempo, de que la punta superior de estas lengüetas abren gradualmente el tejido hasta alcanzar la anchura máxima inferior donde el tejido encuentra amplia superficie de resistencia en los planos horizontales de tope 4, quedando firmemente contenido sin hue-

lla alguna de desgaste aun cuando haya de resistir mucho tiempo la tensión del tirante.

Cuando se quiera soltar la grapa de la tela, utilizando solo dos dedos (pulgar arriba e indice abajo), basta oprimir con ligera tendencia hacia abajo para que la grapa se desprenda en el acto del tejido.

Esta solicitud, que corresponde a la presentada en Italia, el 7 de abril de 1927, se recoge a los beneficios del artículo 16 de la Ley de Propiedad Industrial.



-o- N O T A -o-

Los puntos de invención propia y nueva que se presentan para que sean objeto de esta Patente de VEINTE años, son los siguientes:

1º - Una grapa de enganche instantáneo en tela, para sujetadores de ligas, tirantes, tirantillos de mangas, sayas, vendajes y sus análogos, consistente en un pequeño disco de metal, celuloide u otro material, con uno o mas salientes por detrás y por debajo, provistos de lengüetas que en su base lleven un plano de tope horizontal, y con un apéndice o reborde superior de curva análoga a la del ya citado, para introducir el sujetador o tirante de la liga u otro adminículo semejante (figura 1).

2º - Una grapa con púas o alfileres en sustitución de las lengüetas citadas en el punto anterior.

3º - Una grapa como la del punto 1º, con

ganchos en vez de lengüetas.

4º - Una grapa conforme se reivindica en los puntos precedentes, que comprende un solo tramo de tirante derecho, fijado en el centro (figuras 1, 2 y 3).

5º - Una grapa de enganche instantáneo en tela, para sujetadores de ligas, tirantes, tirantillos de mangas, sayas, vendajes y sus análogos.

Tal y como se ha descrito en la Memoria que antecede, representado en el dibujo que se acompaña y con los fines que se han especificado.

Esta Memoria consta de cinco hojas escritas por una sola cara.

Madrid 13 de marzo de 1928.

P. A.

Alberto de Elizaburu
Por Poder





106853

ESCALA VARIABLE

Fig. 1

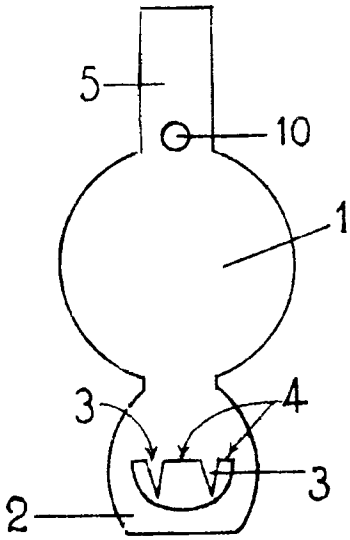

Fig. 2

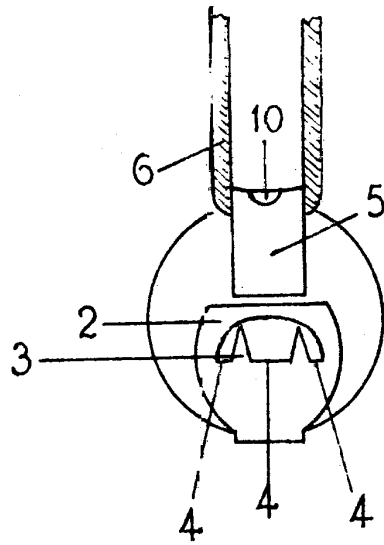

Fig. 3

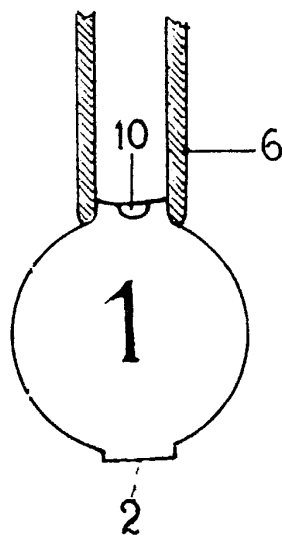

Fig. 4

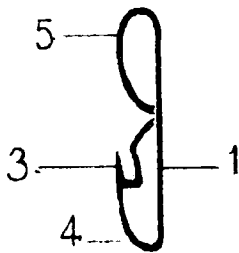

Fig. 5



P.A.

[Handwritten signature]



106853

VARIANTE

Fig. 6

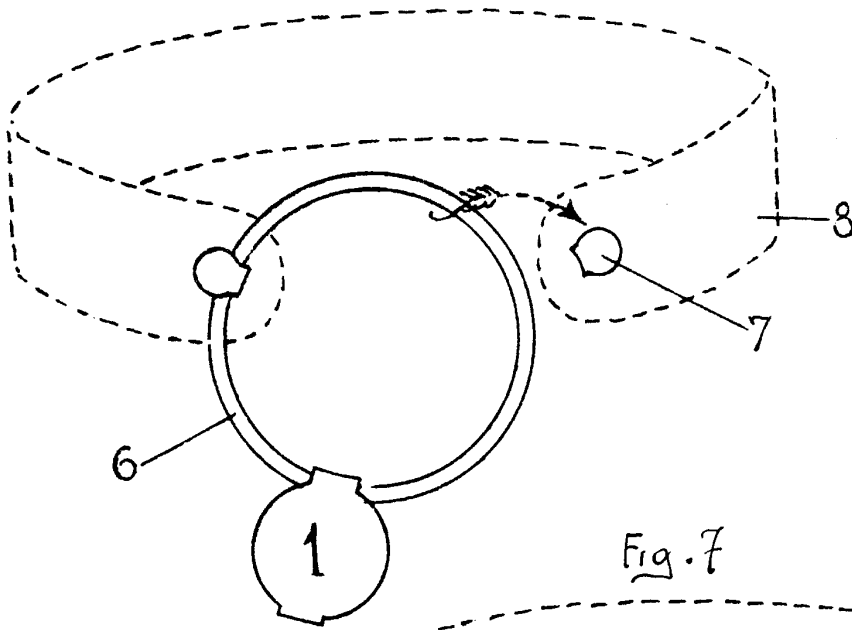
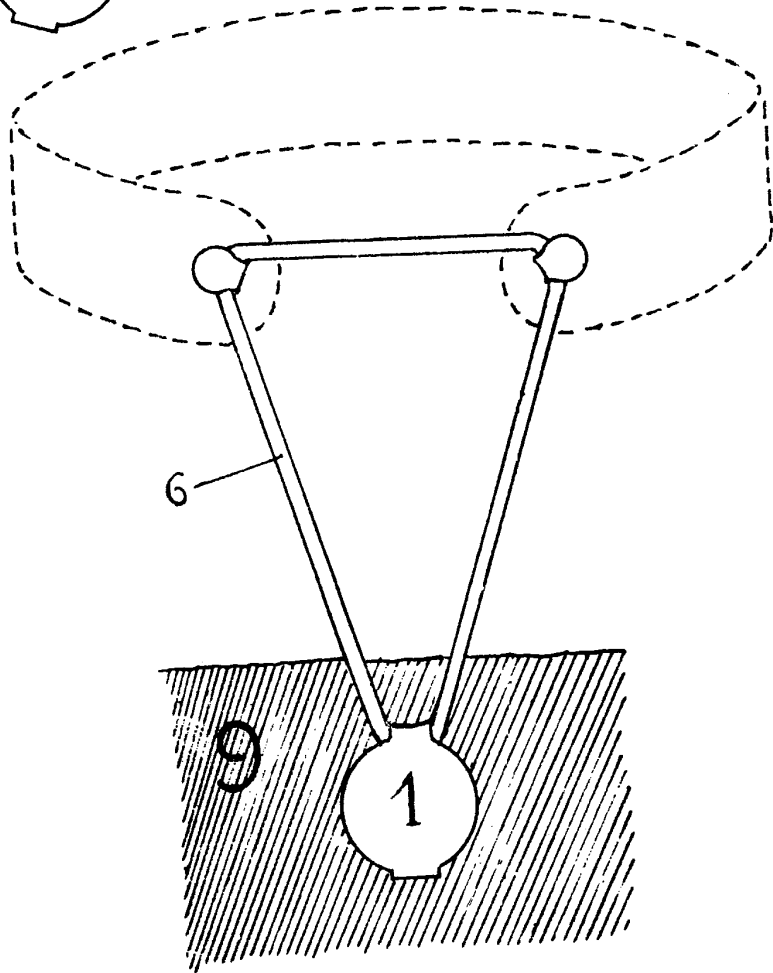

Fig. 7



P.A.

U. Hernandez