



12.

106838

M O D E L O
D E
U T I L I D A D

a favor de NYLCO, S.A., entidad española, domiciliada en Barcelona, Calle Valencia, 320, por "DUCHA DE MANO".

- . -

MEMORIA DESCRIPTIVA

La presente invención se refiere a una ducha de mano que puede instalarse fácilmente en un brocal de ducha de tipo corriente, y que puede usarse a voluntad, gracias a una válvula con mando externo.

5. La ducha de mano resulta práctica por el hecho de poder dirigir el agua a voluntad en cualquier dirección. No obstante, una ducha únicamente manual ofrece la desventaja de inutilizar una de las manos del usuario. Es evidente que lo aconsejable es disponer de ducha fija
10. y a mano, para usarlas indistintamente según, convenga.

106838 12



Atendiendo a las premisas expuestas se ha ideado la ducha de mano objeto de la invención que consta esencialmente de una válvula de tres vias, intercalada en el tubo que desemboca en la alcachofa de la ducha fija, provista de mando externo, uno de cuyos pasos conduce a la ducha fija mientras que del otro parte un conducto flexible, el cual desemboca en el interior de un cuerpo deformable, cerrado e impermeable, dotado de una rendija frontal de apertura graduable.

5. En los extremos de la ranura se apoyan los extremos de un resorte laminar que tienden a mantener cerrada la ranura de forma que el agua sale en forma de aspersión por la misma, si bien al presionar las paredes del cuerpo elástico en el que desemboca el tubo, la ranura se ensancha, y la boca de salida del tubo queda libre, saliendo el agua a chorro.

10. La estopada de la válvula de mando está presionada mediante un manguito tubular fileteado exteriormente, atornillado en la caja de válvula, y fijado mediante una contratuerca atornillada al extremo saliente del manguito.

15. Para la mejor comprensión de cuanto queda descrito en la presente memoria, se acompañan unos dibujos en los que, tan sólo a título de ejemplo se representa un caso práctico de realización del objeto de la invención.

20. En dichos dibujos, la figura 1 es una vista en sección longitudinal de la ducha; la figura 2 es un detalle a mayor escala del montaje de la válvula, seccionada longitudinalmente; la figura 3 es una vista en perspectiva

25.

106838

12 JUL 1954



de la boquilla de salida, parcialmente seccionada; y la figura 4 es una vista en alzado de la ducha montada en posición de uso.

5. La ducha de mano descrita consta de una caja de válvula -1-, en cuya cámara -2- está montada un macho cónico -3-, de tres vías -4-, de cuya cámara parten conductos -5-6-7-, que desembocan, respectivamente, en manguitos de acoplamiento -8-9-10-. Esta válvula -3- está dotada de un cuello -11-, del cual se prolonga la manivela externa -12- para su accionamiento. El cuello -11- está rodeado por la estopada -13-, comprimida por mediación del manguito -14- roscado exteriormente y acoplado a la cámara -2-, a cuyo cilindro está atornillada la contratuerca -15-, que se apoya contra la cara externa de la caja -1- (figura 2).

15. En el manguito -8- está montada la alcachofa fija -16-, mientras que el -10- recibe el tubo -17- de entrada del agua. Finalmente, en el manguito -9- está enchufado el extremo de un tubo elástico o flexible -18-, que en su extremo libre lleva acoplado un tubo rígido -19-, rodeado por una boquilla elástica -20-, provista de una ranura -21- en su extremo frontal, frente a la cual desemboca un tubito -22- enchufado en -19-. El tubito -22- está dotado de una valona -23- que mantiene en posición a un resorte laminar -24- arqueado, atravesado por el tubito -22-, y cuyos extremos se apoyan contra las paredes laterales de la boquilla, y en los extremos de la ranura -21-. Este resorte tiende a mantener ajustados a los bordes de la ranura -21-,

106838 12



de forma que el agua que sale por -22-, choca con las paredes de -21- y sale en forma de aspersión.

5. Al presionar las paredes laterales de la boquilla -20-, comprimiendo al resorte -24-, la ranura -21- se ensancha y deja paso libre al chorro que suministra -22-.

El dispositivo descrito permite obtener el agua a voluntad, en forma de aspersión o chorro, con solo variar la presión de la mano que sostiene la boquilla.

10. Por otra parte, el usuario podrá conectar a voluntad la ducha fija -16- o la de mano, accionando la llave -12-.

15. De todo lo descrito se deduce que la ducha de mano puede instalarse en cualquier ducha corriente, sin mermar sus ventajas, antes al contrario, aumentándolas. A las ventajas de orden práctico e higiénico que supone el uso de la ducha de mano descrita, cabe añadir la facilidad con que su montaje puede realizarse, así como la simplicidad constitutiva de la misma, lo cual beneficia la economía de la ducha de mano.
- 20.

25. Serán independientes del objeto de la invención, los materiales empleados en la construcción de los distintos elementos que la integran, formas y dimensiones de los mismos y cuantos detalles accesorios puedan presentarse, siempre y cuando no afecten a su esencialidad.

106838

12



N O T A

Se reivindica como objeto del presente modelo de utilidad:

5. 1. Ducha de mano, que consta esencialmente de una válvula de tres vías, intercalada en el tubo que conduce a la ducha fija, de uno de cuyos pasos parte un tubo flexible, que desemboca en el interior de una boquilla deformable, dotada de una ranura frontal, susceptible de variar su anchura.
10. 2. Ducha de mano, según la reivindicación 1, caracterizada esencialmente por el hecho de que el tubo flexible está enchufado a un cuerpo impermeable y elástico a modo de boquilla, dotado de una ranura en su extremo frontal frente a la cual desemboca el tubo en cuestión, apoyándose contra las paredes laterales de la boquilla y junto a los extremos de la ranura, los extremos de un resorte laminar, que tiende a mantener a la ranura cerrada, la cual se ensancha al presionar las paredes de la boquilla y comprimir al resorte en cuestión.
15. 3. Ducha de mano, según la reivindicación 1, caracterizada esencialmente por el hecho de que la estopada de la válvula de mando está comprimida por un manguito atravesado axialmente por el vástago de la llave de mando, roscado exteriormente y atornillado en la cámara de estopada, cuyo manguito sobresale al exterior y está fijado por
20. una contratuerca atornillada al mismo.
- 25.

106838



4. Ducha de mano.

La presente memoria consta de seis hojas foliadas escritas a máquina por una sola cara.

Barcelona, 12 de junio de 1964

NYLCO, S.A.

p.a.

A large, stylized handwritten signature in black ink, written over the typed name 'NYLCO, S.A.' and the initials 'p.a.'.



Fig. 1

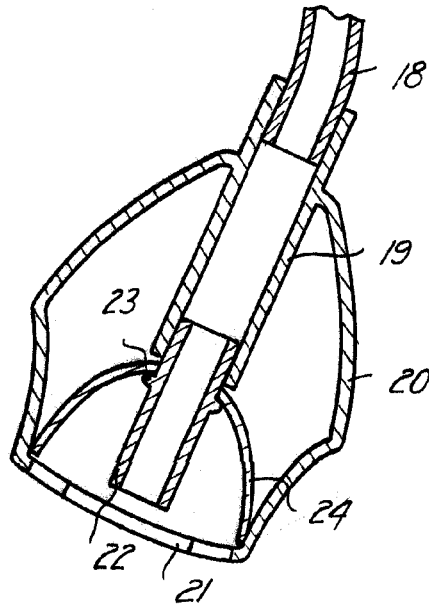
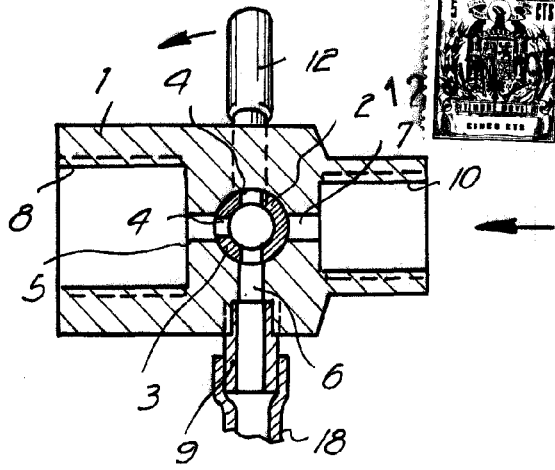
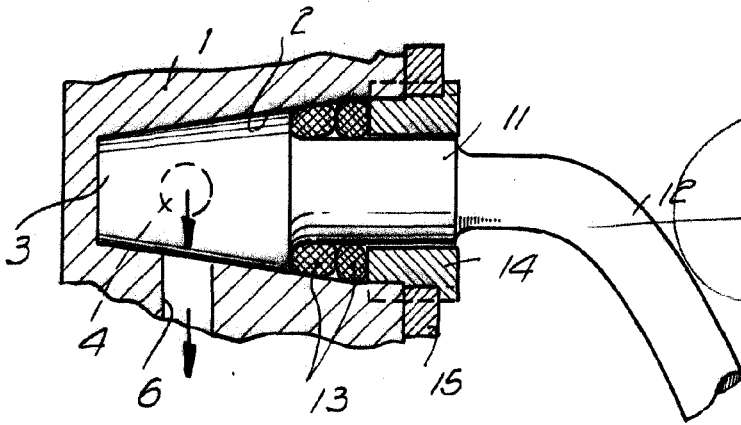

Fig. 2



Barcelona, 12 JUN. 1964
Nylco, S.A.
p.a.

11259



Fig. 3

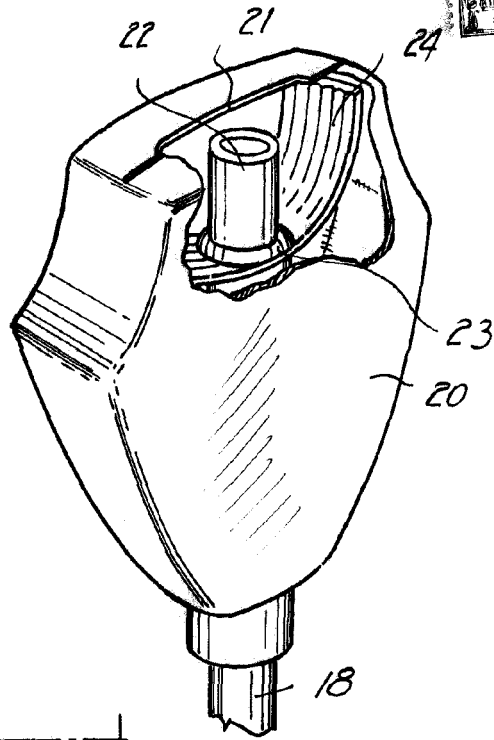
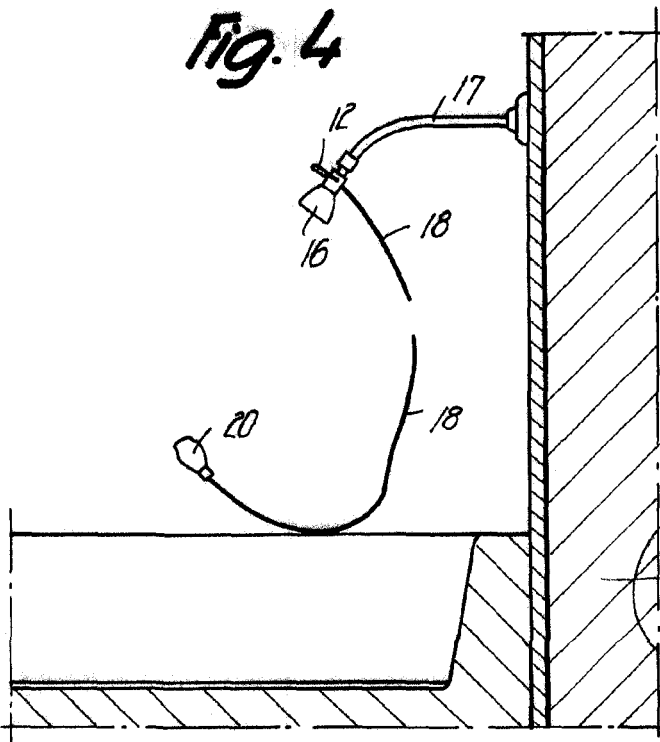

Fig. 4



Barcelona, 12 JUN 1964
Nylco, S.A.
p.a.

65211