



MEMORIA DESCRIPTIVA

que se acompaña

a la

solicitud de una patente de invencion por veinte años en España

a favor de

Mrs. G. Goliash & Co. domiciliados en la calle de Kaiser Friedrichs-  
trasse numeros 227 y 228, Neukolln (Alemania)

por

UN JUEGO DE DADOS

==.==.==

El objeto del invento es un juego de dados en el cual no se hace rodar los dados haciendolos salir del cubilete, sino que consiste en hacer vibrar horizontal y verticalmente un cubilete transparente y cerrado por todas partes. Estas vibraciones se las consigue montando el cubilete sobre una espiral o un simple resorte. El cubilete ha de ser de un material transparente para que se pueda observar a los dados. En su forma mas sencilla el cubilete es un ancho vaso de preparado de pared gruesa, pero puede ser de celuloide tambien o de cualquier otro material artificial irrompible, y la forma del cubilete puede ser tambien achatada de arriba o de cualquier otra manera.

El cubilete arriba preferentemente redondeado esta montado por medio de un tapon directamente sobre el resorte o por medio de un tapon que se halla en conexion con una especie de vaina la cual viene fijada al resorte y se mueve dentro de una mas amplia vaina exterior. Apretando un postizo de forma anular de la vaina interior, el resorte se contrae y el juego de dados adquiere el movimiento oscilatorio.

Este juego de dados une la ventaja de que los dados no pueden caerse ni perderse, con la apariencia agradable que puede modificarse de



muchas maneras dando diferentes colores a la vaina exterior y a los dados.

En el dibujo damos a guisa de ejemplo tres diferentes formas de ejecucion del objeto del invento, demostrando una forma de ejecucion.

Dibujo nº 1 de vista directa

Dibujo nº 2 de planta;

Dibujo nº 3 la vista directa de una segunda forma de ejecucion y dibujo nº 3 la vista directa junto con una seccion parcial de una tercera forma de ejecucion.

Segun los dibujos nº 1 y 2, 1 es el pedestal de metal o de madera y 2 es la espiral fijada en el pedestal. 4 es un tubo ancho de fondo redondo y consistente de un material transparente, cristal por ejemplo o celuloide o cualquier otro material artificial; especialmente a proposito, es un corto vaso de preparado de pared gruesa. El vaso se halla cerrado por un tapon de corcho o de goma 3 en el cual se halla fijado el resorte. Por consiguiente, el vaso con su tapon esta montado sobre el resorte teniendo el fondo arriba, de manera que los dados yacen en la superficie interior del tapon.

La forma de ejecucion segun dibujo nº 3, tiene metida dentro de un pedestal cilindrico 5, de material cualquiera, una vaina 6, que enfrente del fondo del pedestal hueco 5 esta sostenida elasticamente por el resorte espiral 7. En el postizo anular superior 8 de esta vaina 6 esta metido un tapon 9 que sobresale hacia fuera. Encima de este tapon esta puesto el cubilete transparente lo que contiene los dados 11 colocados sobre la superficie frontal del tapon 9. El manejo se efectua oprimiendo la vaina 6 cojiendo el postizo 8 y soltandola despues por lo cual se hace vibrar la vaina junto con el cubilete y los dados.

En la forma de ejecucion segun dibujo 4, 18 es el cubilete de material transparente, por ejemplo cristal, celuloide u otro material semejante, y de forma de campana cerrado arriba, el cual esta metido en el borde de apoyo 16 de una placa de metal 15; la parte superior de la placa de metal 15 puede guarnecerse y sobre este guarnecido dentro de la campana 18 descansan los dados 17. La placa metalica 15 esta montada sobre un sosten (resorte) elastico 14 que esta sujetado en el termi-

no inferior de un grapon elastico curvado en forma de una "U" 12 que puede agarrarse al borde de una mesa 13.

== N O T A ==



La presente patente de invencion comprende las siguientes reivindicaciones:

- 1.- Un juego de dados caracterizado por hallarse sujetado un cubilete cerrado y transparente que contiene los dados, a un resorte elastico.
- 2.- Un juego de dados segun la reivindicacion 1 caracterizado por hallarse sujetado el cubilete transparente que contiene los dados a un resorte elastico y flexible.
- 3.- Un juego de dados segun reivindicacion 1 caracterizado por hallarse sujetado el cubilete transparente que contiene los dados a un resorte elastico que puede comprimirse.
- 4.- Un juego de dados segun reivindicacion 1 caracterizado por hallarse sujetado un cubilete transparente, cerrado por medio de un tapon y redondeado arriba que puede ser de cristal por ejemplo a un resorte elastico y flexible por medio de un tapon.
- 5.- Un juego de dados segun reivindicacion 1 caracterizado por hallarse sujetado, dentro de una vaina, el cubilete transparente y cerrado por un tapon inferior y que puede ser de cristal por ejemplo a un resorte que al comprimirse da al cubilete un movimiento oscilatorio en direccion vertical.
- 6.- Un juego de dados segun reivindicacion 1 caracterizado por efectuarse el apuntalamiento del cubilete, mediante un resorte espiral por un grapon que puede agarrarse a un borde saliente, de una mesa por ejemplo.
- 7.- Un juego de dados segun reivindicacion 1 caracterizado por ser el grapon de una pieza doblada en forma de una "U" y al cual esta sujeto el sosten elastico del cubilete.
- 8.- Se reivindica como de exclusiva invencion ~~es~~ como objeto sobre el que ha de recaer patente de invencion por veinte años en España :UN JUEGO DE DADOS.

Todo conforme queda descrito en la presente Memoria que

consta de cuatro paginas escritas a maquina por una sola cara y dibujos que a la misma se acompañan.

Madrid 6 de MARZO de 1928.

*Augusto Ugarte*



Fig. 1.

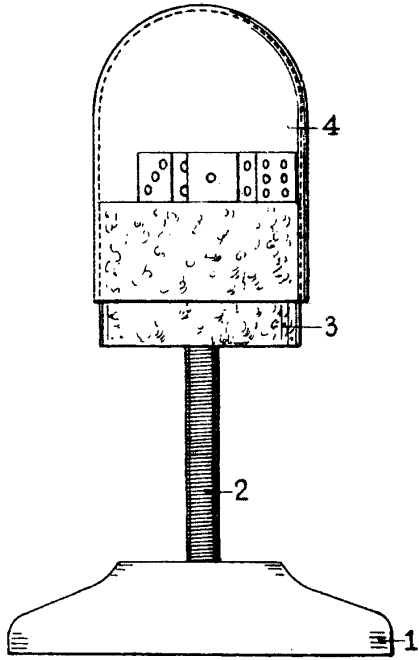

Fig. 3.

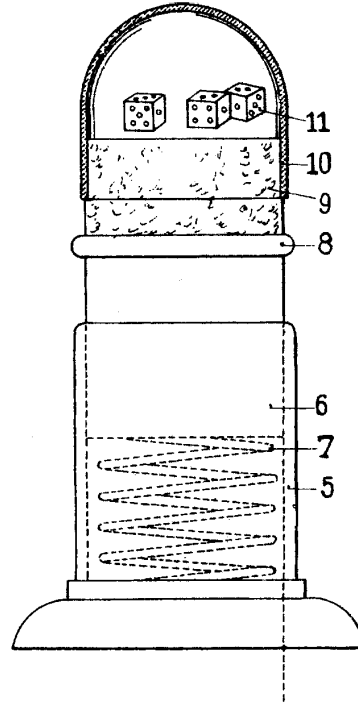

Fig. 2.

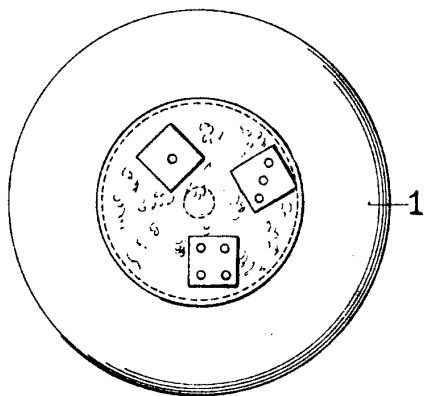
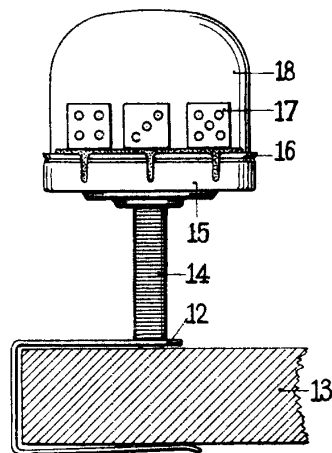

Fig. 4.



*Siguel Bugnion*