

106752

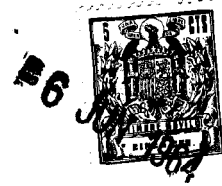

MODELO DE UTILIDAD

a favor de

RIBAS Y PRADELL, S. A., de nacionalidad española, domiciliado en BARCELONA, C/ Sicilia, 93 y 95.

por:

"Elemento para la formación de muebles diversos".

-----:oOo:-----

M e m o r i a      D e s c r i p t i v a

El presente modelo de utilidad se refiere a un elemento para la formación de muebles diversos, el cuál se caracteriza por su extraordinaria simplicidad y porque,

5 bien sea por si solo, o mediante la combinación de varios

1.06752



elementos iguales entre si, y eventualmente con otros elementos complementarios, permite formar o construir una gran variedad de muebles de líneas sencillas, en consonancia con las tendencias actuales del arte de la decoración.

5            En líneas generales, el elemento en cuestión consiste en una caja de configuración paralelepípedica que comprende cuatro placas planas unidas entre si dos a dos determinandó las cuatro caras laterales de dicha caja, junto al borde de cuyas placas está fijado un panel que forma  
10           la cara de fondo de la caja.

            Preferiblemente, las placas de las caras laterales de la caja están unidas entre sí por machiembrado visto que puede aprovecharse como un motivo decorativo, haciéndose el panel de fondo de un material apropiado con  
15           un aspecto que contraste con el de las citadas placas.

            La configuración y proporciones del elemento son, en todo caso, las adecuadas para poder efectuar la citada combinación de varios de tales elementos entre si y con otros auxiliares para la formación de muebles diversos.

20           Para la mejor comprensión de cuanto queda expuesto, se acompaña una hoja de dibujos, en los que se representa, tan sólo a título de ejemplo, un caso práctico de realización del objeto de la invención.

            En dichos dibujos:

25           La figura 1 representa el elemento en perspectiva visto por su cara abierta.

            La figura 2 es una perspectiva similar que lo muestra visto por su fondo.

30           La figura 3 se refiere a una sección vertical del mismo elemento.



La figura 4 ilustra la aplicación del elemento a la formación de una mesa.

La figura 5 demuestra, también en perspectiva la formación de una librería.

5 La figura 6 constituye otra perspectiva que representa como puede formarse un banco.

El elemento para la formación de muebles diversos de referencia está constituido por una caja cúbica determinada por cuatro placas planas -1- de madera o de otro material oportuno, que forman las cuatro caras laterales y que se hallan acopladas entre sí dos a dos mediante machiembrosados a base de mechas -2-. A estas placas -1- está debidamente unido un panel -3- que forma la cara de fondo de la caja.

15 Según una forma preferida de realización las placas -1- están recubiertas de un barniz transparente, gracias a lo cual las mechas -2- son visibles, lo que constituye un motivo decorativo.

En cuanto al panel -3- de fondo, puede ser de madera, plástico, madera plástica, etc., y estar barnizado o decorado con uno o varios colores y con temas que se consideren apropiados.

20 El elemento cúbico descrito, empleado separadamente, puede constituir por ejemplo un mueble para guardar papeles u otros objetos, y también puede utilizarse como asiento, en cuyo caso, en la posición que convenga, puede recibir o no la aplicación de una plancha mullida. Igualmente puede utilizarse, disponiéndolo en posición oportuna, como mesita de noche o auxiliar para bebidas, objetos etc. En estas circunstancias, es apto para apoyarse directamente en



106752

el suelo o para ser fijado a una pared o equivalente, a la altura que interese del suelo o de otros lugares, para guardar objetos, ropa, etc.

5 Adosado y unido convenientemente a otros elementos iguales, puede constituir mesas, asientos, bancos y similares.

10 Combinando dos o más elementos entre sí y al mismo tiempo con tableros -4- y -5- por ejemplo, es posible formar respectivamente una mesa o un banco (Figuras 4 y 6).

15 Asimismo, y disponiendo varios elementos como indica la figura 5, puede formarse una librería, en combinación con una pared, panel o análogo -6-, con un soporte -7- y con un montante -8-, pudiendo utilizarse, sin embargo otros apoyos que no sean estos y situar los elementos base de otra manera.

20 Como se comprende, con el elemento objeto de este modelo de utilidad, pueden formarse, disponiéndolo por separado o en combinación con otros iguales análogos, otros muebles distintos a los citados, por cuyo motivo, es sumamente práctico. A pesar de ello, el mueble o muebles formados son económicos, precisamente por la extrema simplicidad constructiva del elemento base.

25 Por otra parte, y convenientemente descrito el presente elemento para la formación de muebles diversos, debe hacerse constar que el mismo es susceptible de cuantas variaciones de detalle se estimen oportunas, siempre que con las mismas no se altere, cambie o modifique la esencialidad de las siguientes reivindicaciones.

6 JUN



N O T A

Se reivindica como objeto de este registro de modelo de utilidad:

5 1) Elemento para la formación de muebles diversos, caracterizado esencialmente por estar constituido por una caja de configuración paralelepípedica que comprende cuatro placas unidas entre si dos a dos, que determinan las cuatro caras laterales de dicha caja, junto al borde de cuyas placas está fijado un panel que forma la cara de fondo de la caja.

15 2) Elemento para la formación de muebles diversos, según la reivindicación anterior, caracterizado por el hecho de que las placas de las caras laterales de la caja están unidas entre sí por machihembrado visto, siendo el panel de fondo de material y aspecto que contrasta con el de dichas placas.

20 3) Elemento para la formación de muebles, diversos, según las reivindicaciones 1 y 2, caracterizado por el hecho de que la configuración y proporciones del mismo son las adecuadas para poder combinar varios de tales elementos entre sí y con otros elementos auxiliares para la formación de muebles diversos.

4) Elemento para la formación de muebles diversos.

25 Esta memoria consta de cinco páginas escritas por una sola cara.

BARCELONA, 6 JUN 1964

P. A.

106752

Hoja única

Fig. 4

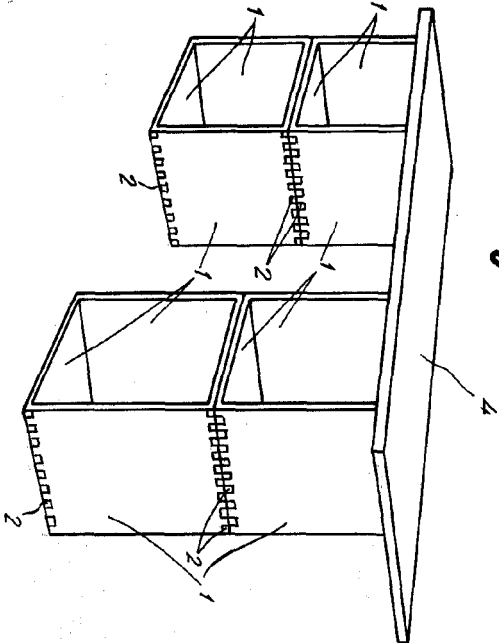

Fig. 1

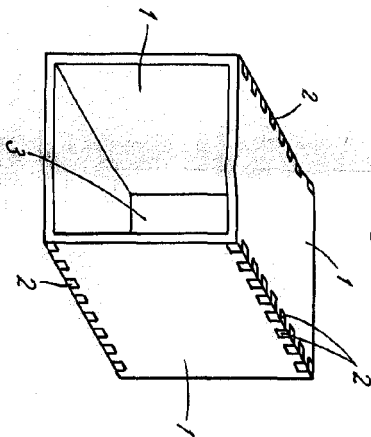

Fig. 2

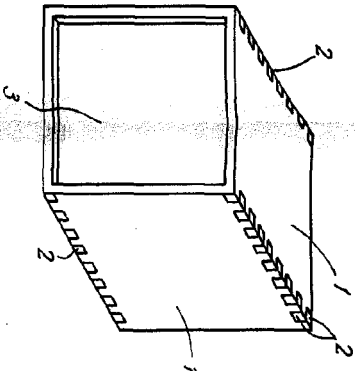

Fig. 5

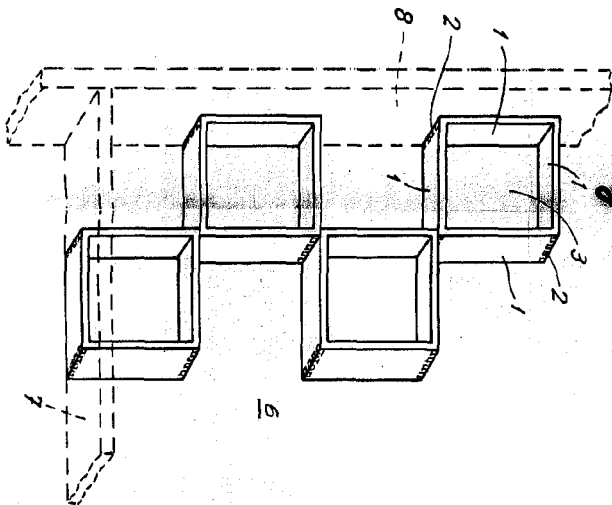

Fig. 3

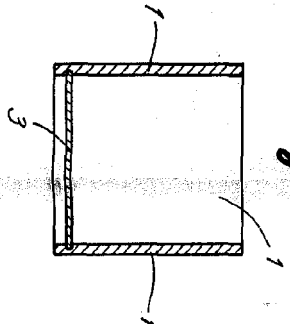

Fig. 6

