

106738



memoria descriptiva

106738

CLASE DE REGISTRO

Modelo de Utilidad por veinte años en España.

NOMBRE Y NACIONALIDAD DEL SOLICITANTE

LUCIANO YEDRA SANDOVAL

RESIDENCIA Y DOMICILIO

San Andrés, 13 - 1º
Santander.

OBJETO

"DISPOSITIVO PARA EL MONTAJE DE MESAS PLEGABLES".
=====



1

106738

5 El presente modelo de utilidad se refiere a un dispositivo para el montaje de mesas plegables, mediante el cual se establece una mesa con cajón, en la que es posible recoger el tablero plegando, una de sus mitades longitudinales sobre la otra, y desplazar después el conjunto de ambas partes superpuestas, paralelamente al lado mayor del bastidor, dejando reducido el espacio total que ocupa la mesa plegada.

10

La disposición que se reivindica comprende las siguientes partes y características esenciales:

15

- Un bastidor rectangular, en el que uno de los lados mayores tiene su parte central interrumpida por dobleces en ángulo recto, los cuales a su vez se unen entre sí determinando el encaje del cajón; tal bastidor lleva unido su lado mayor posterior con las partes laterales del anterior, en la proximidad de los indicados dobleces, por tubos que a su vez sirven de guías para el movimiento del tablero;

20

- una de las mitades del tablero, la destinada a cubrir la parte anterior del cajón, tiene fijadas, en su parte inferior, piezas atravesadas por los respectivos tubos guías y a actuar como correderas. Cada pieza está formada por la placa que le sirve de base, yuxtapuesta al ta-

25



1 blero, y una pieza de sección en U, acoplada contra aquella, fijada lateralmente y destinada a que la atravesase el correspondiente tubo guía;

- la otra mitad longitudinal del tablero se une a la primera por bisagras.

5 El bastidor lleva en sus ángulos, dispuestos en su parte inferior, refuerzos en escuadra, en los cuales se acoplan los extremos superiores de las patas de la mesa.

10 Dentro de las reivindicaciones que se establecen pueden fabricarse dispositivos de las formas, tamaños y materiales que se juzguen adecuados, según la aplicación concreta de que se trate, sin que tales variaciones, así como las que puedan introducirse en detalles de su presentación y organización afecten a la esencialidad reivindicada, por lo que los dispositivos para el montaje de mesas plegables, que se fabriquen, dentro de la idea general reseñada, con cualquiera de esas modificaciones, no serán sino variantes, igualmente comprendidas y protegidas por el presente registro.

20 En esta idea, las adjuntas figuras corresponden únicamente a una forma de ejecución, sin carácter alguno limitativo, que se presenta a título de ejemplo de realización, para concretar cuanto se dice en esta memoria descriptiva.

25 La fig. 1 muestra la perspectiva del bastidor de la mesa, por el lado destinado en la misma a la coloca-



1 ción del cajón.

La fig. 2 corresponde, en vista parcial, al montaje de una corredera sobre la correspondiente guía.

5 La fig. 3 presenta la vista por la parte inferior del bastidor, con las correderas en sus dos posiciones de mesa plegada y mesa extendida.

10 La fig. 4 ilustra el conjunto de la mesa, cuando la mitad del tablero montado a corredera se ha colocado ya en su posición de utilización y se inicia el abatimiento de la otra mitad.

15 El bastidor 1 (fig. 1) está constituido por tubos de sección cuadrada, y provisto de los refuerzos 2 de tubo redondo, que constituyen las guías para las correderas; en su conjunto es rectangular, con la parte rebajada 3, que forma un todo con el resto, y está destinada a soporte y encaje del cajón (fig. 4).

20 En una de las mitades del tablero 8 de la mesa, mediante los elementos de sujeción 7, van fijadas las placas 6, solidarias de las piezas 5 de sección en U, que alojan el correspondiente tubo guía 2. Estas piezas 5 llevan lateralmente los elementos 4 de sujeción.

25 El otro medio tablero va unido a la parte citada por las bisagras 9, que permiten abatirlo sobre la parte conducida por las guías 2, cuando la mesa se recoge, o por el contrario arma el tablero completo sobre el bastidor 1, cuando se le extiende.

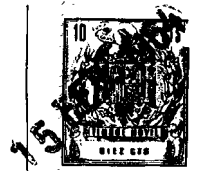

1 El bastidor lleva en sus esquinas los refuerzos
12, que reciben los extremos superiores de las patas 13. Co-
mo se ha indicado, el encaje 3 del bastidor 1 está destina-
do a la caja 11 (fig. 4).

5 Supuesta la mesa recogida, para abrir el table-
ro se corre el conjunto de sus dos mitades superpuestas ha-
cia el lado que abre el cajón, las placas 6 pasan a la posi-
ción que se indica en 10, y a continuación se abate la otra
mitad del tablero como indican las flechas de la parte supe-
rior de la fig. 4.

15

N O T A

20

El presente modelo de utilidad
comprende las siguientes reivindicaciones:

25

1.- Dispositivo para el montaje de mesas plega-
bles, caracterizado porque está constituido por un bastidor,
en el que uno de sus lados mayores está interrumpido por do-
bleces en ángulo recto, que a su vez se unen entre sí deter-
minando el encaje para un cajón, y lleva unido su lado ma-
yor posterior con las partes laterales de la anterior, a uno



1 y otro lado de los dobles, por tubulares destinados a guiar el desplazamiento del tablero.

5 2.- Dispositivo según la reivindicación anterior, caracterizado porque el tablero está constituido por dos mitades longitudinales, iguales, unidas por bisagras, de las cuales la destinada a cubrir la parte anterior del cajón, lleva fijadas en su reverso, piezas atravesadas por los respectivos tubos guías, actuando como correderas en el desplazamiento del tablero paralelamente a sí mismo.

10 3.- Dispositivo según las reivindicaciones anteriores, caracterizado porque cada una de las correderas está formada por una placa que le sirve de base, yuxtapuesta al tablero, y una pieza de sección en U, acoplada contra aquella, fijada lateralmente y atravesada por el correspondiente tubo guía.

15 4.-Dispositivo para el montaje de mesas plegables.

20 Según se describe y reivindica en la presente memoria descriptiva y se ilustra con los dibujos que a la misma se acompañan.

Consta esta memoria de cinco hojas foliadas y escritas a máquina por una sola de sus caras.

25 Madrid, a 15 de febrero de 1.964.

CARLOS ROEB

P. P.

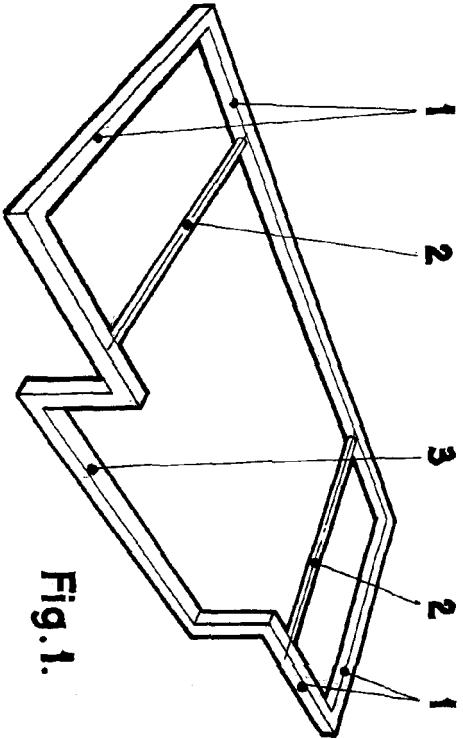

Fig. 1.

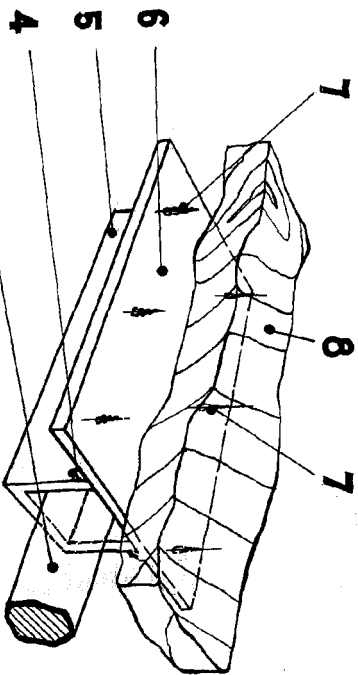

Fig. 2.

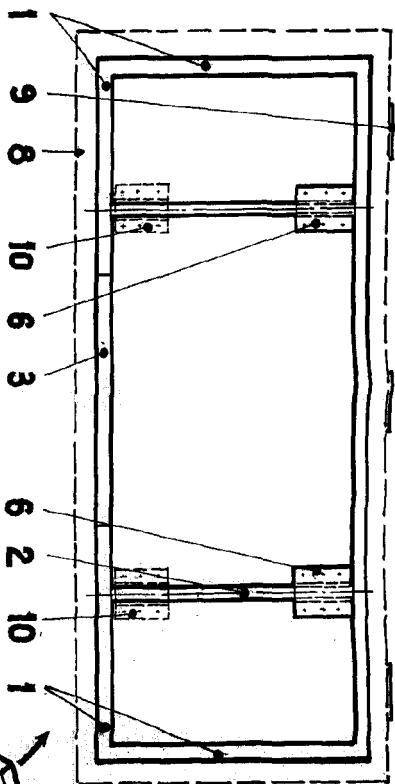
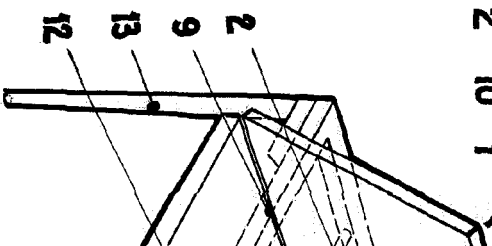

Fig. 3.



108738

HOJA UNICA.

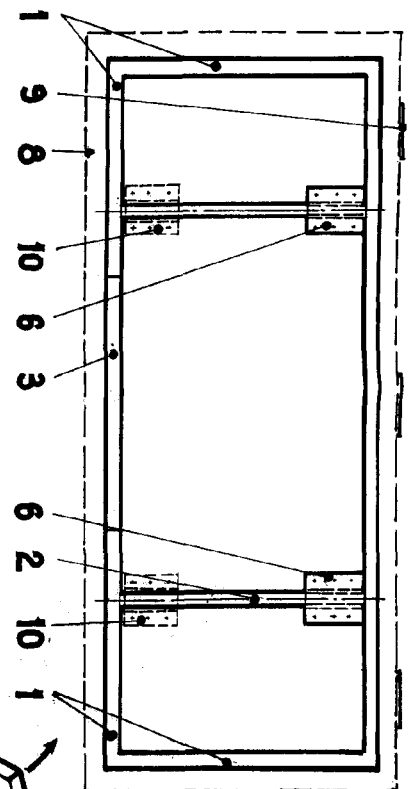

Fig. 3.

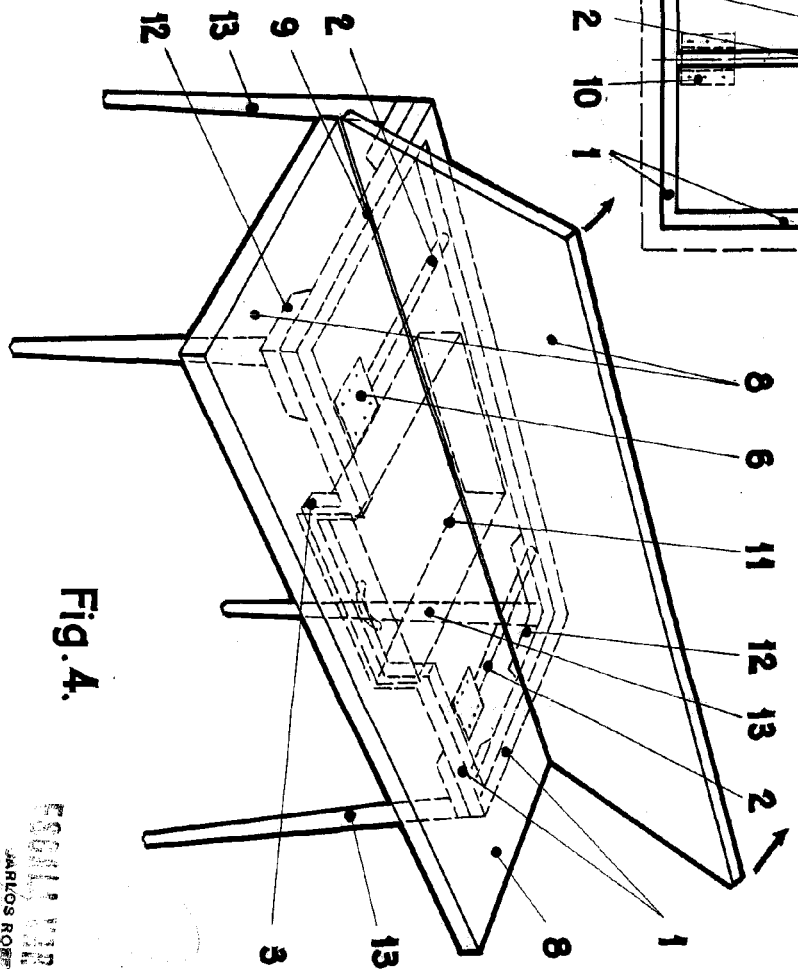

Fig. 4.

ESCALA VARIABLE
J. CARLOS ROSSI

