



106657

MODELO DE UTILIDAD
por 20 años

a favor de D.JAIME DEU URQUIZU, de nacionalidad Española,
residente en Barcelona y domiciliado en la calle Puigcerdá,
127, - - - - -
por:"ENVASE PERFECCIONADO PARA AGUA DE SELTZ".-----

MEMORIA DESCRIPTIVA

- Son conocidos los envases normalmente usados para el agua de Seltz vulgarmente llamados sifones y es sabido que uno de sus principales inconvenientes reside en la imposibilidad de apurar totalmente el contenido ya que siempre queda un espacio mas o menos notable entre el extremo inferior del tubo de salida y el fondo del envase y el líquido contenido en dicho espacio no es evacuado con la consiguiente falta de higiene y limpieza que aumenta en los sucesivos llenados del envase.
- 5.
10. Para evitar el inconveniente citado el recurrente ha ideado un envase perfeccionado en el sentido de dotar a su fondo por la parte interna de una pequeña oquedad correspondiente al extremo del tubo de salida y prolongar dicho tubo hasta que su extremo se aloje en dicha oquedad
15. con lo que al terminarse el vaciado del envase el líquido remanente irá pasando a la citada oquedad no cesando la presión del gas interior hasta haberse apurado casi totalmente el líquido por quedar el extremo del tubo a nivel inferior al del fondo del envase.



1900

106657

20. Se comprende que las dimensiones y la forma de la oquedad podran variar sin que cambien los efectos obtenidos.

Sin que ello signifique restricción alguna en el alcance de la protección legal solicitada y únicamente a título de ejemplo no limitativo, en lo que sigue y en los

25. dibujos adjuntos nos referiremos a un caso muy concreto de realización práctica del nuevo Modelo.

En los dibujos adjuntos se vé un envase ordinario -1- con su tubo de salida -2- prolongado mas allá del nivel interno del fondo -3- e introduciendose en una oquedad -4-

30. de la manera explicada.

No alteraran la esencialidad del nuevo Modelo aquellas variantes de tamaño, materiales empleados en la construcción, forma y disposiciones accidentales y, en general, cuantas no alteren o modifiquen fundamentalmente las

35. características principales dichas.

N O T A:

Este Modelo se caracteriza por:

1ª - Envase perfeccionado para agua de Seltz, que consiste en un envase como los ya conocidos cuyo fondo queda dotado por la parte interna de una pequeña oquedad correspondiente al extremo del tubo de salida y prolongado dicho tubo hasta que su extremo se aloje en dicha oquedad con lo que al terminarse el vaciado del envase el líquido remanente irá pasando a la citada oquedad no cesando la presión del gas interior hasta haberse apurado casi totalmente el líquido por quedar el extremo del tubo a nivel inferior al del fondo del envase.

2ª - "ENVASE PERFECCIONADO PARA AGUA DE SELTZ",

50. Todo tal y como queda descrito, reivindicado y representado en los planos adjuntos.



- 3 106657

1964

Consta la presente Memoria de tres hojas foliadas escritas a máquina por una sola de sus caras.

Madrid, a 11 de Junio de 1964.-

P.A.

Javier [illegible]
D. [illegible]



106657

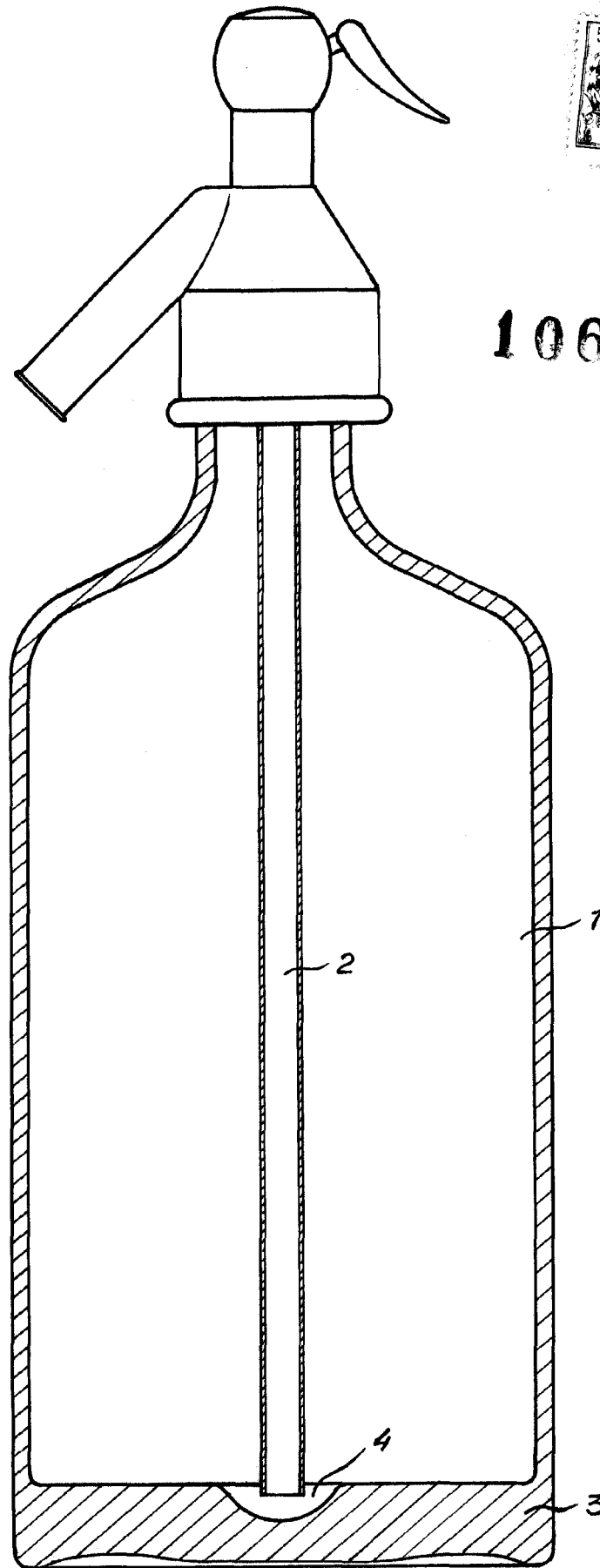

ESCALA
VARIABLE