



N. 1964

106651

M O D E L O
D E
U T I L I D A D

por "UN ANDADOR INFANTIL PERFECCIONADO", a favor de la razón social española VEDETTE ESPAÑOLA, S.A., domiciliada en BARCELONA, calle del Doctor Sempers, 125-127.

= . =

MEMORIA DESCRIPTIVA

El presente modelo de utilidad se refiere a un andador infantil perfeccionado.

5. En el modelo se ha previsto un andador constituido por dos partes esenciales, una de ellas forma un armazón tubular, dotado de tres patas con ruedas orientables en sus extremos y que comprende a su vez un asidero o manillar fijo, guarnecido con empuñaduras elásticas, Sobre este armazón general se fija un sillín con respaldo y correa para retención del niño, el cual sillín presenta un sistema de acople mediante el cual resulta 10. graduable su altura y en distancia a los brazos del manillar fijo



106651

citada.

5. El acople está integrado por una doble abrazadera que abarca a los tramos tubulares longitudinales del armazón, y que presenta en su centro un casquillo para una espiga axial propia del fondo exterior del sillón, que se puede fijar a diferentes alturas en colaboración con orificios previstos en la misma a diferentes alturas y en los que cala un tornillo previamente pasante a través de un orificio del casquillo.

10. Esta doble abrazadera mencionada, es susceptible a su vez de un deslizado sobre los tramos longitudinales del armazón, para obtener una distancia conveniente entre el sillón y manillar de asido.

15. Con el fin de facilitar la explicación, se acompaña a la presente memoria descriptiva de una lámina de dibujos en la que se ha representado un caso de realización que se cita a título de ejemplo.

En los dibujos:

La figura 1, es una vista en perspectiva del andador.

20. La figura 2, es un detalle de la fijación graduable del sillón.

25. Haciendo referencia a las figuras, se aprecia en su realización un andador constituido por un armazón tubular 1, que forma un soporte de tres patas 2, rematadas por ruedas orientables 3, sobre las cuales se han dispuesto unos sombreretes discoidales elásticos 4, de protección y amortiguación de los choques.

30. Este armazón forma a su vez un brazo vertical 5, integrado por dos tubos solidarios que divergen para constituir un manillar fijo 6, con empuñaduras estriadas 7 de material

106651



plástico o similar.

Sobre este amazón descrito, se fija el sillín 8, merced a una doble abrazadera formada por las piezas 9, que abarcan los tramos longitudinales 10 del amazón, presentando la pieza superior un casquillo 11 con paso para un tornillo 12, que cala en el orificio 13 adecuado, de la serie prevista en la espiga 14, axial y solidaria del sillín.

5.
10. Mediante elaje de los tornillos 14, puede deslizarse la abrazadera sobre los tramos 10 para conseguir un mayor o menor acercamiento del sillín al manillar.

El modelo, dentro de su esencialidad, puede ser llevada a la práctica en otras formas de realización que difieran en detalle de la indicada a título de ejemplo en la descripción, y a las cuales alcanzará igualmente la protección que se recaba. Podrá, pues, construirse en cualquier forma y tamaño, con los materiales más adecuados, por quedar todo ello comprendido en el espíritu de las reivindicaciones.

= . =



106651

N O T A

Descrito el objeto y utilidad de la presente invención, lo que se declara como no divulgado ni practicado en España, comprende las siguientes reivindicaciones:

5.
10.
15.
20.
25.
1. Un andador infantil perfeccionado, caracterizado esencialmente por el hecho de estar constituido por dos tramos tubulares y horizontales, distanciados entre sí, y por que la zona anterior del andador se doblan en el mismo plano a escuadra, divergiendo uno de otro, formando los extremos de estos tramos las patas delanteras, rematadas por ruedas orientables y dotadas de discos elásticos de amortiguación, mientras que estos tramos longitudinales se unen por la zona posterior del andador sobre una pieza tubular que forma la rueda trasera, similar a las descritas.
2. Un andador, según la anterior reivindicación, en el que en el espacio comprendido entre los tramos longitudinales descritos quedan incluidos dos tubos a escuadra, colaterales y solidarios, que forman un brazo vertical, divergiendo dichos tubos en sentidos opuestos para constituir un manillar con empuñaduras elásticas.
3. Un andador, según la reivindicación 1, en el que sobre los tramos longitudinales del armazón general se fija una abrazadera susceptible de deslizado sobre los mismos, la cual comporta un casquillo para recibir una espiga axial solidaria de la base exterior de un sillín, cuya espiga es graduable en su introducción

106651



en el casquillo merced a un tornillo transversal pasante a través de orificio previsto en este último y que cala en los orificios previstos en la espiga en sentido de su generatriz.

4. Un andador infantil perfeccionado.

5. Según se describe y reivindica en la presente memoria descriptiva, que consta de cinco hojas, foliadas y escritas a máquina por una sola de sus caras, acompañadas de una lámina de dibujos.

Madrid, a 10 JUN 1964

VEDETTE ESPAÑOLA, S.A.

p.a.

JAIME ISERN

p. p.

106651

Fig. 1

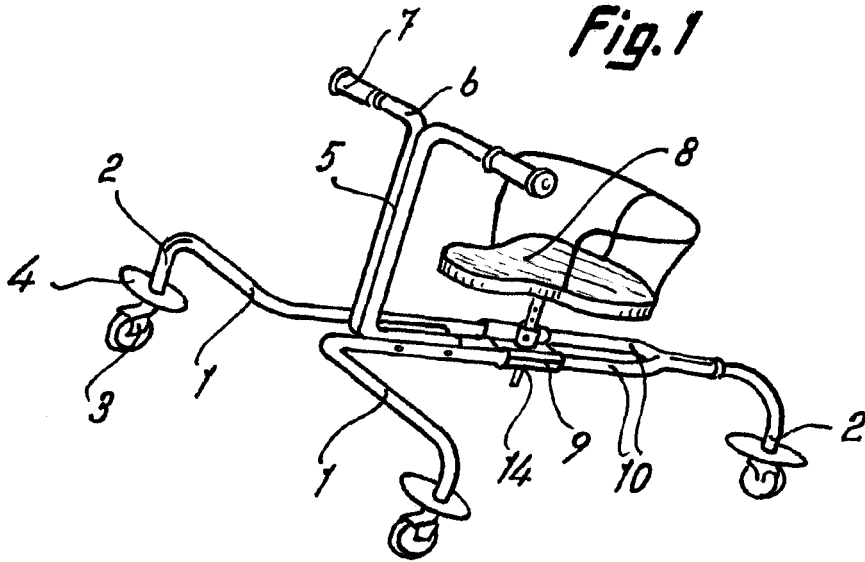
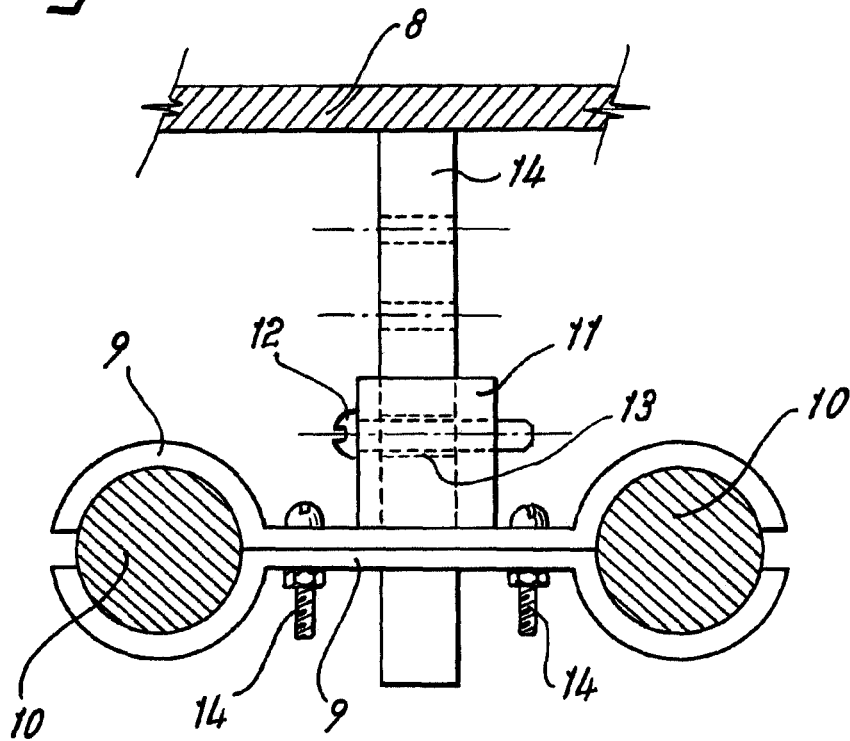

Fig. 2



Madrid, 30 JUN 1960

Jaime Isern

p.p.