



1964

106650

M O D E L O
D E
U T I L I D A D

por "UNA SILLA GRADUABLE PARA USO INFANTIL", a favor de la razón social española, VEDETTE ESPAÑOLA, S.A., domiciliada en Barcelona, Calle del Doctor Sampons, 125-127.

= . =

MEMORIA DESCRIPTIVA

El presente modelo de utilidad se refiere a una silla graduable para uso infantil.

En el modelo se ha previsto una silla especialmente apta para niños de corta edad, cuya zona de asiento y respaldo se hallan articuladas entre sí permitiendo una graduación del ángulo formado por ambas piezas, de acuerdo con el uso a que se destine la silla en determinado momento.

106650



La silla, admite pues diversas posiciones, de las cuales las extremas son las correspondientes a la posición de sentado y acostado, existiendo posiciones intermedias en función de la apertura del ángulo formado por el respaldo y asiento.

5. Con el fin de facilitar la explicación, se acompaña a la presente memoria descriptiva de una lámina de dibujos en la que se ha representado un caso de realización que se cita a título de ejemplo.

En los dibujos:

10. La figura 1, representa una vista en alzado lateral seccionada, del conjunto de la silla.

La figura 2, es un detalle de la articulación de ambas piezas de asiento y respaldo.

15. La figura 3, manifiesta un detalle del mecanismo de bloqueo de la silla en las diversas posiciones de servicio.

20. Haciendo referencia a las figuras, se aprecia en su realización una silla que comprende un asiento 1, con orificios 2 para colocación de un orinal, cuyo borde de articulación 3, presenta una serie de ventanas 4 para entrada de unas pestañas en U, 5, propias del borde del respaldo 6, quedando de esta manera asiento y respaldo vinculados entre sí, según una línea transversal de articulación.

25. El respaldo y asiento citados se hallan relacionados con dos marcos tubulares en U, 7 y 8, respectivamente, y enchufados telescópicamente; esta relación citada la forman unas aletas dorsales 9 a través de las cuales pasan varillas 10 transversales de los marcos en U.



106650

La graduación del ángulo que forman el respaldo y asiento se logra con una pestaña elástica 11, propia del marco 7, que ancla en las ranuras 12 del marco 8, quedando la silla bloqueada en la posición establecida.

5. Los bordes 13 en bisél de los laterales 14 del respaldo y asiento, permiten dicho juego articulado hasta la posición a escuadra, mientras que el ángulo máximo queda limitado por unos reguesados exteriores que presentan ambas piezas 1 y 6, y que actúan como topes contra el marco tubular del soporte.

10. El modelo, dentro de su esencialidad, puede ser llevado a la práctica en otras formas de realización que difieran en detalle de la indicada a título de ejemplo en la descripción y a las cuales alcanzará igualmente la protección que se recaba. Podrá, pues, construirse en cualquier forma y tamaño, con los medios y materiales más adecuados, por quedar todo ello comprendido dentro del alcance de las reivindicaciones.



106650

N O T A

Descrito el objeto y utilidad de la presente invención, lo que se declara como no divulgado ni practicado en España, comprende las siguientes reivindicaciones:

5. 1. Una silla graduable para uso infantil, caracterizada esencialmente por el hecho de estar constituida por dos marcos tubulares enchufados telescópicamente, los cuales forman un armazón general de soporte, para dos piezas moldeadas según un asiento y respaldo, articuladas entre sí transversalmente, obteniéndose según la apertura del ángulo que forman, posiciones
10. de sentado, semisentado y tumbado, para el niño.
15. 2. Una silla, según la anterior reivindicación, en la que la articulación transversal citada entre ambas piezas de asiento y respaldo esta formada por una serie de ventanas apaisadas obtenidas en la proximidad del borde de una de las
20. piezas, a través de cuyas ventanas pasan unas expansiones de sección en U propias de la otra pieza.
25. 3. Una silla, según las reivindicaciones 1 y 2, en la que las posiciones limita de apertura y cierre del ángulo formado por asiento y respaldo, queda determinado respectivamente por unos regresados exteriores propios de las piezas citadas que actúan como tope contra el marco tubular del armazón, y en el otro caso por los bordes en bisél de los laterales de ambas
30. piezas.
35. 4. Una silla, según las reivindicaciones 1 a 3, en la que uno de los marcos del armazón comprende una uña retráctil

106650



1984

operativamente dispuesta para encajar en ranuras previstas en el otro marco, constituyendo un medio de bloqueo de las posiciones relativas entre respaldo y asiento.

5. Una silla graduable para uso infantil.

5. Según se describe y reivindica en la presente memoria descriptiva que consta de 5 páginas foliadas y escritas a máquina por una sola de sus caras, acompañadas de una lámina de dibujos.

Madrid, a 10 JUN 1984

p. a.

JAIME ISERN

p. p.

106650

Fig. 1

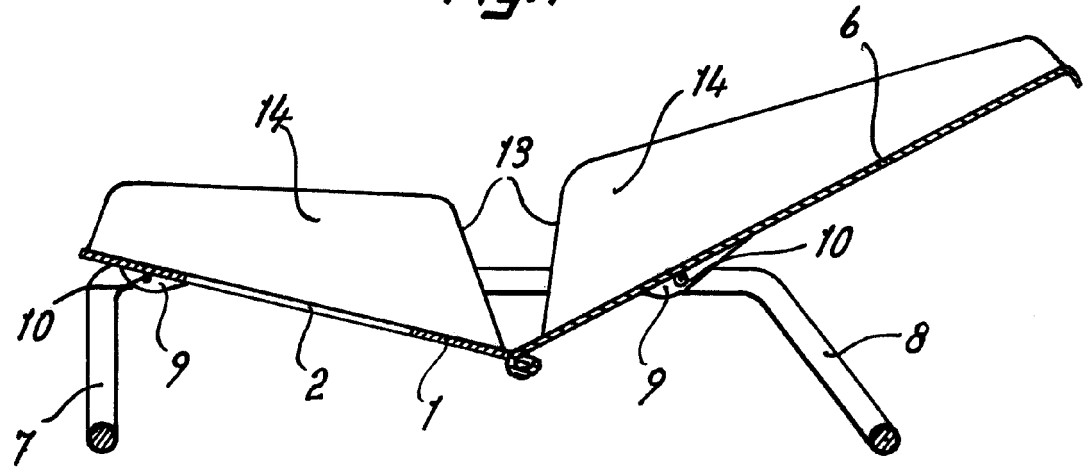

Fig. 2

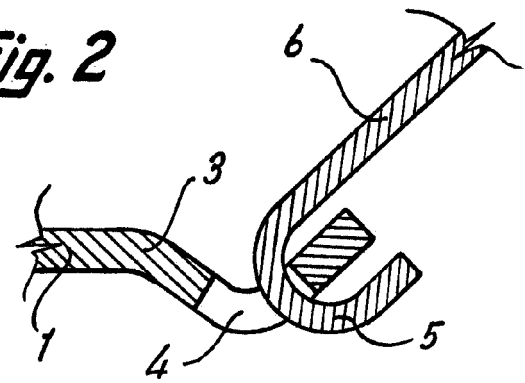
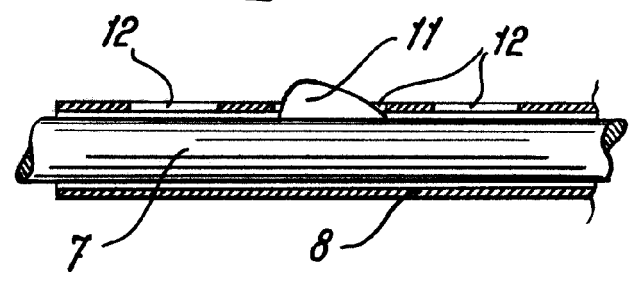

Fig. 3



Madrid, 9 JUN 1964
 Jaime Isern
 pp.