

1 06621



106621

MODELO DE UTILIDAD

por 20 años

por "UN SOPORTE PUBLICITARIO PANORAMICO", a favor de D. Luis Dedeu Aragonés, de nacionalidad española, domiciliado en Barcelona, Avda. General Goded, 7, entlf.

=====

MEMORIA DESCRIPTIVA

Se refiere el actual Modelo de utilidad a un nuevo tipo de soporte publicitario, que viene a aportar notables y sensibles mejoras de toda índole sobre las diversas realizaciones de soportes publicitarios arbitrados hasta el momento, en especial en lo que hace referencia a sus aspectos constructivo y funcional que están ventajosamente resueltos.

5.

Son diversas las clases de soportes publicitarios que han venido ejecutándose hasta el momento, todas ellas



con la finalidad primordial de propagar un producto o artículo, para que éste obtenga una amplia difusión entre el público y vea de este modo notablemente aumentadas sus ventas.

5. Refiriéndonos concretamente al tipo estático de soporte publicitario, es decir, dejando de lado aquéllos que van dotados de unos ciertos mecanismos auxiliares que provocan unos determinados movimientos, vemos que en la actualidad, por lo común, se usa el simple marco, iluminado o no, y sobre él va impreso el motivo alusivo al producto a propagar.
10. Estos soportes son muy simples, pero no dejan de tener el mismo efecto propagandístico que un simple cartel anunciador, que es el sistema más simple propagandístico.

- Son por tanto de un carácter estático nada atractivo y sin aliciente alguno para el público que ni siquiera presta atención a los mismos. Por ello se ha ideado el presente Modelo que aún poseyendo una gran simplicidad, equiparable al de los referidos soportes, posee como originalidad esencial el que la situación de sus elementos le hace aparentar un sentido de profundidad, o sea panorámico, que ha de resultar sumamente atractivo.
- 15.
- 20.

- Para su mejor comprensión, nos referiremos a un dibujo que se adjunta a la presente memoria y que, a título de ejemplo explicativo, no limitativo, representa un soporte publicitario panorámico, realizado según el actual Modelo.
- 25.

En dicho dibujo, la figura 1 se corresponde con una vista en perspectiva del soporte en cuestión, mostrando la forma de montaje de los distintos paneles componentes del mismo.

30. La figura 2 representa una sección transversal del propio soporte, según el plano de corte A-A de la misma figura 1.



- Según tales figuras, el soporte publicitario panorámico objeto del presente Modelo, lo constituye una caja -1-, de estructura preferentemente prismática, pero cuya forma específica no es esencial en el presente caso, y
5. dotada en la cara interna de sus bases superior e inferior de una serie de ranuras longitudinales -2-. Asimismo dicha caja es susceptible de ser abierta por una de sus caras laterales menores -3- bien por bisagras -4- u otro medio cualquiera, y va dotada de un cristal frontal -5-.
10. Es esencial en el presente Modelo que las referidas ranuras -2- sirvan de guía a unos paneles -6- de estructura transparente, los cuales llevan impresos a distintas alturas diversos motivos publicitarios -7- consonantes con el artículo o producto a propagar.
15. En la cara trasera de la misma caja -1- por la parte interna de la misma, están situados unos tubos fluorescentes -8- u otros elementos de iluminación apropiados que igualmente pueden situarse en la base inferior de la caja -1- entre panel y panel -6-.
20. Todo cuanto no afecte, altere, cambie o modifique la esencia del soporte descrito, será variable a los efectos del actual Modelo.
- N O T A.
- Se reivindica como objeto de este registro por Modelo de utilidad:
25. 1.- Un soporte publicitario panorámico, caracterizado esencialmente por estar constituido por una caja dotada de una superficie transparente frontal, y de una serie de ranuras longitudinales en la cara interna de sus bases superior e inferior, cuyas ranuras, sirven de guía a unos
30. paneles transparentes, impresos a distintas alturas con

106621

30 MAY



- 4 -

diversos motivos publicitarios consonantes con el artículo a anunciar, e introducidos en aquéllas por una de las caras laterales de la propia caja, existiendo en la parte interna de la cara trasera de ésta unos elementos de iluminación.

5.

Sean cuales fueren las circunstancias que concurren en la esencialidad del Modelo de utilidad definido en la anterior reivindicación, cuyo objeto es:

2.- "UN SOPORTE PUBLICITARIO PANORAMICO".

10.

Consta la presente memoria de cuatro hojas foliadas, mecanografiadas por una sola cara y de los dibujos adjuntos.

Barcelona, 30 MAY 1964

P.A. de D. Luis Dedeu Aragonés,

M

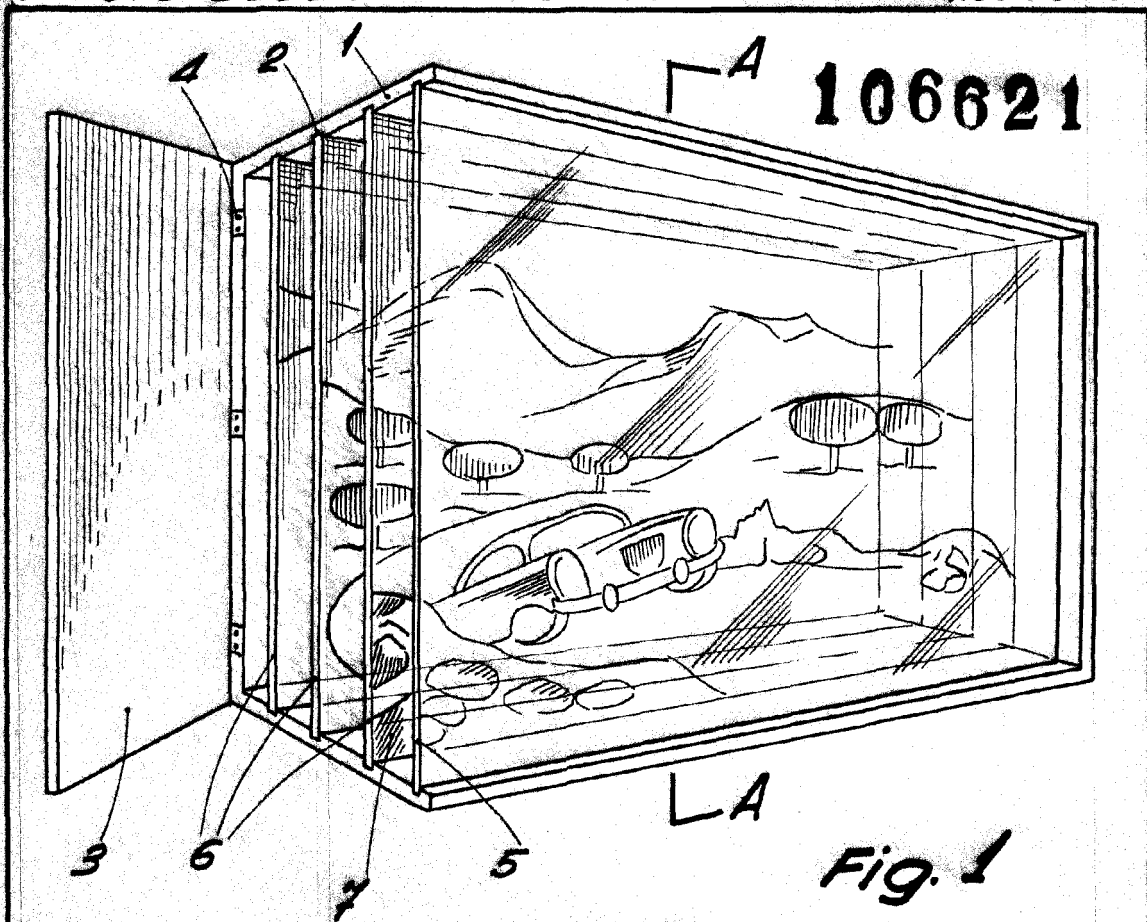

Fig. 1

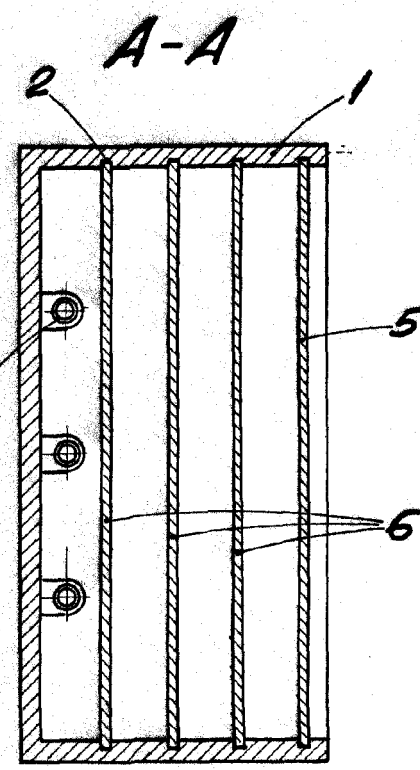

Fig. 2



BARCELONA, 30 MAY 1964
P.A.

ESCALA VARIABLE