



8 JUN. 1964

4

106610

106610

M O D E L O
D E
U T I L I D A D

por "UN UTIL UNIVERSAL ABRIDOR", a favor de DON ROSENDO CONESA BONET, de nacionalidad española, domiciliado en BARCELONA, Lepanto, nº 312, ático.

- . -

MEMORIA DESCRIPTIVA

El presente modelo de utilidad se refiere a un útil universal abridor.

- Más concretamente, se ha previsto en el modelo un útil abridor aplicable a múltiples funciones de destapado de botes, corte de tapas de cajas de hojalata, perforación de envases, extracción de tapones, etc., integrado en esencia por una lámina plana metálica troquelada, que presenta en uno de sus extremos un borde en bisel para extracción de tapas por apalancamiento, a continuación un vaciado que constituye un medio abridor de tapones coronas, y en el extremo opuesto
- 5.
- 10.



106610

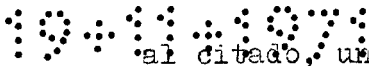

al citado, una punta configurada en gancho que en colaboración con un diente al efecto sirve para el hendido de bases de botes.

5. En uno de los flancos de la lámina base, se halla articulada una varilla cilíndrica con ranura diametral apta para coger la pestaña propia de las latas de conservas, y proceder al arrollamiento de la citada pestaña y la base portadora de la misma. Esta varilla presenta una zona dentada enfrentada a una muesca obtenida en el borde de la placa base, sirviendo como rompecáscaras.

10. En el flanco opuesto, se ha previsto otra varilla similar, rematada por una hélice en tirabuzón que actúa como sacacorchos, en colaboración con una pieza con la que se realiza contrapalanca. En el mismo flanco, también se ha previsto una cuchilla abatible para corte de hojalata.

15. Con el fin de facilitar la explicación, se acompaña a la presente memoria descriptiva de una lámina de dibujos en la que se ha representado un caso de realización que se cita a título de ejemplo.

20. En los dibujos:

La figura única, representa una vista en planta del útil, según el modelo, en el que se aprecia una placa base troquelada 1, que presenta en un extremo un borde en bisel 2, para levantar tapas de botes, un vaciado 3, para descapsular tapones corona, un pico en gancho 4, para obtener entalladuras en bases de botes, en colaboración con el diente 5 que monta sobre el bordón de contorno de dichas bases, una varilla 6, articulada en 7, para su giro según la flecha F, contra el lateral de la placa base, comprendiendo esta varilla una ranura diametral 8 en la que se introduce la pestaña que inicia el enroscado de la base del envase correspondiente;

25.

30.



- una varilla sacacorchos 9, articulada en 10, cuya punta 11 se fija o engancha mediante ligera presión en el apéndice curvado 12, una cuchilla abatible 13 para corte, dotada también de un apéndice doblado 14 para anclaje en su posición inoperante en el orificio 15 de la base, una pieza especial doblada convenientemente 16 articulada en 17 de forma que sus puntas 18 apoyadas en el borde de una botella, mediante su acción de contrapalanca, facilitan la extracción de tapones a cargo de la mencionada varilla sacacorchos 9; al mismo tiempo, dicha pieza 16 sirve para descapsular los tapones corona de tamaño grande, y también esta misma pieza 16 cerrándola en la dirección que indica la flecha F' cubre y bloquea la cuchilla 13, y finalmente en uno de los laterales de la pieza 1 se ha practicado un recortado semicircular 19 que juntamente con el dentado 20 en la varilla 6 actúa como rompecáscaras.

El modelo, dentro de su esencialidad, puede ser llevado a la práctica en otras formas de realización quedifieran en detalle de la indicada a título de ejemplo en la descripción y a las cuales alcanzará igualmente la protección que se recaba. Podrá, pues, construirse en cualquier forma y tamaño, con los materiales más adecuados, por quedar todo ello comprendido en el espíritu de las reivindicaciones.

106610



1941:1971

N O T A

Descrito el objeto y utilidad de la presente invención, lo que se declara como no divulgado ni practicado en España, comprende las siguientes reivindicaciones.

5. 1. Un útil universal abridor, caracterizado esencialmente por el hecho de estar constituido por una placa básica troquelada, de forma sensiblemente alargada, que presenta en uno de sus extremos un borde en bisel para el levantado de tapas, a continuación del cual aparece una expansión que presenta un vaciado adecuado para la extracción de tapones corona, estando conformado el otro extremo de la placa base según un gancho en pico que en colaboración con un diente que monta sobre el bordón circundante de las bases de los botes, obtiene en éstas, entalladuras para el vertido de su contenido.
- 10.
15. 2. Un útil, según la anterior reivindicación, en el que en uno de los flancos de la placa base se halla articulada una varilla cilíndrica con ranura diametral para recibir a la pestaña propia de los botes practicables por arrollamiento de la base portadora de aquélla, mientras que en el flanco opuesto aparece articulada una varilla sacacorchos, y una cuchilla basculante de corte.
- 20.
3. Un útil, según las reivindicaciones 1 y 2, en el que la varilla portadora de la ranura diametral, comprende una zonaestriada transversalmente, que queda enfrentada a una muesca

106610



... en arco que presenta el borde correspondiente de la placa base, y en colaboración con la cual realiza la función de rompecáscaras.

5. 4. Un útil según las reivindicaciones 1 a 3, en el que en la proximidad de la cuchilla abatible se halla articulada una pieza de sección transversal en U, que en su extremo libre presenta unas puntas que apoyadas en el borde de la botella, mediante su acción de contrapalanca, facilita la extracción de tapones a cargo de la varilla sacacorchos, sirviendo asimismo dicha pieza para el descapsulado de tapones y como medio bloqueador, en su posición abatida, de la cuchilla de corte.

5. Un útil universal abridor.

15. Según se describe y reivindica en la presente memoria que consta de 5 hojas, foliadas y escritas a máquina por una sola de sus caras, acompañadas de 1 lámina de dibujos.

Madrid, a 8 JUN. 1964

p.a.

JAIME ISERN
P. P.

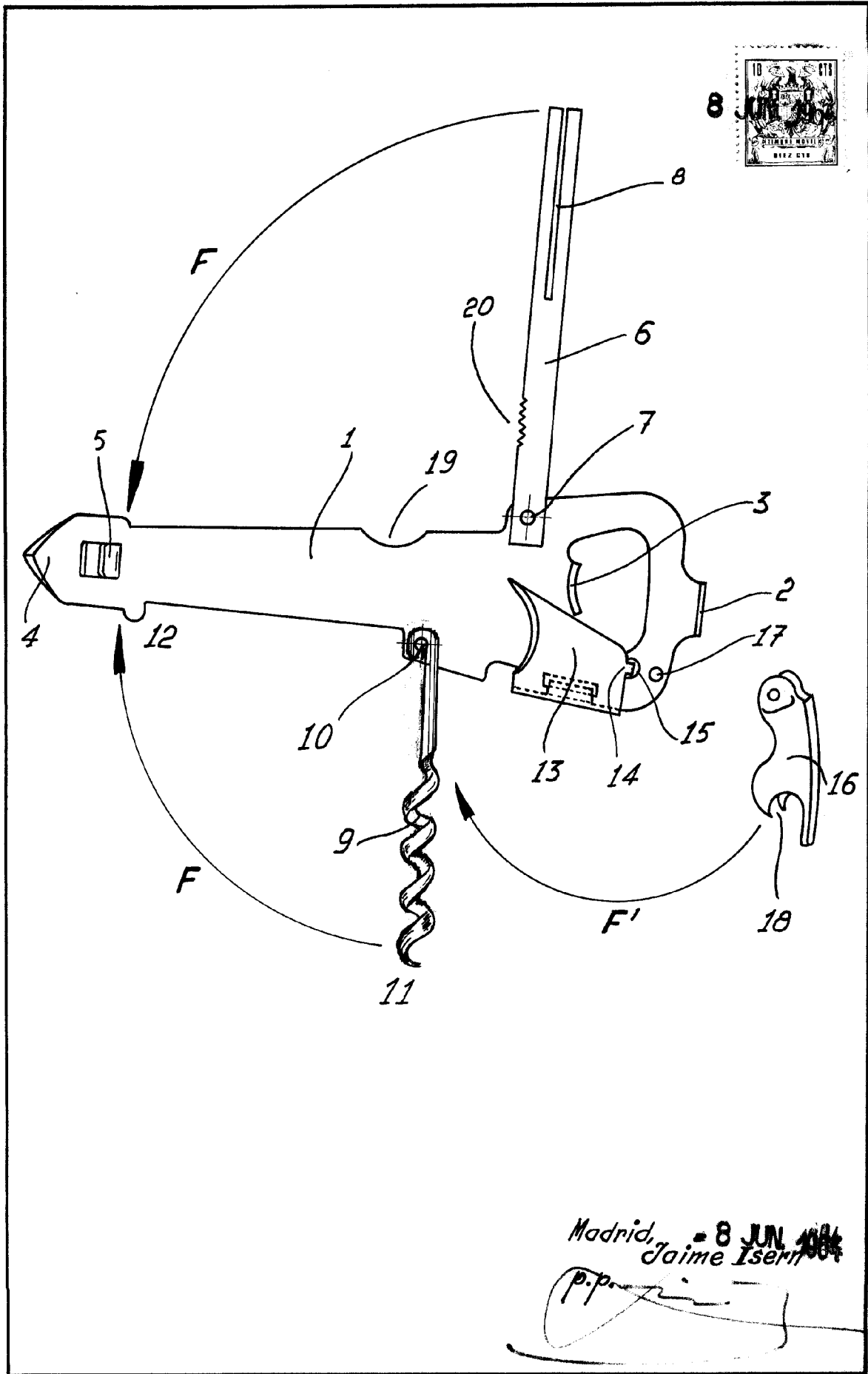

Madrid, - 8 JUN 1904
Jaime Isern

p.p. *[Signature]*