



JUN. 1964

106494

M O D E L O
D E
U T I L I D A D

por "UN TAPON PERFECCIONADO", a favor de DON MAURICIO BOTTON
CARASSO, de nacionalidad francesa, domiciliado en BARCELONA,
Infanta Carlota, 137.

= . =

MEMORIA DESCRIPTIVA

El presente modelo de utilidad se refiere a un tapón
perfeccionado.

- Mas concretamente, consiste el modelo en una cápsula
moldeada de material plástico o similar, que encaja a presión
5. en el gollete del envase, constituyendo un precinto del mismo.
Esta cápsula presenta en su faldón lateral una zona de facil rasga-
do, por tracción radial de un apéndice sobresaliente. Una vez
arrancada esta tira intermedia, es posible levantar la base
superior resultante de la cápsula, que se halla encajada en el
10. bordón de embocadura del envase, quedando dicha cápsula unida

106494



a un aro inferior, resultante también del desprendido de la tira precinto, siendo este aro solidario sobre el gollete por encaje sobre un nervio circundante del mismo.

5. Con el fin de facilitar la explicación, se acompaña a la presente memoria descriptiva de una lámina de dibujos en la que se ha representado un caso de realización que se cita a título de ejemplo.

En los dibujos:

10. La figura 1, representa una vista en perspectiva del tapón, constituyendo precinto.

La figura 2, es una vista similar posterior a su rasgado.

15. Haciendo referencia a las figuras, se aprecia en su realización un tapón que presenta una zona 1, intermedia del faldón, adecuada para su rasgado mediante tracción radial del apéndice 2, no siendo esta zona un cerco completo, sino que deja una unión 3, que une la cápsula superior 4, con el aro inferior 5 resultante de dicha maniobra de rasgado. La cápsula comprende una pestaña 6 para su maniobra, mientras que el aro 5 encaja sobre un nervio propio del envase.

20. El modelo, dentro de su esencialidad, puede ser llevado a la práctica en otras formas de realización que difieran en detalle de la indicada a título de ejemplo en la descripción y a las cuales alcanzará igualmente la protección que se recaba. Podrá, pues, construirse en cualquier forma y tamaño, con los materiales más adecuados, por quedar todo ello comprendido en

25. el espíritu de las reivindicaciones.

106494



N O T A

Descrito el objeto y utilidad de la presente invención, lo que se declara como no divulgado ni practicado en España, comprende las siguientes reivindicaciones.

5. 1. Un tapón perfeccionado, caracterizado esencialmente por el hecho de estar constituido por una cápsula formada por una base plana circular y faldón a escuadra, comprendiendo este faldón una zona transversal intermedia de fácil rasgado merced a tracción radial ejercida en un apéndice sobresaliente, que determina el desprendido de una tira correspondiente a una circunferencia incompleta que deja un nexo de unión entre la parte superior semiseparada de la cápsula que por si forma el cierre y la parte inferior de la misma, que ahora constituye un aro retentor operativamente previsto para que su posición sea fija en una ranura circular del cuello de la botella o similar, constituyendo automáticamente un collar sobre el cual puede jugar la parte superior en sus funciones de tapado y destapado del envase las cuales se realizan merced al juego que permite el nexo de unión antes citado.

20. 2. Un tapón perfeccionado.

Según se describe y reivindica en la presente memoria descriptiva que consta de tres páginas, foliadas y escritas a máquina por una sola de sus caras acompañadas de una lámina de dibujos.

Madrid, a - 2 JUN. 1964

MAURICIO BOTTON CARASSO

p.a.

J A I M E I S E R N

106494

Fig. 1

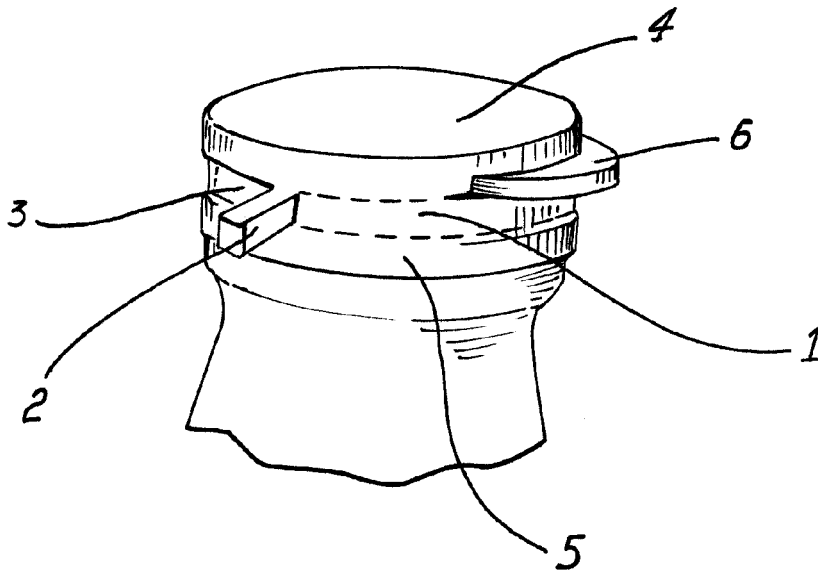
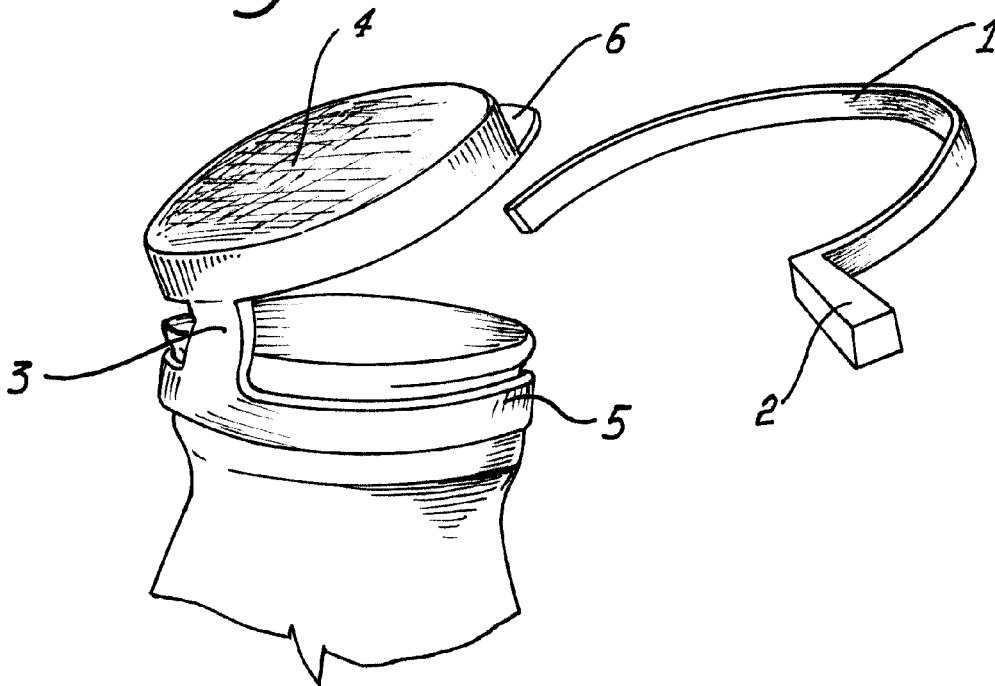

Fig. 2



Madrid, -2 JUN. 1964
Jaime Isern
pp. *[Signature]*