

106385



1 06385

MEMORIA DESCRIPTIVA

que se acompaña a la solicitud de un

..... MODELO DE UTILIDAD

por VEINTE años en España, por " BASTIDOR PER

FECCIONADO PARA CAMAS "

.....

.....

a favor de

..... DON JULIO ROMEO SAGUES

domiciliado en ABLITAS (Navarra).- Calle del Rio.

.....



106385

30 MAY

5 La invención a que se refiere la presente Memoria constituye una novedad industrial, con características y ventajas que la hacen merecedora del privilegio de explotación exclusiva que por ella se solicita, de acuerdo con las prescripciones del Estatuto vigente de la Propiedad Industrial de fecha 26 de Julio de 1.929, texto refundido, publicado el 30 de Abril de 1.930.

10 Este Modelo de Utilidad se contrae como su enunciado indica, a un bastidor perfeccionado para camas, cuya descripción se realiza con ayuda del dibujo que del mismo se adjunta, a base del cual se expone su estructura al propio tiempo que sus características ventajosas más importantes, las cuales, son notables en orden a proporcionar con menos peso y volumen una mayor resistencia, afectando también de consideración a la forma de acoplamiento para formar la cama propiamente dicha y a la línea estética del artículo fabricado, que se mejora sensiblemente en relación con todo lo conocido hasta la fecha en el mercado.

15 En el plano que se acompaña, se ilustra a título de ejemplo una forma preferible de realización, dada de manera esquemática y mostrando solamente para una mejor claridad explicativa, una de las esquinas de la cama completa y montada, incluyendo tablero, larguero de sustentación, y somier.

20 En dicho dibujo, las distintas referencias numéricas señaladas, corresponden a los elementos y partes componentes del conjunto siguientes:

- 25
- 1 - larguero
 - 2 - somier
 - 3 - apoyos somier
 - 4 - tornillo
 - 5 - refuerzo trapecial
 - 6 - pitones encaje
 - 30 7 - agujeros para paso del tornillo -4-



8 - agujero para paso del tornillo -4-

9 - agujeros encaje pitones -6-

10 - tablero

5 Básicamente, el bastidor para camas, objeto de este Modelo de Utilidad, está constituido por dos largueros -1-, iguales, constituidos de tubo de hierro rectangular. Estos citados largueros -1- independientes, tienen una longitud apropiada a la que se desee proporcionar a la cama que se quiere fabricar.

10 En sus dos extremos, cada uno de estos largueros -1- tubulares metálicos rectangulares, lleva soldada una pletina -5- también metálica rectangular, que se dobla por debajo del mismo en forma de trapecio.

15 En lo que pudiéramos llamar bases del citado trapecio -5- hay realizados en posición de enfrentamiento, dos taladros -8-, por los que se hace pasar un tornillo -4-, por medio del cual se realiza el anclaje y fijación del larguero -1-, propiamente dicho al tablero -10- que constituye el piecero o cabecero de la cama. En ambos casos y como ya hemos indicado al principio, la sujeción es idéntica.

20 Para reforzar esta sujeción y proporcionar al larguero -1- un mejor apoyo, se han dispuesto en el frente del larguero -1- y precisamente sobre la pletina -5- que forma la base mayor del mismo, dos pitones cilíndricos -6- alineados que coinciden con sendos agujeros -9- realizados a los efectos oportunos en el tablero -10- que constituye el piecero de la cama y también en el cabecero de la misma. Los indicados pitones -6- encajan a tope dentro de los orificios ciegos o pasantes, indicados.

25 En virtud de esta especial disposición estructural, se simplifican notablemente, como lógicamente se comprende, las operaciones de armado y desmontaje de la cama, puesto que se reducen a la sola operación de aflojar los tornillos -4-. Al propio tiempo, se logra un máximo de robusted, con un mínimo de elementos, lo que realza notablemente la es-

5

10

15

20

25

30



tética del mueble en beneficio del consumidor y también del fabricante ya que a mayor simplicidad constructiva, menor es el consumo de mano de obra especializada y por consiguiente más economía en el precio de venta al público.

5

A los efectos de soportar el somier -2-, cada larguero -1- lleva soldadas cerca de sus extremos, dos escuadras metálicas -3- rebajadas, sobre las cuales descansan sólidamente los tirantes o largueros del propio somier -2-.

10

Hecha la descripción precedente, hemos de añadir, que los detalles de realización de la idea expuesta, pueden variar, sin que por ello cambie la esencia de la invención, que es la que se desprende de los párrafos que anteceden, y la que se reivindica en la siguiente

N O T A

15

En resumen: El Modelo de Utilidad que se solicita, recaerá sobre las reivindicaciones siguientes:

20

1º.- BASTIDOR PERFECCIONADO PARA CAMAS, caracterizado porque está constituido esencialmente por dos largueros iguales, construidos con tubo de hierro rectangular, cada uno de los cuales lleva soldadas en sus extremos dos pletinas que cierran frontalmente las bocas de los tubos, y que se doblan por debajo de los mismos formando dos apoyos trapezoidales que presentan dos perforaciones en coincidencia sobre sus bases, por las que se hacen pasar tornillos que permiten fijar los indicados largueros a los tableros que constituyen respectivamente el piecero y cabecero de la cama propiamente dicha, que a los efectos oportunos tienen realizados agujeros pasantes para recibir dichos tornillos y asegurarlos mediante tuercas.

25

30

2º.- BASTIDOR PERFECCIONADO PARA CAMAS, caracterizado según la reivindicación anterior y porque, en el frente de las pletinas trapezoidales soldadas a los tubos constitutivos de los largueros, que a los efectos oportunos llevan soldadas cerca de sus extremos dos es-



106385

5 cuadras para apoyo del somier, hay dos pitones cilíndricos, suscep-
tibles de encajarse en sendos orificios ciegos o pasantes realizados
en los tableros constitutivos del piecero y cabecero de la cama pro-
piamente dicha, para complementar la sujeción efectiva que de por sí
realizan los tornillos citados en la anterior reivindicación.

3º.- Se reivindica por último, como objeto sobre el que ha de
recaer el Modelo de Utilidad que se solicita: " BASTIDOR PERFECCIONA-
DO PARA CAMAS ".

10 Todo conforme queda descrito y reivindicado en la presente Memo-
ria que consta de cinco páginas mecanografiadas y dibujos adjuntos.

Madrid, 30 de Mayo de 1964

ALFONSO UNGRIA
P.P.

[Handwritten signature]

15

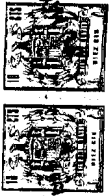

80 Ptas.

106388

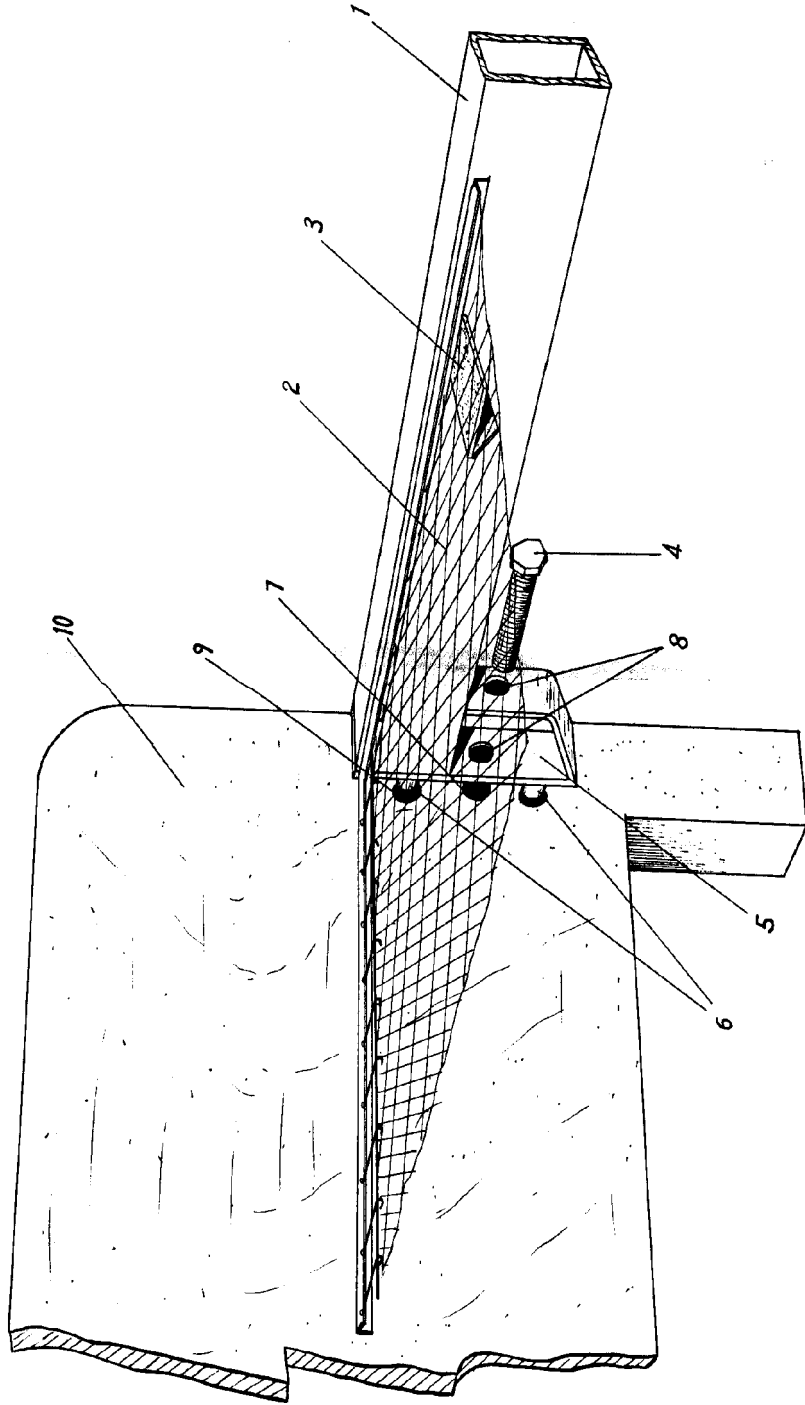

ESCALA VARIABLE
 Madrid, 30 de Mayo de 1964
 ALFONSO UNGRIA
 P.P.