

1 06363



106363

MEMORIA DESCRIPTIVA
de un
MODELO DE UTILIDAD
por:
"ESTANTERIA DESARMABLE CON ENTREPAÑOS
DE SEPARACION GRADUABLE"

Cuyo registro se solicita por VEINTE AÑOS, para todo el territorio nacional, a nombre y favor de Doña Amparo Palacios Escrivá, de nacionalidad española, residente en Madrid, calle Virgen de Nuria, nº 5.

= - - - = - - - = - - - =

5 El presente modelo de utilidad, tal y como se deduce de su enunciado, se refiere a una estantería de características eminentemente funcionales, fácilmente desarmable y susceptible de ser montada por simple ensamblaje de sus partes, sin necesidad de encolados ni remaches, por lo que su practicidad es tan manifiesta como notable.

10 La estantería, que tiene además la facultad de permitir el graduar de una manera potestativa la separación de sus anaqueles o entrepaños, conforme a las necesidades de la aplicación o del momento, ofrece muchas y considerables ventajas, entre las que señalaremos la economía de su rea-



106363

15 lización, puesto que todas sus piezas se pueden fabricar en serie, su fácil desarmabilidad y el escaso espacio que ocupa una vez desmontada, la espontaneidad con que se puede improvisar en cualquier punto o lugar y su propiedad de acomodarse en tamaño y proporciones a las exigencias del emplazamiento, pudiendo además graduarse a voluntad el distanciamiento en altura de sus entrepaños, por lo que es igualmente utilizable como librería y para soportar, en disposición ordenada, los mas variados artículos.

20 Esencialmente, comprende tres partes o elementos por igual fundamentales para la formación de la estructura: los entrepaños, las columnas básicas aparentes, de relación entre aquellos, y los tirantes para separación y sustentación de los propios entrepaños.

25 Los entrepaños están determinados por simples tableros en los que, con la ubicación debida, y de acuerdo con el modelo de estantería a formar, se practican unos taladros de sección variable para paso de las columnas básicas aparentes y alternadaos con otros orificios, más reducidos, para embutido de los tirantes separadores y de sustentación.

30 Las columnas básicas aparentes, pasante por los taladros de mayor tamaño previstos en los entrepaños, son unos largueros muy prolongados y de sección en armonía con la de los taladros abiertos para su paso en los entrepaños.

35 Los tirantes previstos para graduar acomodaticamente la separación de unos entrepaños con otros, así como para la sustentación del armazón resultante, son una especie de vástagos que se realizan en diferentes medidas, conforme a las distintas alturas para entrepaños que se prevean de fábrica, y que llevan en ambos extremos sendos pivotes emergentes, de menor grosor que el cuerpo principal,

40

29 MAY



45 • destinados a introducirse en los orificios de tamaño reducido previstos al efecto en los propios entrepaños, en cuyos encajes ajustan determinando un perfecto ensamble entre piezas, el cual mantienen con firmeza merced a la función de topes que verifican los agruesamientos que siguen a los pivotes en cada tirante.

50 La disposición ordenada y metódica de tirantes más o menos largos, determina la formación en la estructura o estantería resultante de espacios también más o menos grandes, es decir, con mayor o menor separación entre unos y otros, puesto que estas medidas estarán siempre en relación
55 directa con las correspondientes a los tirantes de sustentación y distanciamiento empleados para formarlos.

En la fase de fabricación de la estantería, y siempre que la naturaleza del material utilizado lo permita, estos tirantes separadores se consiguen sobre largueros o columnas
60 similares a las pasantes y de simple relación, realizando al efecto en dichos largueros, y a espacios irregulares, según las diferentes proporciones de tirantes que se deseen lograr, unos rebajes o entallas, a modo de adelgazamientos, que den lugar posteriormente a la formación de los pivotes
65 de encastre, bastando después con fraccionar estas columnas para que los tirantes queden formados.

En cualquier caso, las entallas realizadas deberán tener la misma altura o menor que la correspondiente a los orificios de los entrepaños en que han de ensamblar, pero
70 nunca mayor, puesto que su ajuste entonces resultaría imperfecto.

Para facilitar la comprensión de cuanto expuesto queda, y únicamente a título ejemplario, desprovisto de todo alcance limitativo, los adjuntos gráficos ilustran una forma
75 de realización práctica.



80 La fig. 1ª nos muestra uno de los entrepaños constitutivos de la estantería, según el modelo. Vemos el cuerpo del entrepaño (1) con los taladros (2) para paso de las columnas básicas aparentes y los orificios (3), de menor tamaño, previsto alternativamente con los anteriores para introducción y ensamble de los tirantes de sustentación y separación de entrepaños.

85 La fig. 2ª ofrece una vista en la que se contienen una de las columnas básicas aparentes (4), pasantes por los taladros (2), y otra de los tirantes (6), representada estos últimos en su fase de realización por entallas sucesivas sobre una columna o larguero similar y ya fraccionados para determinar sus pivotes extremos de encastre (5), con misión armadora para la estructura y separadora de entrepaños simultáneamente.

90

La fig. 3ª reproduce una sección parcial de la estructura ya formada, apreciándose distintamente la disposición pasante de las columnas relacionadoras (4) por los taladros (2) del entrepaño (1) y el ensamble por embutido de los pivotes (5), correspondientes a los tirantes (6), en los alojamientos que determinan los pequeños orificios (3) del propio entrepaño (1), juego en el que hacen tope los mismos engruesamientos de los tirantes por los que se continúan los pivotes.

95

100 Por último, la fig. 4ª representa una vista en perspectiva de la estantería totalmente montada.

Lo dicho constituye un fiel reflejo del objeto de este registro, debiendo considerarse en el sentido más amplio, nunca en forma limitativa, y siendo indiferentes las condiciones en que el modelo se realice en cuanto a tamaños, formas, colores, proporciones y materiales empleados,

105 siempre y cuando no se alteren ni modifiquen las caracte-

• 5 •
106363



• rísticas fundamentales que le tipifican y de las que, a continuación, se hace especial y expresa reivindicación.

110

NOTA .

Se reivindican a nombre y favor de Doña Amparo Palacios Escrivá, de nacionalidad española, los términos siguientes:

115

1.- Estantería desarmable con entrepaños de separación graduable, caracterizada por comprender tres partes o elementos fundamentales, el primero de los cuales, o sea los entrepaños, vienen determinados por simples tableros en los que, con la ubicación debida conforme a la estantería a formar, se practican unos taladros de sección variable para paso de unas columnas básicas aparentes, cuyos taladros se alternan con otros orificios, más pequeños, dispuestos para embutir los tirantes separadores y de sustentación.

120

125

2.- Estantería, según lo reivindicado en el punto 1, caracterizada porque las columnas básicas aparentes, pasantes por los taladros de mayor amplitud previstos en los entrepaños, son unos largueros muy prolongados y de sección en armonía con la de los taladros abiertos para su paso en los entrepaños.

130

135

3.- Estantería, según puntos precedentes, caracterizada por establecerse unos tirantes que previstos para graduar potestativamente la separación de los entrepaños, así como para sustentar el armazón conjunto, se constituyen con una especie de vástagos que, realizados en diferentes medida, conforme a las proporciones que se hayan de conferir a los espacios abiertos entre unos y otros entrepaños, llevan en ambos extremos sendos pivotes emergentes, de menor grosor que el cuerpo principal, cuyos pivotes se introducen por simple encaje en los orificios de tamaño

• 6 •
106363

29 MAY



140

• reducido previstos en los propios entrepaños, en cuyos alojamientos ajustan determinando un perfecto, firme y seguro ensamble entre piezas, a cuyo fin actúan de topes los engruesamientos que siguen a los pivotes en cada vástago o tirante.

145

4.- ESTANTERIA DESARMABLE CON ENTREPAÑOS DE SEPARACION GRADUABLE.

Todo conforme queda descrito en la presente Memoria, que consta de SEIS HOJAS mecanografiadas por una sola cara, foliadas y dibujos que se acompañan.

Madrid, 29 MAY 1964

Las Juntas



FIG. 1

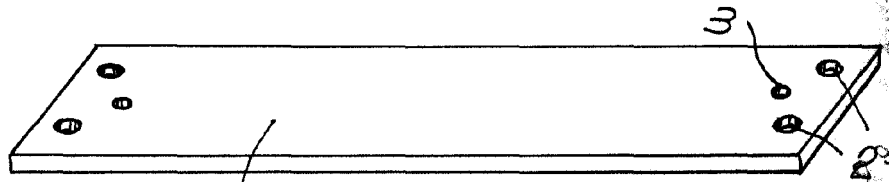

FIG. 2

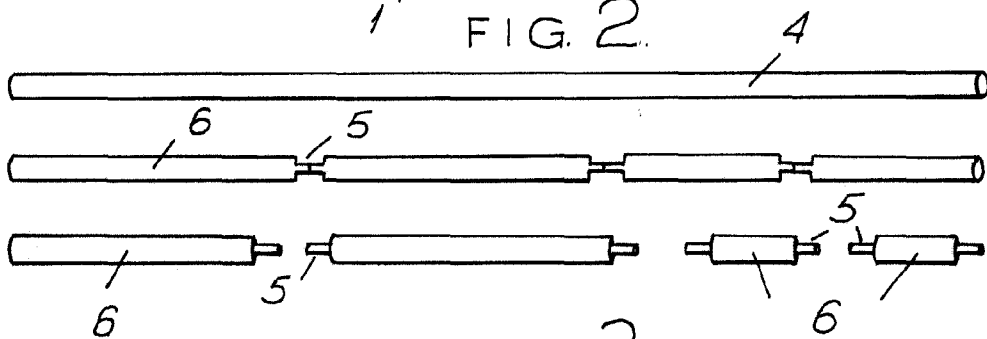

FIG. 3

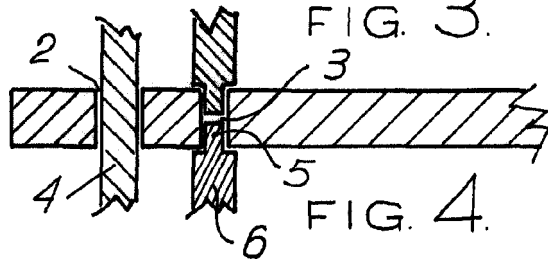
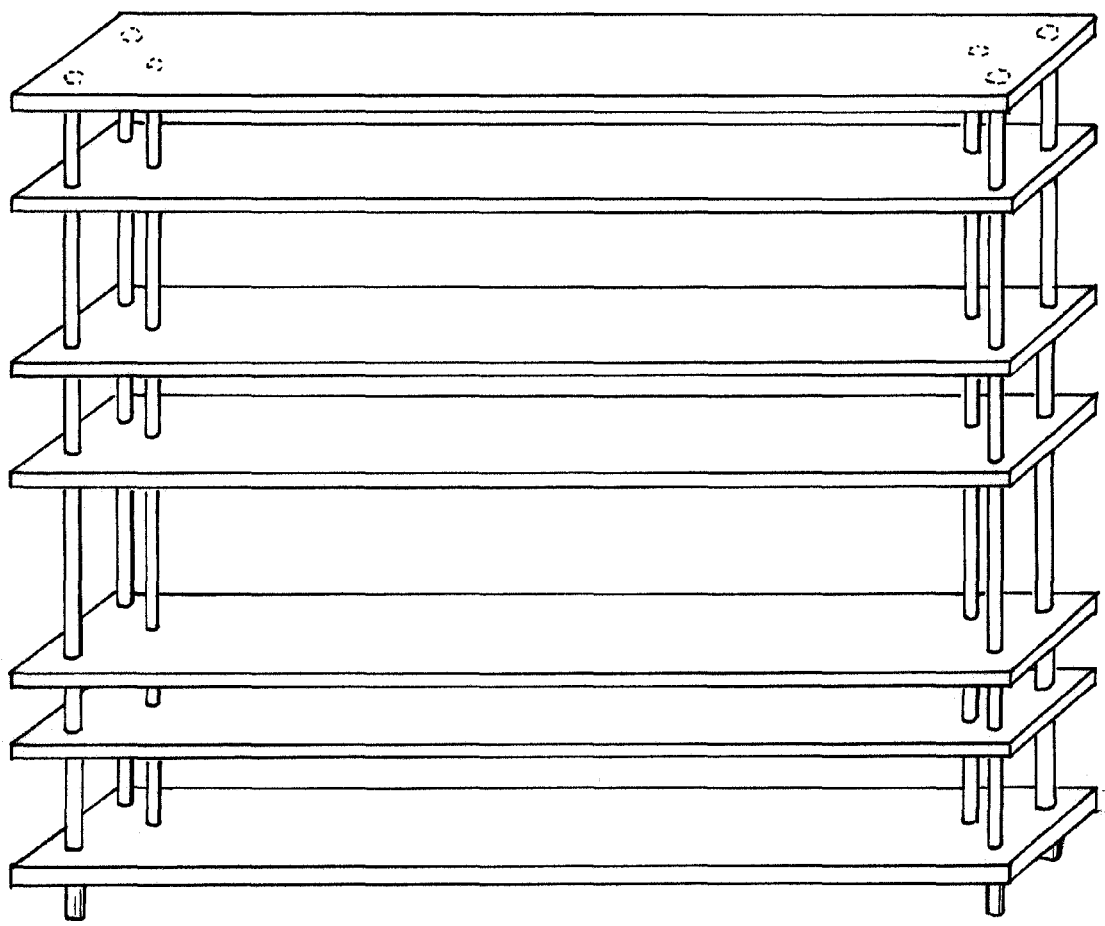

FIG. 4

106363



ESCALA VARIABLE.

Madrid: 29 MAY. 1964

Lowy Gaudy

EP