

1 06350



106350

MODELO DE UTILIDAD

Por VEINTE años

en España, a favor de D. JACINTO OLLOQUI ARELLANO
de nacionalidad española, residente en ZARAGOZA,
Enlace carreteras Madrid Valencia Km. 2, cuyo Mo-
delo tiene por objeto:

"DISPOSITIVO LANZADOR DE CAPSULAS"

~~~~~

MEMORIA DESCRIPTIVA

La invención se relaciona con el ramo de ju-  
guereria, proporcionando más concretamente un dis-  
positivo lanzador de capsulas, aplicable a pistolas  
y escopetas de juguete, de una originalidad verda-



106350

deramente notable, particularmente por su reducidísimo número de piezas, lo cual determina la posibilidad de fabricar juguetes dotados de este dispositivo, a un precio muy reducido.

5.- A pesar de la gran sencillez constitutiva del dispositivo propuesto, el mismo cumple con su fin específico, ó sea el de lanzar capsulas a cierta distancia, en unas condiciones satisfactorias, radicando en ello otra de las cualidades del mismo.

10.- Fundamentalmente, el dispositivo que se preconiza, está constituido por una palanca basculante sobre el cuerpo de la pistola ó escopeta, y provista de una prolongación constitutiva del gatillo.

15.- Esta palanca, además, posee dos desviaciones, de las cuales, una se destina a recibir el extremo doblado de un muelle, mediante el cual se la tracciona permanentemente; mientras que la otra desviación citada, está dispuesta en su extremo, y sirve de tope frontal a las capsulas a lanzar, las cuales, de modo individual, se disponen en su emplazamiento funcional, a través de una abertura o comunicación existente en la parte superior del arma de juguete.

20.- La capsula dispuesta en la citada arma, se aloja en un conducto que del modo normal desemboca frontalmente en el exterior, cuyo conducto, a la altura de la cápsula cuando la misma está en posición de re

25.-



106350

poso, es obturado por la desviación antes referida, -  
de la palanca que simultaneamente materializa el ga-  
tillo.

5.-

Sobre el conducto en que se situa la cápsula a  
lanzar, en la parte posterior de la misma, se dispo-  
ne un muelle del tipo helicoidal, que opuestamente se  
apoya en el percutor de la unidad, cuyo muelle impul-  
sa a la cápsula contra la desviación de la palanca-ga-  
tillo, de modo que al presionar sobre este último, y  
producirse el basculamiento de la palanca, se libera  
el conducto que aloja la cápsula, y la misma sale dis-  
parada por la acción del muelle.

10.-

Para hecer posible la retirada del muelle, ha-  
cia la parte posterior de la ventana o comunicación  
por la que se introducen las capsulas, el antes citi-  
tado percutor es basculante, con lo cual llevándolo  
a una posición atrasada, se corre el muelle lanzador  
analogamente, haciendo posible la operación interesa-  
da.

15.-

Una idea más completa del objeto que constitu-  
ye este Modelo de Utilidad, la proporciona la descrip-  
ción siguiente al hacer referencia a los dibujos que  
a esta memoria se acompañan en los que, de manera un-  
tanto esquemática y exclusivamente por vía de ejemplo  
se representan los conjuntos y detalles más caracte-  
rísticos de la idea del invento, al hacer referencia  
a un posible caso de realización práctica.

20.-

25.-

106350



En dichos dibujos:

La figura 1ª.- Muestra una vista parcialmente seccionada del dispositivo propuesto.

5.-

La figura 2ª.- Es una sección esquemática del mismo dispositivo, cuando por haberse presionado sobre el gatillo, se produce, el lanzamiento de la cápsula.

10.-

Según se aprecia en los dibujos, el mecanismo que en los mismos se representa, está organizado sobre el cuerpo de un fusil ó pistola de juguete -1-, sobre el cual bascula la palanca -2-, que tiene una desviación -3- constituida en gatillo, y es traccionada permanentemente por la acción del resorte -4-.

15.-

El extremo -5- de la palanca -2- está desviado en sentido ascendente, con objeto de que pueda obturar la salida del conducto -6-, accesible superiormente desde la comunicación -7- por la cual se introducen las capsulas -8-, que son presionadas e impulsadas mediante el resorte -9-, relacionado posteriormente con la palanca percutora -10- basculante en -11-.

20.-

Descrita convenientemente, la naturaleza del actual Modelo de Utilidad, como asimismo la forma de poderlo, llevar a la práctica para convertirlo en una realidad industrializable se hace cobstar que en el mismo, serán susceptibles de introducir todas

25.-

106350



aquellas modificaciones de detalle que las circunstancias y la práctica pudieran aconsejar, siempre y cuando que con las variantes que se introduzcan no se cambie, altere o modifique la esencialidad del objeto - descrito.

5.-

NOTA.-

Se declaran como de novedad y propiedad para todo el territorio español el contenido de las siguientes:

10.-

REIVINDICACIONES

1ª.-"Dispositivo lanzador de capsulas", que esencialmente se caracteriza por contar con una palanca, basculante sobre el cuerpo del juguete, y provista de una desviación proyectada que permite su accionamiento, cuya palanca está traccionada permanentemente por la acción de un resorte de llamada, que tiende a levantarla para que un extremo desviado de la misma, penetre en un conducto de lanzamiento y lo obture en fase de reposo, a no ser que presionando sobre la desviación de la palanca, se libere el citado conducto.

15.-

20.-

2ª.-"Dispositivo lanzador de capsulas", que se caracteriza porque en el cuerpo del juguete, sobre la palanca referida en el apartado anterior, existe una comunicación ó ventana, que hace accesible el conducto de lanzamiento para la capsula a lanzar, la cual es presionada por la acción de un resorte de expan-

25.-

106350



sión, que se aloja en el propio conducto, detrás de la comunicación, y está opuestamente relacionado con una pieza basculante a modo de percutor.

3ª.-"Dispositivo lanzador de capsulas", que se caracteriza porque la pieza basculante a modo de percutor, referida en la reivindicación anterior, es susceptible de ser actuada manualmente, y de retroceder con respecto a su posición de reposo, para permitir la retirada temporal del muelle que impulsa la capsula, y hacer posible la introducción de la misma por la ventana que hace accesible el conducto de lanzamiento.

4ª.-"Dispositivo lanzador de capsulas", que se caracteriza porque el resorte de llamada que tracciona permanentemente la palanca que bloquea la cápsula a lanzar, según apartados anterior, está fijado entre dicha palanca y la pieza basculante a modo de percutor, con lo cual, además impulsa esta última pieza hacia el conducto de lanzamiento.

5ª.-"DISPOSITIVO LANZADOR DE CAPSULAS".

Todo ello, conforme se describe y reivindica en la presente memoria que consta de SEIS hojas, escritas a máquina por una sola de sus caras y dibujos que la ilustra.

Madrid, 27 de Mayo 1.964

E. GONZALEZ VACA  
P.I.P.

106350

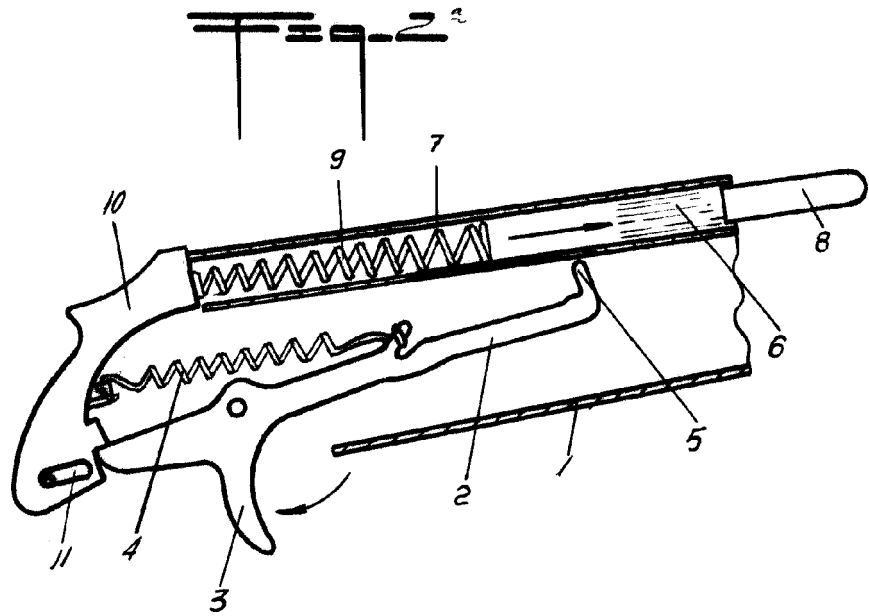
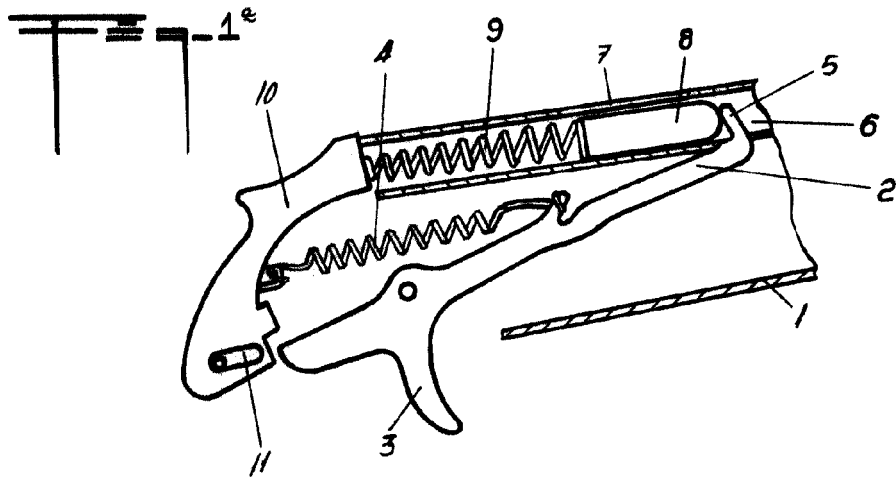

MADRID 27 MAYO DE 1964

P.A.

E. GONZALEZ VACAS

ESCALA VARIABLE