

1 06334

12 MAY



106334

MODELO DE UTILIDAD

por 20 años

por "UN DISPOSITIVO DE APERTURA PARA BOTES", a favor de Hijos de H.A. Bender, S.A., de nacionalidad española, domiciliada en Barcelona, Paseo de Gracia, 11, 5ª 3ª.

=====

MEMORIA DESCRIPTIVA

Se refiere el presente Modelo de utilidad a un nuevo dispositivo de apertura, especialmente aplicable a tapas de botes o similares, cuya esencial característica radica en aportar una notable comodidad para el usuario, cuando éste se ve en la necesidad de tener que abrir un bote del tipo utilizado para productos alimenticios u otros.

5.

Son muchas las ventajas que viene a aportar el presente dispositivo de apertura para la aplicación específica que recibe, en relación con los diversos tipos de disposi-



tivos abridores actualmente existentes.

Es sabido que, en la actualidad, son dos los tipos de botes que se conocen, unos, aquellos que van dotados de una tapa montada a presión en los mismos, y otros, generalmente

5. usados en conservas, que van herméticamente cerrados por toda su superficie, sin tapa ni elemento auxiliar de apertura. Los primeros presentan entre sus inconvenientes más notables la dificultad de apertura, por la pequeña distancia existente entre el reborde superior de los mismos y
10. la pequeña pestaña periférica de sus tapas. Ello lleva a la utilización de elementos auxiliares susceptibles de introducirse en el referido espacio haciendo palanca sobre la mentada pestaña. Además el hecho de que no sean herméticos dichos botes obliga a que los artículos a contener
15. en los mismos no puedan ser muy variados, ya que hay un gran número que se estropean si no están encerrados herméticamente.

- El otro tipo de botes, es decir, los que están completamente cerrados son idóneos para la contención de toda clase de artículos, pero también presentan un inconveniente
20. muy importante, cual es el de que para proceder a su apertura hay que utilizar necesariamente un dispositivo abridor de los que corrientemente existen que, como es sabido, aparte de ser un coste complementario no resultan en modo
25. alguno satisfactorios, por cuanto no están bien resueltos y, en consecuencia, su utilización no es eficaz.

- El presente Modelo se refiere a un nuevo dispositivo de apertura, especialmente aplicable al segundo de los tipos de botes referidos, el cual evita el tener que utilizar
30. un abridor auxiliar y no causa ningún detrimento en la hermeticidad del bote, aún formando parte de la propia estructura del mismo.



Para su mejor comprensión, nos vamos a referir a un dibujo que se adjunta a la presente memoria y que representa, a título de ejemplo explicativo, no limitativo, un dispositivo de apertura para botes realizado de conformidad con el presente Modelo.

En dicho dibujo, la figura 1 se corresponde con una vista en perspectiva de un bote, dotado del presente dispositivo de apertura.

La figura 2 es una vista,asimismo en perspectiva del propio dispositivo, una vez accionado.

La figura 3 representa una sección del mismo dispositivo, para mostrar su fijación al propio bote.

Según tales figuras, el dispositivo de accionamiento objeto del presente Modelo, está constituido por una lengüeta -1- que coge la embutición central -2- saliente, a modo de remache, de la tapa -3- del propio bote -4-.

Dicha lengüeta puede quedar situada bien en el centro de la tapa, bien en un lateral de la misma, pero en ambos casos se prolonga trás el referido remache -2- en una lámina en espiral -5- delimitada por sendas líneas de debilitamiento -6- y -7- que, al ser rasgadas, facilitan la extracción de la tapa -3-, la cual posee además una canaladura intermedia -8- de refuerzo.

Todo cuanto no afecte, altere, cambie o modifique la esencia del dispositivo descrito, será variable a los efectos del actual Modelo.

N O T A.

Se reivindica como objeto de este registro por Modelo de utilidad:

1.- Un dispositivo de apertura para botes, caracterizado esencialmente por estar constituido por una lengüeta suje-



ta a una embutición, a modo de remache, situada en el extremo de una lámina espiral que forma parte de la estructura de la propia tapa del bote y está delimitada por sendas líneas de debilitamiento que, al tirar de la lengüeta, facilitan la extracción de dicha lámina espiral y, según su disposición, la totalidad de la tapa, la cual va dotada además de una acanaladura intermedia de refuerzo.

5. Sean cuales fueren las circunstancias que concurren en la esencialidad del Modelo de utilidad definido en la anterior reivindicación, cuyo objeto es:

10. 2.- "UN DISPOSITIVO DE APERTURA PARA BOTES".

Consta la presente memoria de cuatro hojas foliadas, mecanografiadas por una sola cara y de los dibujos adjuntos.

15. Barcelona, 12 MAY 1964

P.A. de Hijos de H.A. Bender, S.A.,

106334

12 MAY

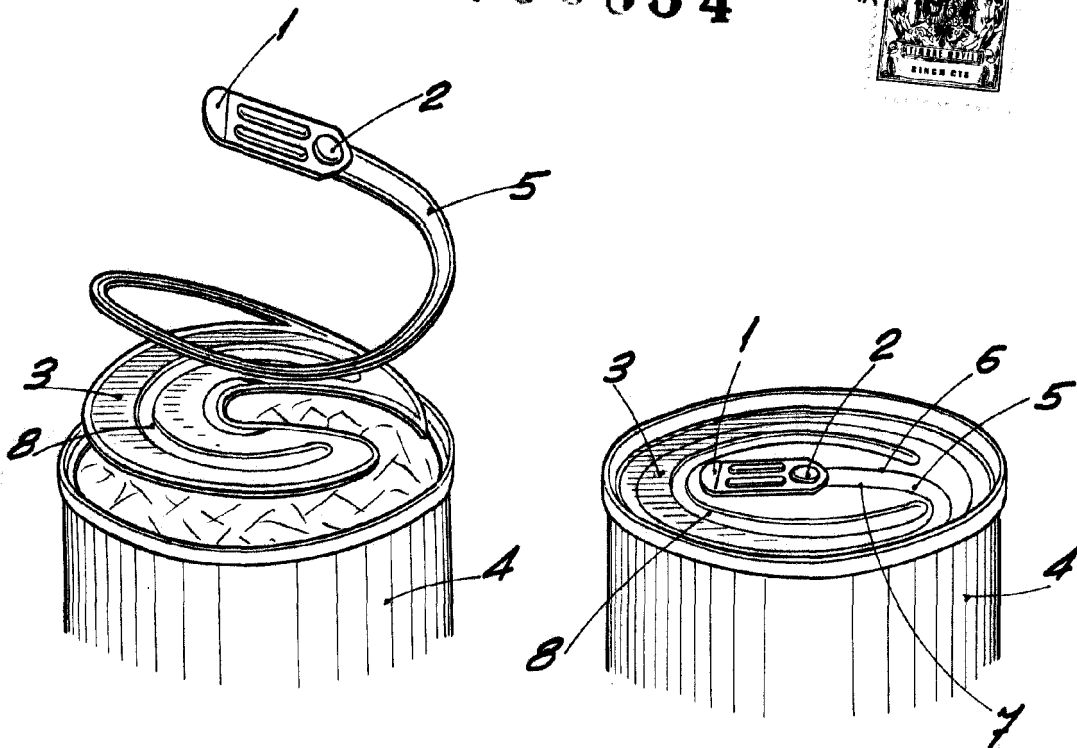

Fig. 2

Fig. 1

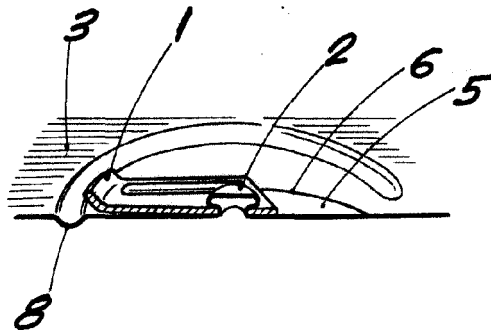

Fig. 3

BARCELONA, 12 MAY 1964
P.A.

ESCALA VARIABLE