



106311

MEMORIA DESCRIPTIVA

correspondiente a la solicitud de concesión de un...

MODELO DE UTILIDAD

SOLICITANTE: Don JUAN COSTA ALONSO, Don VICENTE GIRBES
BALLESTER y Don JOSE-LEANDRO COSTA ALONSO,
de nacionalidad española

RESIDENCIA: ALGEMESI (Valencia), calle de Calvo Sote-
lo, 22

ENUNCIADO: "UN JUEGO DE RUEDAS AUTOORIENTABLES"

Prioridad: Patente n.º del



106311

5 La invención a que se refiere la presente Memoria constituye una novedad industrial con características y ventajas que la hacen merecedora del privilegio de explotación exclusiva que por ella se solicita, de acuerdo con las prescripciones del Estatuto vigente sobre Propiedad Industrial de fecha 26 de julio de 1.929, texto refundido publicado el 30 de abril de 1.930.

10 Las experiencias han demostrado que la provisión de un único elemento de rueda en el bastidor de, por ejemplo un remolque, facilita las posibilidades de autoorientación de este elemento. Sin embargo también es sabido que con la aplicación de una única rueda se reducen sensiblemente las posibilidades de carga de un remolque.

15 La provisión de, por ejemplo, un par de ruedas tiende a resolver y de hecho resolvería aquel problema. Empero la autoorientación es en este caso dispar o heterogénea para cada elemento de rueda y, naturalmente resulta difícil maniobrar el remolque por cuanto cada rueda tiende a orientarse en un sentido distinto.

20 El juego de ruedas autoorientables a que, de acuerdo con el enunciado se contrae la presente solicitud, resuelve de una forma efectiva aquellos problemas, mediante una organización sencilla y económica. Tiene por finalidad incorporar decisivos perfeccionamientos a la orientación de un remolque mediante un mecanismo de fácil ejecución.

30 Al efecto este juego de ruedas autoorientables viene caracterizado porque el eje vertical de giro de cada rueda presenta sustancialmente incorporada una corona dentada, hallándose las citadas coronas operativamente engra-



nadas en una cadena sinfín de modo tal que el giro de una rueda es transmitido simultáneamente a la otra determinándose una orientación conjunta de las mismas en cualquier sentido.

5

Para ayudar a la comprensión de la idea expuesta se ha confeccionado a título explicativo y sin carácter restrictivo alguno, una lámina de dibujos. Ilustra la presente Memoria como un ejemplo de realización del objeto que nos ocupa.

10

La figura 1ª nos ofrece una vista en perspectiva del juego de ruedas autoorientables incorporado al bastidor de un remolque. Como puede observarse, el eje de giro -1- de cada rueda -2- presenta incorporada una corona dentada de referencia -3-. Las aludidas coronas se hallan operativamente engranadas en una cadena sinfín -4-, de tal modo que el giro de una rueda -2- es transmitido simultáneamente a la otra determinándose una orientación conjunta de las mismas en cualquier sentido.

15

20

Finalmente la figura 2ª corresponde a una sección vertical de una de las ruedas del juego, en la cual se observa la situación de la corona dentada -3- respecto del eje vertical de giro -1- de dicha rueda de referencia -2-.

25

En la esfera industrial, la realización del juego de ruedas autoorientables descrito ofrece una serie decisiva de ventajas. En efecto, la provisión de coronas dentadas en cada uno de los ejes de giro de dichas ruedas obedece a una operación mecánica elemental a partir de la que con la colaboración de la cadena sinfín se consigue, de una parte aumentar la capacidad de carga del remolque y,

30

106311

3



de otra determinar una autoorientación simultánea, de las
ruedas en orden a facilitar la perfecta maniobra del vehi-
culo; cualidades, en síntesis, que confieren al Modelo so-
licitado una utilidad práctica singular por el beneficio
o efecto nuevo que aporta a la función a que se destina.

Hecha la descripción precedente es necesario añaa
dir que los detalles de realización de la idea expuesta
pueden variar sin que por ello cambie la esencia de la in-
vención, que es la que se desprende de los párrafos que an-
teceden y lo que se reivindica en la siguiente

NOTA

En resumen: El Modelo de Utilidad que se solicita
ha de recaer sobre las reivindicaciones siguientes:

1ª.- UN JUEGO DE RUEDAS AUTOORIENTABLES, esencial-
mente caracterizado porque el eje vertical de giro de cada
rueda presenta sustancialmente incorporada una corona denta-
da, hallándose las citadas coronas operativamente engranadas
en una cadena sinfín de modo tal que el giro de una rueda es
transmitido simultáneamente a la otra determinándose una
orientación conjunta de las mismas en cualquier sentido.

2ª.- Se reivindica por último, como objeto sobre
el que ha de recaer el Modelo de Utilidad que se solicita
"UN JUEGO DE RUEDAS AUTOORIENTABLES".

Todo tal y como queda descrito y reivindicado en
la presente Memoria que consta de cuatro hojas escritas a
máquina por una sola cara y dibujos que se acompañan.

Madrid, 25 de mayo de 1.964

ALFONSO UNGRIA

P.P.

5

10

15

20

25

30

106311



figura 1ª



figura 2ª



ESCALA VARIABLE

Madrid, 25 de mayo de 1964.

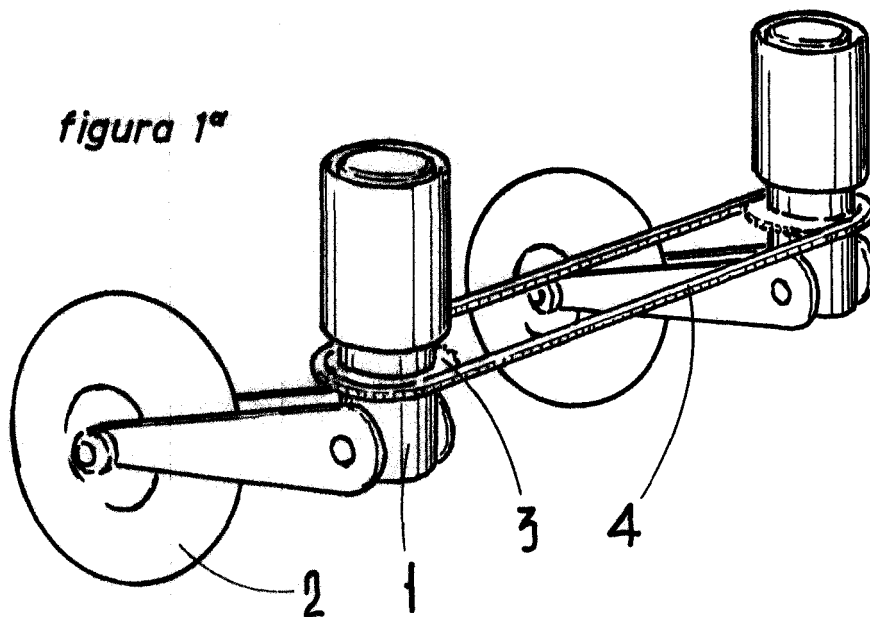
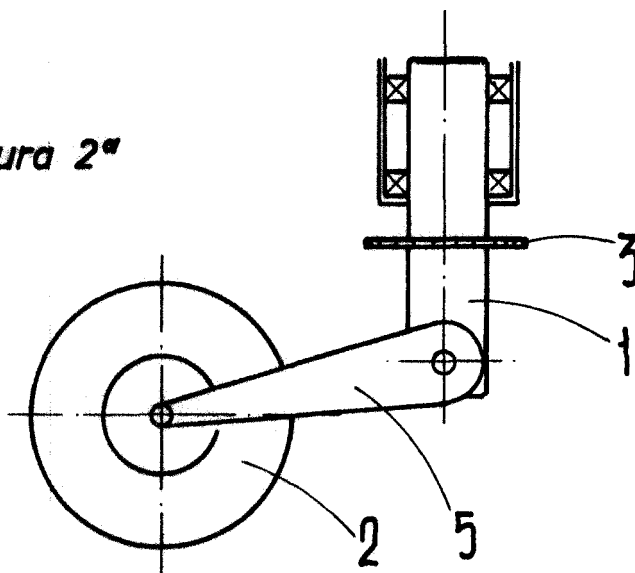
ALFONSO UNGRIA

P.P.