

8 MAY.



106288

M O D E L O
D E
U T I L I D A D

a favor de Don José María ANTÚNEZ COLL, de nacionalidad española, residente en Barcelona, calle Hospital, 83, por "SELLO AUTÓNOMO".

- . -

MEMORIA DESCRIPTIVA

La presente invención se refiere a un sello autónomo, provisto de un depósito, al menos, de tinta, con lo que se abastece a si mismo y no precisa de tampón mojadador.

Hasta el presente, los sellos de caucho para imprimir signos diversos, han precisado el auxilio del tampón que moja de tinta el cliché del signo a imprimir. Con ello se crea un problema de espacio y se coarta la autonomía de uso del sello, que únicamente puede emplearse cuando se ha mojado previamente en la almohadilla del tampón.

10. A fin de evitar estos inconvenientes, se ha idea-

8 MAY



106288

do el sello autónomo objeto de la invención, que consta esencialmente de una empuñadura hueca, provista de una abertura con tapón de cierre hermético, formando un depósito para la tinta cuya empuñadura se prolonga en un cajetín hueco y comunicante con el interior de aquéllas, en el cual está acoplado un cuerpo poroso, que en su cara externa es portador del cliché de los signos a imprimir.

5. El interior del depósito que constituye la empuñadura, puede estar dividido en dos cámaras independientes por lo menos, mediante tabiques, cuyas cámaras desemboca en otros tantos compartimentos separados del cajetín, portadores de los oportunos clichés, siendo las distintas cámaras susceptibles de contener tintas de coloraciones diversas.

10. Para la mejor comprensión de cuanto queda descrito en la presente memoria, se acompaña un dibujo en el que, tan sólo a título de ejemplo, se representa un caso práctico de realización del objeto de la invención.

15. En dicho dibujo, la figura 1 es una vista en sección longitudinal del sello; la figura 2 es una vista en planta inferior y la figura 3 es una sección por el plano III-III de la figura 1.

20. El sello descrito consta de una empuñadura hueca -1-, dotada de una abertura superior en la que se acopla el tapón -2- roscado, con interposición de un disco elástico -3- que cierra herméticamente. El extremo opuesto de la empuñadura -1-, se ensancha formando un cajetín -4-, en el cual está acoplado un cuerpo poroso -5-, que en su

25.

- 8 MAY.



106288

cara externa, presenta en relieve, los signos -6- a grabar.

5. El interior de la empuñadura -1- está dividido por un tabique longitudinal -7-, en dos compartimientos independientes, que desembocan en otros tantos espacios del cajetín -4-, separados por la prolongación -8- del citado tabique.

10. Los compartimientos descritos están llenos de tintas de distinta colocación, la cual impregna en forma permanente las porciones del cuerpo poroso -5-, de forma que es posible grabar una inscripción con dos colores distintos, de forma simultánea.

15. Además de esta ventaja, el sello descrito no precisa de tampón, pues está autoalimentado por la tinta que contiene el interior de la empuñadura.

20. Es evidente que podrá variar el número de cavidades del interior de la empuñadura pero ello, así como las dimensiones de los distintos elementos que forman el sello, y los materiales empleados en la construcción de los mismos, serán independientes del objeto de la invención.

- . -

N O T A

Se reivindica como objeto del presente modelo de utilidad:

1. Sello autónomo, que está constituido esencial-

- 8 MAI.



106288

mente por una empuñadura hueca, dotada de una abertura en la que ajusta herméticamente un tapón amovible, formando un depósito para la tinta, cuya empuñadura se prolonga en un cajetín, hueco y en comunicación con el interior de la misma, y en el que está montado un cuerpo poroso portador en su cara externa del cliché de los signos que ha de imprimir el sello.

2. Sello autónomo, según la reivindicación 1, caracterizado esencialmente por el hecho de que el interior de la empuñadura se halla dividido, por lo menos, en dos depósitos independientes, los cuales comunican con sendos compartimientos previstos en el cajetín, estando llenos los depósitos descritos con tintas de coloraciones distintas.

3. Sello autónomo.

La presente memoria consta de cuatro hojas foliadas escritas a máquina por una sola cara.

Barcelona, 8 de mayo de 1964

José María ANTÚNEZ COLL

p.a.

106288

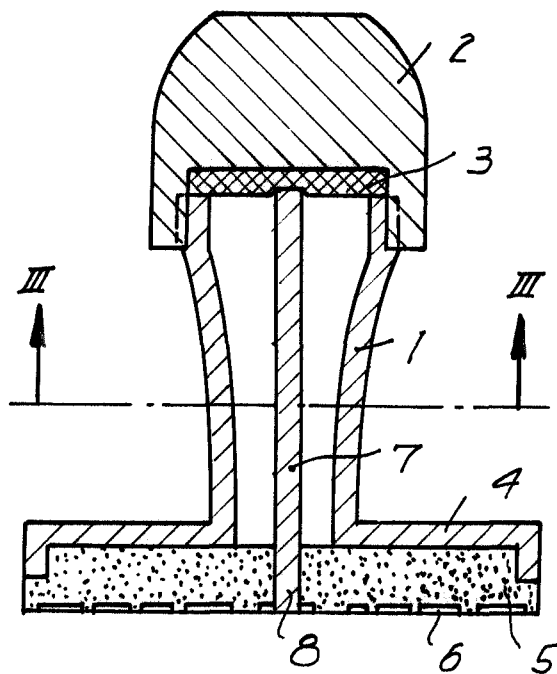

Fig. 1

Fig. 2

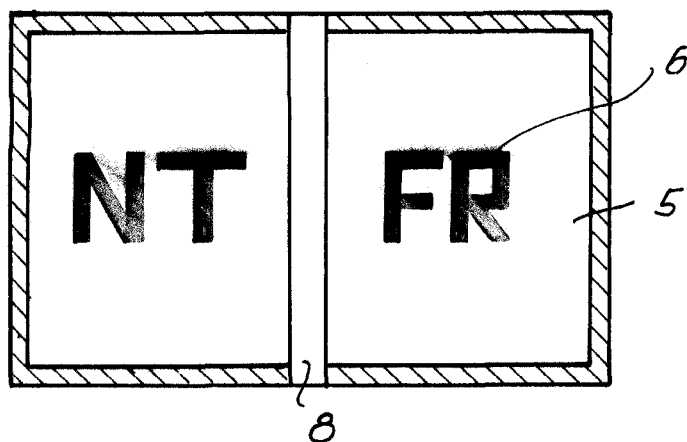
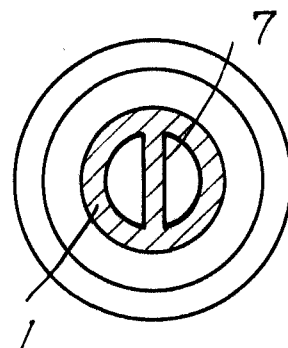

Fig. 3



Barcelona
Jose M^a Antunez Coll
p.a.

77131