

106223

-1-



106223

22 MAR 1954

MEMORIA DESCRIPTIVA

que se acompaña a la solicitud de un

..... MODELO DE UTILIDAD

por VEINTE años en España, por : PAJA PERFECCIO-

NADA PARA SEÑORAS

.....

.....

a favor de

..... D. JOSE ANTONIO GARCIA RUIZ

domiciliado en PAMPLONA (Navarra), Cooperativa El

Salvador nº 2, grupo nº 27. (MANUFACTURAS VEITTEL)

EM.

106223



5 La invención a que se refiere la presente Memoria constituye una novedad industrial, con características y ventajas que la hacen merecedora del privilegio de explotación exclusiva que por ella se solicita, de acuerdo con las prescripciones del Estatuto vigente de la Propiedad Industrial de fecha 26 de Julio de 1.929, texto refundido, publicado el 30 de Abril de 1.930.

Este Modelo de Utilidad se refiere, como su enunciado indica, a una faja perfeccionada para señoras.

10 La descripción de la prenda, se realiza con ayuda de los dibujos que se adjuntan, a base de los cuales se expone la estructura de la misma, y, también sus ventajas más importantes.

En el plano, la figura 1ª muestra la faja vista por delante y la figura 2ª, vista por detrás.

15 En ambas, las distintas referencias numéricas señaladas, corresponden a los elementos y partes componentes del conjunto siguientes:

- 1- Tejido de helanca y goma
- 2- Tejido de raso elástico
- 3- Goma
- 20 4- doble cosido en zig-zag
- 5- Ribete
- 6- Botones
- 7- Ligas
- 9- Pinzas
- 25 10- Cinta de nylon
- 11- Escote

30 Básicamente, la faja está constituida por un cuerpo tubular (1) de tejido de helanca y goma, en la parte delantera del cual, lleva una placa (2) de raso elástico, que cede solamente en sentido vertical, para evitar que la prenda se suba, y no cede, en cambio hori-

106223



zontalmente, con la finalidad de proporcionar una mayor sujeción al vientre.

5 Esta placa (2) de raso elástico, está sujeta al tejido de helanca (1), por un doble cosido en zig-zag (4). El tejido está doblado para evitar que se salgan las gomas y sobre este doble va uno de los cosidos. El otro cosido en zig-zag es para fortalecer la sujeción.

10 En la parte de las caderas la faja tiene realizada una pinza (9) en cada lado, que tienen por objeto estrechar la cintura. Estas pinzas (9), se hacen cortando el tejido y uniendo después los cortes con una cinta de nylon (10). La costura central se cose a punto liso y los orillos en zig-zag.

15 En la parte superior, la prenda lleva una goma normal (3) por ribete, y, en la parte inferior, un ribete (5) con pestaña, ondulado y con pelux en la parte interior, para evitar roces ásperos. La anchura de este ribete (5) es de 1,5 cm.

En la parte inferior, la prenda no tiene realizada pinza alguna, con objeto de que la faja pueda ceder fácilmente y con comodidad.

20 En la parte superior posterior, la faja tiene realizado un escote (11) de dos cm en el centro, que van decreciendo hasta la cintura, para evitar que se formen bolsas.

Finalmente, la prenda, lleva ligas (7) con botones (6), lo que permite quitarlas cuando la faja no se use con medias.

25 Hecha la descripción precedente, hemos de añadir, que los detalles de realización de la idea expuesta pueden variar, sin que por ello cambie la esencia de la invención, que es la que se desprende de los párrafos que anteceden y la que se reivindica en la siguiente

NOTA

30 En resumen, el Modelo de Utilidad que se solicita recaerá

106223



sobre las reivindicaciones siguientes:

5
10
15

1ª.- FAJA PERFECCIONADA PARA SEÑORAS, caracterizada porque está constituida esencialmente por un cuerpo tubular abierto, de tejido de helanca y goma, extensible en todos los sentidos en cuya parte delantera va unido a una placa de raso elástico que cede solamente en sentido vertical para evitar que la faja se suba al propio tiempo que para sujetar el vientre, estando sujeta esta placa citada al tejido de helanca por un doble cosido en zig-zag y de tal manera que el tejido en cuestión quede doblado para evitar que se salgan las gomas, con un cosido sobre este doble y otro más en zig-zag para fortalecer la sujeción anterior; teniendo realizada la prenda en la parte de las caderas, una pinza en cada lado que tiene por objeto estrechar la cintura, y, cuyas pinzas se hacen cortando el tejido y uniendo después los cortes con una cinta de nylon, cosiendo a punto liso la costura central y con zig-zag los orillos.

20

2ª.- FAJA PERFECCIONADA PARA SEÑORAS, caracterizada según la reivindicación anterior y porque en la parte superior, la prenda lleva una goma normal con ribete y en la inferior, tiene un ribete con pestaña, ondulado y con pelux en la parte interior, para evitar roces ásperos, en el cual van sujetas las ligas por medio de botones; teniendo realizada la faja propiamente dicha, en su parte posterior superior, un escote central que va decreciendo hasta la cintura, para evitar que se formen bolsas.

25

3ª.- Se reivindica por último como objeto sobre el que ha de recaer el Modelo de Utilidad que se solicita: FAJA PERFECCIONADA PARA SEÑORAS.

30

Todo tal y conforme queda descrito y reivindicado en la presente Memoria que consta de cuatro páginas mecanografiadas y dibujos que se acompañan.

Madrid, 22 de Mayo 1.964

ALFONSO UNGRIA

P. P.
[Handwritten signature]

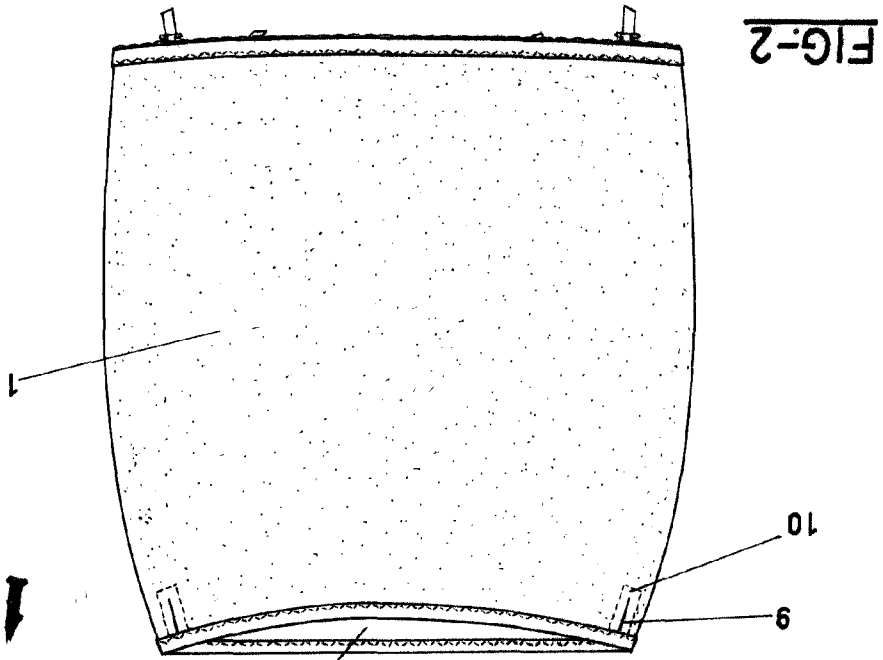
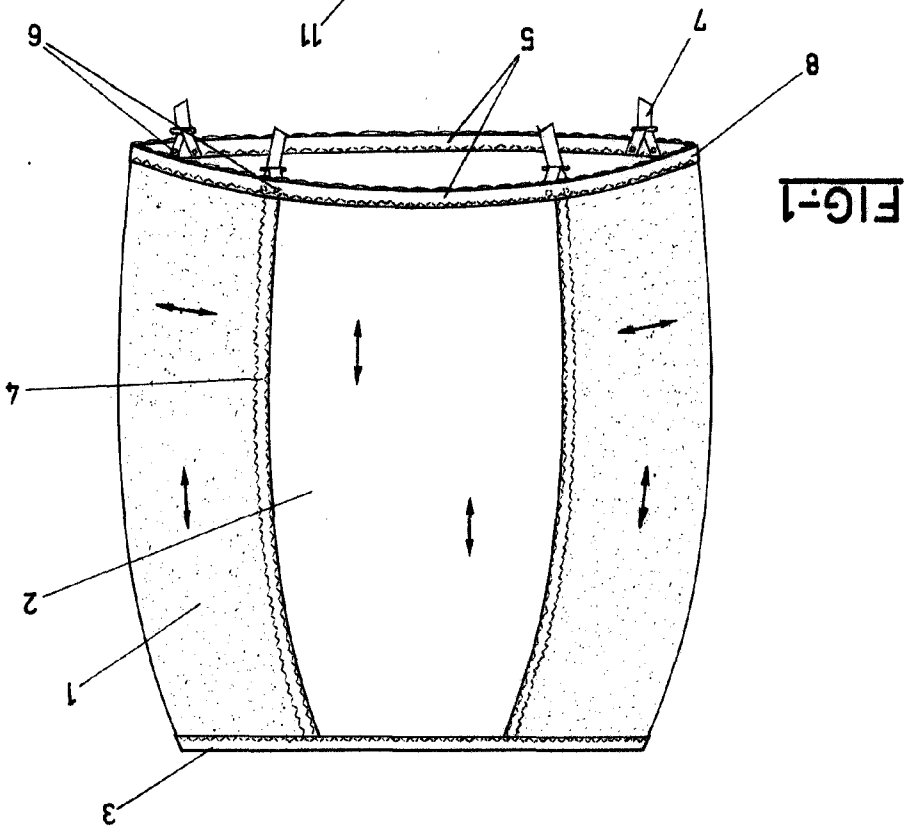

ESCALA VARIABLE
 de Madrid,
 de ALFONSO UNGRIA
 P.D.

de 1964

106223