



17. 1964

106168

106168

M O D E L O
D E
U T I L I D A D

por "UN BIDÓN PERFECCIONADO", a favor de la razón social española,
PLASTICFORM, S.L., residente en BARCELONA, calle Aribau, 230-240.

= . =

MEMORIA DESCRIPTIVA

El presente modelo de utilidad se refiere a un bidón perfeccionado.

Más concretamente consiste el modelo en un bidón cuya característica esencial es la de presentar una forma adecuada para facilitar el apilamiento de un conjunto de bidones idénticos.

5.

Este bidón presenta los flancos de su base superior elevados con respecto a la misma, que queda en depresión, comprendiendo estos flancos en su cara externa unas pestañas de guía y centrado. La base inferior del bidón presenta a su

10.



106168

vez una cavidad simétrica, con ranuras para encaje de las guías correspondientes a los flancos de la base superior del bidón adyacente.

5. En las bases en depresión de los bidones se han previsto las asas articuladas para asido y transporte de los mismos, así como los golletes de vertido.

10. Con el fin de facilitar la explicación, se acompaña a la presente memoria descriptiva de una lámina de dibujos en la que se ha representado un caso de realización que se cita a título de ejemplo.

En los dibujos:

La figura 1, representa una vista esquemática de la disposición de los bidones apilados.

15. La figura 2, muestra en perspectiva a un bidón, según el modelo.

20. Haciendo referencia a las figuras, se aprecia en su realización un bidón 1, que presenta sus flancos 2 en elevación sobre la base 3, portadora de las asas articuladas 4 y de los tapones de cierre 5. Los flancos 2 llevan exteriormente unas pestañas de guía 6 que encajan en un escalonado 7 provisto en el fondo simétrico 8 del bidón, para facilitar el apilado de una pluralidad de los mismos.

25. El modelo, dentro de su esencialidad, puede ser llevado a la práctica en otras formas de realización que difieran en detalle de la indicada a título de ejemplo en la descripción y a las cuales alcanzará igualmente la protección que se recaba. Podrá, pues, construirse en cualquier forma y tamaño, con los materiales más adecuados, por quedar



todo ello comprendido en el espíritu de las reivindicaciones.

= . =

N O T A

Descrito el objeto y utilidad de la presente invención, lo que se declara como no divulgado ni practicado en España, comprende las siguientes reivindicaciones.

5. 1. Un bidón perfeccionado, caracterizado esencialmente por el hecho de presentar los flancos longitudinales correspondientes a su base superior elevados con respecto a la misma, constituyendo estos flancos sendas crestas paralelas con su cara externa en declive, en contraposición con otros formados en la base en los que el declive corresponde a la cara interna para la adecuada superposición de bidones iguales, estando previstos en los declives mencionados sendos pares de nervios de retención para afianzamiento de los envases.
10. 2. Un bidón, según la anterior reivindicación, en el que las crestas paralelas dispuestas en la parte superior forman entre sí una cavidad propia para acondicionar en forma plegada, unas asas cuyo eje de giro se encuentra en el plano de fondo de esta cavidad.
15. 3. Un bidón perfeccionado.
20. Según se describe y reivindica en la presente memoria

106168

19 MAY



descriptiva que consta de cuatro hojas, foliadas y escritas a máquina por una sola de sus caras, acompañadas de una lámina de dibujos.

19 MAY. 1964

Madrid, a

5.

PLASTIFORM, S.L.

p.a.

JAIME ISERN

p. p.

106168



Fig. 1

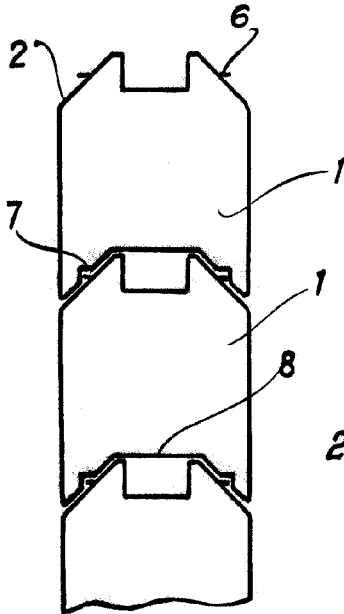
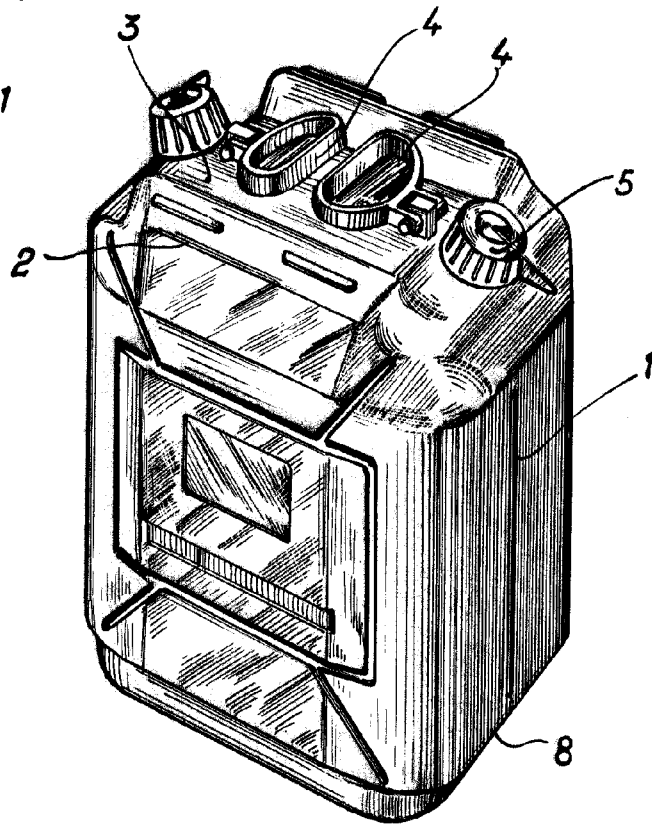

Fig. 2



Madrid, 10 MAY. 1964
p.p. Jaime Isern
Jaime Isern