



106163

memoria descriptiva

CLASE DE REGISTRO

un Modelo de Utilidad, por veinte años en España,

NOMBRE Y NACIONALIDAD DEL SOLICITANTE

REDUIT ETABLISSEMENT POUR FINANCES

RESIDENCIA Y DOMICILIO

Vaduz (Liechtenstein)

OBJETO

"DISPOSITIVO PARA LA PRESENTACION DE FICHAS Y ANOTACIONES VARIAS".

106163

19 MA



- 1 -

1

El presente modelo de utilidad se refiere a un dispositivo para la presentación de fichas y anotaciones varias, que constituye un bloc escalonado, con el número que se desee de elementos portadores de fichas notas, fotografías, etc. dispuestos por el anverso y reverso, si se desea, ya que el modo articulado de ir montado cada uno de esos elementos portadores, hace igualmente fácil la consulta por uno y otro lado.

5

10

El dispositivo está constituido por:

- cada uno de esos elementos portador de una o dos fichas o análogos, formado por una pieza plana rectangular, que en uno de sus bordes recibe la pieza que constituye su soporte y eje de articulación, y en el otro lleva montada a presión, y sujeta con pestañas, otra pieza de sección en U, que forma, a uno y otro lado, los alojamientos para los bordes de las fichas, fotografías, notas, etc.;

15

20

- la pieza que constituye la articulación y sujeción de cada elemento porta-fichas, rodea el borde doblado de la correspondiente pieza plana, formando enganches opuestos longitudinales, y en los extremos se prolonga en muñones, que a su vez tienen cortes longitudinales, que determinan garras de sujeción, destinadas a ser introducidas en las piezas que hacen de cojinetes de giro de cada una de esas articulaciones;

25

- el marco soporte de los elementos porta-fichas, que presenta, a uno y otro lado, las canales en las que entran esas piezas cojinetes, apoyada cada una en las

19 MAY.



106163

- 2 -

1

adyacentes hasta la proximidad de la parte inferior del marco;

5 - una pieza fiador, destinada a ocupar el espacio que queda disponible en esa parte inferior del marco, de modo que el último porta-fichas no rebasa el borde correspondiente de la carpeta, bandeja, etc., en que va montado el dispositivo. Ese fiador consiste en una pieza plana, de material ligeramente flexible, con refuerzos en sus cantos laterales y menores, que entran en las canales del marco entre la base del mismo y los últimos porta-muñones.

10

Además, para mejor presentación, y protección de la primera ficha o análogo de los anversos, y de la última de los reversos, puede añadirse al conjunto descrito dos tapas, montadas mediante piezas de sujeción y articulación similares a la reseñada para los porta-fichas.

15

Para mayor claridad concretaremos las características del dispositivo que se reivindica, con referencia a las adjuntas figuras, que corresponden a formas de ejecución, que se presentan a título de ejemplos con el fin indicado, ya que la forma, dimensiones y materiales con que se fabriquen sus piezas, serán en cada caso los que se estimen pertinentes, para la aplicación concreta de que se trate, sin que tales variaciones, así como las que se hagan en detalles de presentación u organización, afecten a la esencialidad reivindicada, por lo que los dispositivos porta-fichas, que se fabriquen, dentro de la idea general reseñada, con cualquiera de esas modificaciones, no serán sino variantes pro-

20

25



1

tegidas por este registro.

La fig. 1 muestra la vista por el anverso del porta-fichas, establecido de acuerdo con lo que se reivindica.

5

La fig. 2 corresponde a la vista de perfil del mismo.

La fig. 3 detalla la sección que se indica en A-B, sobre la figura anterior, del borde de articulación de la ficha.

10

La fig. 4, de modo análogo, se refiere a la sección C-D del borde en que se montan las tarjetas o fichas.

La fig. 5 presenta un muñón de la citada articulación.

15

La fig. 6, en representación análoga, muestra dicho muñón acoplado en la pieza cojinete, que se aloja a su vez en las guías del soporte de los porta-fichas.

La fig. 7 indica la disposición del fiador que sujeta los porta-fichas en sus guías.

20

La fig. 8 es una vista parcial de varios porta-fichas montados en sus guías.

La fig. 9 es la sección indicada en E-F, sobre la figura anterior.

Las figs. 10 y 11 ilustran dos aplicaciones de los porta-fichas que se describen.

25

Con referencia a dichas figuras y a los números que sobre ellas designan las partes y detalles del porta-fichas representado, que interesan a los fines de esta

106163



- 4 -

1

memoria, la descripción del mismo es como sigue:

5 Cada elemento porta-fichas está constituido por la pieza plana 1 (figs. 1 y 2), usualmente de cartulina, provista de las muescas laterales 2, que facilitan su mane-
jo, cuya pieza se dobla en uno de sus bordes, según se indica en 10 (figs. 3), para recibir el sujetador metálico 6, que a su vez presenta el dobléz 11, que envuelve al 10 antes citado, y la pestaña 14, que queda en el interior de este último, realizándose así el acoplamiento y sujeción representados en dicha fig. 3.

10

La pieza 6 se prolonga, a uno y otro lado, en los pivotes o muñones 4 (figs. 5), que llevan practicados cortes longitudinales, que dan lugar a las garras 13, que realizan la sujeción a las piezas deslizantes 3 y 9, cuando esos muñones o pivotes 4 se introducen en ellas. Es decir, estas piezas quedan locas respecto a los sujetadores 6; y determinan el eje ideal 5 de giro.

15

El otro borde de la pieza 1 va abarcado por la tira 7 (fig. 4) usualmente de plástico, que en uno de los lados forma sobre sí misma el reborde 12 de sujeción, completándose ésta por las pestañas prisioneras 8.

20

A su vez las piezas 3 y 9 se montan en las guías correderas 19 (fig. 8), que constituyen los laterales del marco soporte de los elementos porta-fichas 1. El espacio que queda en ese marco, una vez colocados todos los elementos porta-fichas y sus tapas anterior y posterior, se ocupa con el fiador a que se refiere la fig. 7, constituido por la parte central 16, de un material algo flexible como car-

25

19 MAY



106163

- 5 -

1

tón presma, con sus bordes laterales 15 metálicos, destinados a entrar en dichas guías 19 y fijados en aquella por las líneas de presión 18. La muesca 17 facilita su manejo, consistente en flexionarle ligeramente por el centro, para
5 hacer salir uno de los extremos, y, una vez retirado el conjunto 16-15, poder retirar la tapa inferior y los elementos porta-fichas, inclinando los conjuntos 4-6-4 respecto a las guías 19. Por debajo de los extremos inferiores 20 de las guías 19, quedan las últimas fichas, cuya articulación está
10 por encima de los puntos superiores de los laterales 15 del fiador 16.

10

En la fig. 9 se concreta como en la guía 19 van montadas deslizantes las piezas 3 o 9, y a su vez en ellas montados giratorios los muñones 4, que prolongan a las piezas
15 6-14.

15

Cuando un dispositivo para la presentación de fichas y anotaciones establecido de acuerdo con lo que se reivindica, se aplica a una carpeta 21, la disposición es la que indica la fig. 10, señalando en 22 el borde superior del marco, y en 23 la tapa de la primera ficha. De modo
20 análogo la fig. 11 ilustra la aplicación a cada una de las bandejas del mueble fichero 24.

20

- - - - -

N O T A.-

25

El presente modelo de utilidad, comprende las siguientes reivindicaciones:

1.- Dispositivo para la presentación de fichas y anotaciones varias, caracterizado porque cada uno de los

106163



- 6 -

1

elementos portador de una ficha en su anverso y otra en su reverso, está formado por una pieza plana rectangular, que en uno de sus bordes recibe una abrazadera, que constituye su soporte y eje de articulación, al marco en que van montados todos esos elementos, y en el otro lleva montada a presión y sujeta por prestafías, una pieza de sección en U, que a uno y otro lado determina los alojamientos para los bordes de las fichas a presentar.

5

10

2.- Dispositivo según lo reivindicado en el punto anterior, caracterizado porque la abrazadera que constituye la sujeción y articulación de cada elemento porta-fichas, rodea el borde doblado de la correspondiente pieza plana del mismo, formando enganches longitudinales opuestos y en sus extremos se prolonga en muñones, provistos de cortes longitudinales, que determinan garras de sujeción en las piezas cojinetes en que va montado cada elemento portador.

15

20

3.- Dispositivo según lo reivindicado en los puntos anteriores, caracterizado porque el marco soporte de los elementos porta-fichas, presenta, a uno y otro lado, las canales que alojan esas piezas cojinetes, en contacto con las del elemento anterior y con las del siguiente.

25

4.- Dispositivo según lo reivindicado en los puntos anteriores, caracterizado porque el espacio que queda libre en el marco, por debajo del último elemento portador, se ocupa con una pieza plana, de material ligeramente flexible, con refuerzos en sus cantos laterales y menores, que entran en los canales del marco, entre las piezas cojinetes

106163

19



- 7 -

1

de dicho elemento y la base del marco.

5.- Dispositivo para la presentación de fichas y anotaciones varias.

5

Según se describe y reivindica en la presente memoria descriptiva y se ilustra con los planos que a la misma se acompañan.

Consta dicha memoria de siete hojas foliadas y escritas a máquina por una sola cara.

10

Madrid, a 19 de Mayo de 1964.

CARLOS ROEB
P. P.

15

20

25

1/2

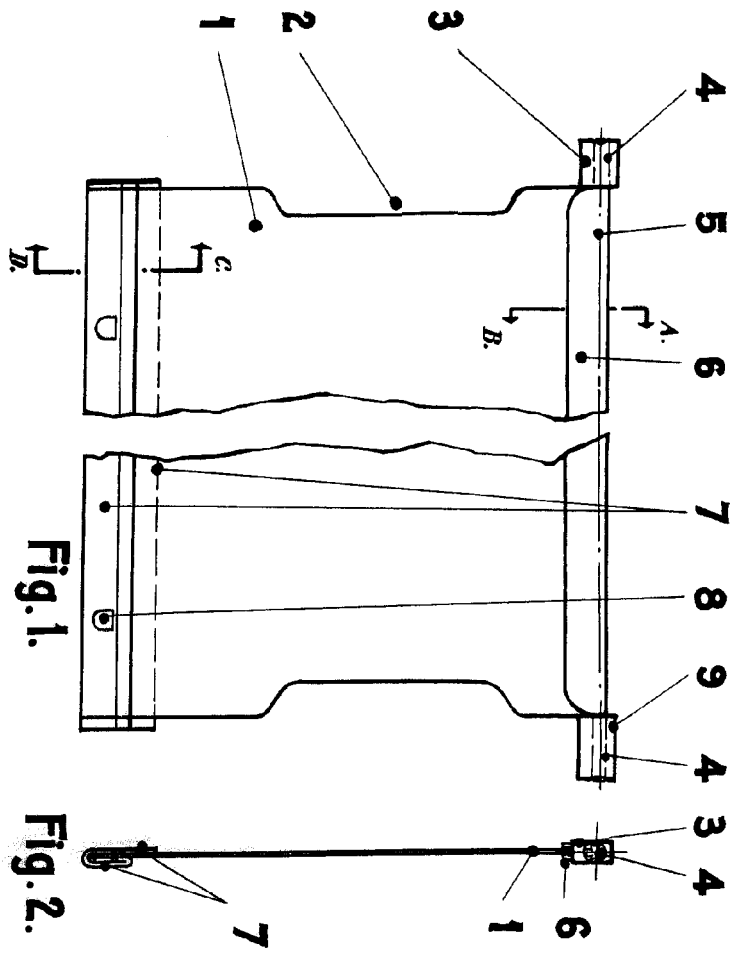

Fig. 1.

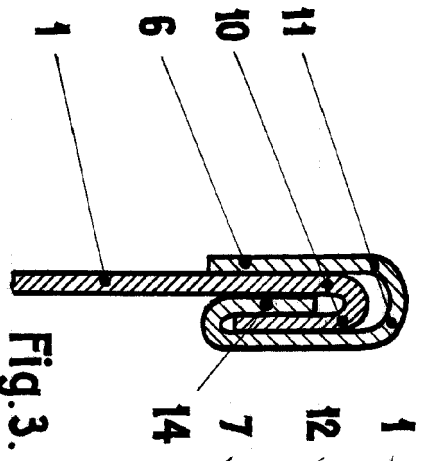

Fig. 3.

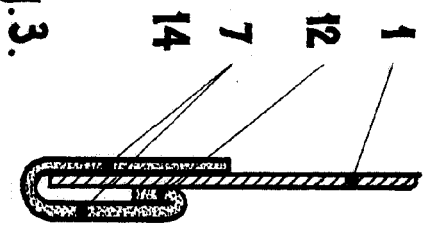

Fig. 4.

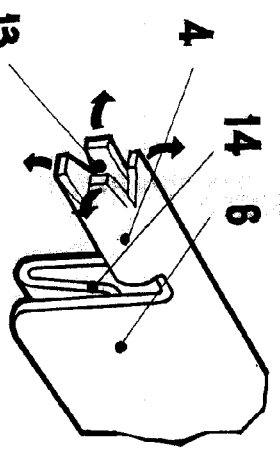

Fig. 5.

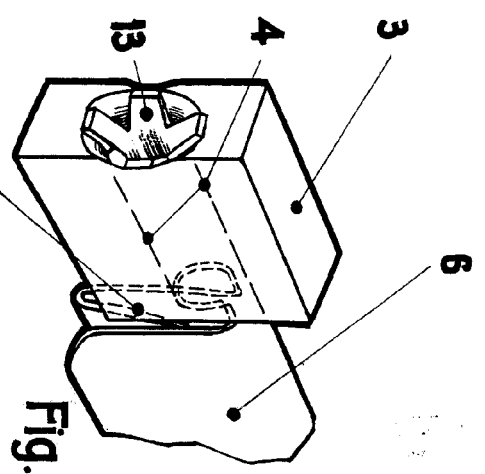

Fig. 6.

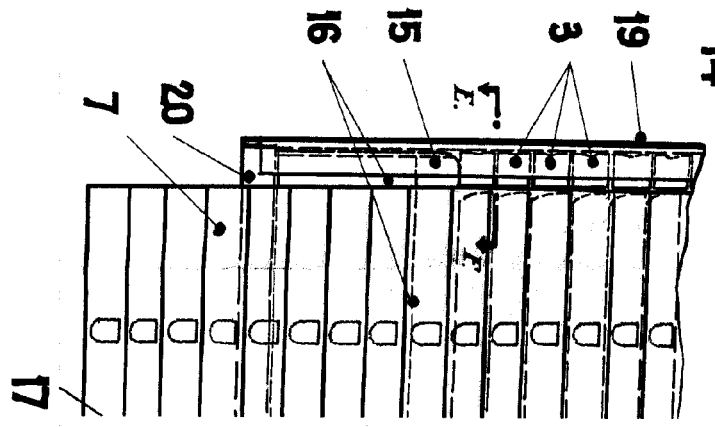

Fig. 7.

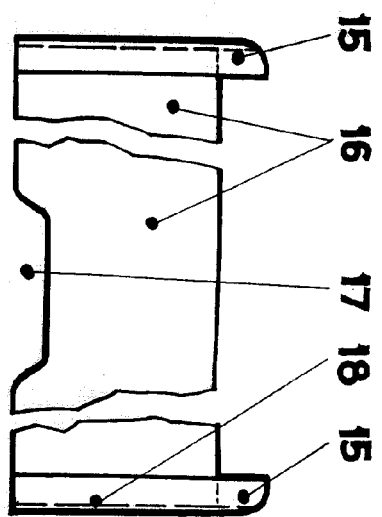

Fig. 7.

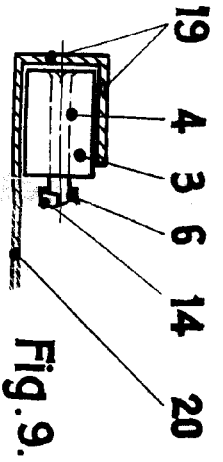
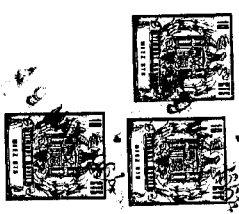

Fig. 9.



2/2

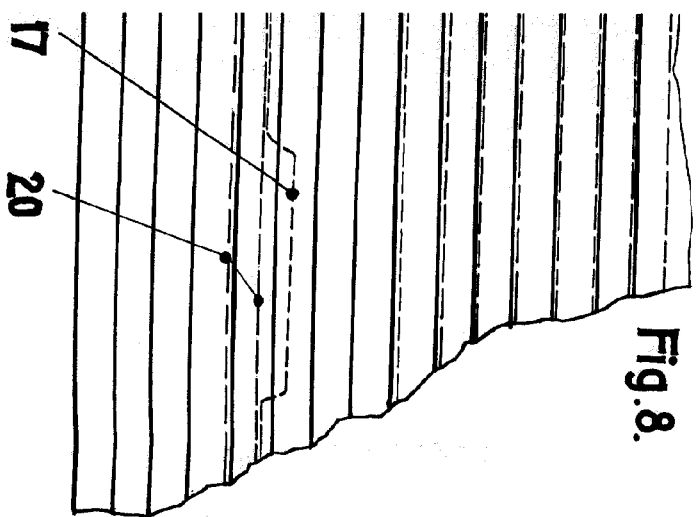

Fig. 8.

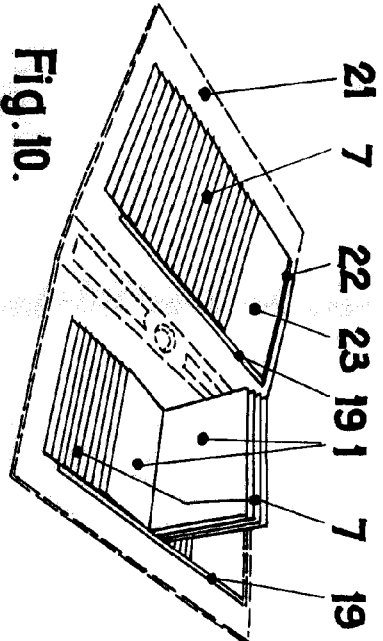

Fig. 10.

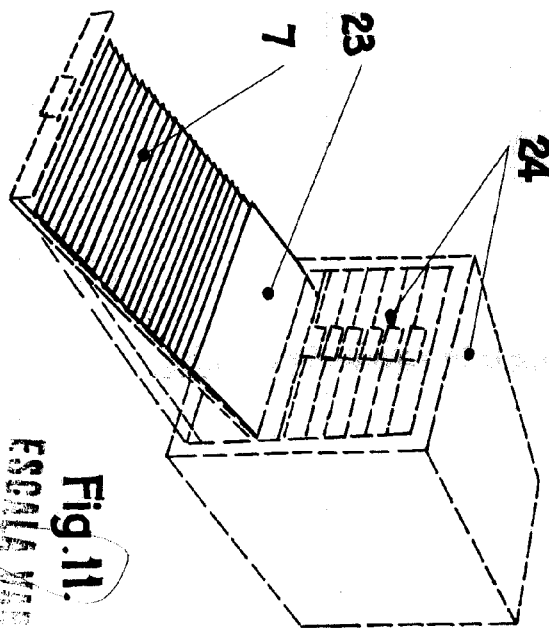

Fig. 11.

ESCALA METRICA

CARLOS ROER
P.R.