



106149

MEMORIA DESCRIPTIVA

que se acompaña a la solicitud de

UN MODELO DE UTILIDAD

a favor de CARTONAJES INTERNATIONAL, S.A., de nacionalidad española, residente en BASAURI (Vizcaya), B<sup>2</sup> Ariz, C<sup>2</sup> Cataluña s/n<sup>2</sup>,

por

"ENVASE PERFECCIONADO, RESISTENTE A LA COMPRESIÓN"

=====

La presente descripción se refiere, como su enunciado indica, a un envase perfeccionado, susceptible de ser plegado y que en el armado resiste los esfuerzos de compresión determinados por el apilamiento de una pluralidad de elementos semejantes.



106149

La esencialidad del modelo que se preconiza, radica en la creación de un cuerpo paralelepípedo a partir de plegados sucesivos de una lámina de material ligero, considerándose preferentemente el cartón ondulado por la economía de adquisición y la facilidad de manipulación, y en cuyo cuerpo, aparentemente semejante a las cajas actualmente conocidas, se disponen sus laterales de manera que existen unos refuerzos en los que la dirección de las ondulaciones del material de formación quedan cruzadas, lográndose el beneficio de la gran resistencia deseada y que de otra manera solamente podría ser alcanzada por la adición de materias exteriores de refuerzo, resistentes a los esfuerzos de compresión y los cuales, sobre el inconveniente de precisar de manipulaciones ajenas a las de la formación de la caja en sí, encarecen el producto y disminuyen el espacio útil de almacenamiento.

Para la mejor comprensión de cuanto antecede, se acompaña una hoja de planos en los que se representa esquemáticamente la nueva caja que a continuación y con referencia a los mismos dibujos, se describe detalladamente.

En dichos dibujos:

La figura 1ª, es una vista en planta del desarrollo del corte de la lámina de formación de la caja.

La figura 2ª, ilustra a la caja en posición de semi-formación y en una vista en perspectiva.

Según queda representado en los dibujos, la lámina de cartón o material seleccionado se corta, preferentemente por troquelado, de manera que simultáneamente marca unas líneas para posteriores plegados, señaladas en la figura 1ª con líneas de trazo discontinuo y que definen una



106149

base (1) a la que quedan adosados los frentes posterior (2) y delantero (3), de los que el posterior se prolonga en las superficies (4) que conformarán a los laterales, con la particularidad que más adelante se indica. De la misma superficie posterior (2) se prolonga la tapa (5) dotada de la pestaña (6) destinada al encaje en el cierre de la caja. El frente (3) se prolonga lateralmente en unas pestañas (7) que replegadas en diedro recto, son abarcadas entre las solapas (8) y (9) de prolongación de los laterales (4), creando por las diferentes orientaciones, el cruzado necesario de las nervaduras u ondulaciones del material de formación, proporcionando la gran resistencia buscada y que se complementa por la inmovilización relativa alcanzada en la introducción de la pequeña pestaña (10) de las superficies (9) en las ranuras troqueladas (11) en las (8) que se extienden en el cierre, sobre la superficie de fondo, reforzándolo para alojar materias de pesos considerables.

Se comprende la posibilidad de recuperación de los envases con transporte en las mejores condiciones, ya que al quedar desplegados, la ocupación es laminar, permitiendo una superposición de una serie de cuerpos con ocupación mínima de espacio, condición necesaria para un conveniente almacenamiento estático o de transporte.

Descrita suficientemente la naturaleza y objeto del modelo, y la manera en que el mismo puede ser llevado a la práctica, se hace constar que en su realización podrán ser variables, formas, materiales y dimensiones, y en general, cualquier otro detalle accesorio o secundario, siempre que ello no altere, cambie o modifique la esencialidad propuesta.

106149



Los términos en que queda redactada la presente memoria, son ciertos y fiel reflejo del objeto descrito, debiéndose tomar con carácter amplio y nunca en forma limitativa.

N O T A :

70 EL MODELO DE UTILIDAD que se solicita, deberá recaer precisamente sobre las particularidades características de las siguientes reivindicaciones:

75 1ª.- Envase perfeccionado, resistente a la compresión, del tipo formado por replegado de láminas previamente troqueladas en materiales adecuados y preferentemente cartón ondulado, c a r a c t e r i z a d o porque la superficie frontal se prolonga en unas solapas de la misma longitud que el ancho de la superficie de fondo, y cuyas solapas, en el montaje, quedan abarcadas entre pestañas laterales de unas  
80 prolongaciones pertenecientes a la superficie de frente posterior, con la particularidad de que una de estas pestañas laterales se yuxtapone a la superficie de fondo y por la parte interna presentando en las inmediaciones de la línea de plegado una hendidura destinada a la recepción de una orejeta  
85 de prolongación de la pestaña lateral complementaria, la cual queda superpuesta a la correspondiente a las prolongaciones de la superficie de frente.

90 2ª.- Envase perfeccionado, resistente a la compresión, según la reivindicación 1ª, caracterizado porque las prolongaciones laterales de las prolongaciones pertenecientes a la superficie del frente posterior, quedan cortadas, en el

106149



desarrollo, a manera que proporciona una separación adecuada para admitir el espesor de las sucesivas superficies de formación de los costados por plegados de las pestañas y prolongaciones laterales.

95

3ª.- "ENVASE PERFECCIONADO, RESISTENTE A LA COMPRESIÓN".

Todo según queda expuesto en la presente Memoria, que consta de cinco hojas foliadas y mecanografiadas por una sola cara, y una hoja de dibujos que con la misma se acompaña.

MADRID, 18 de Mayo de 1.964.

P. A.

*Modesto Polo*  
P. A.

FIG. 1

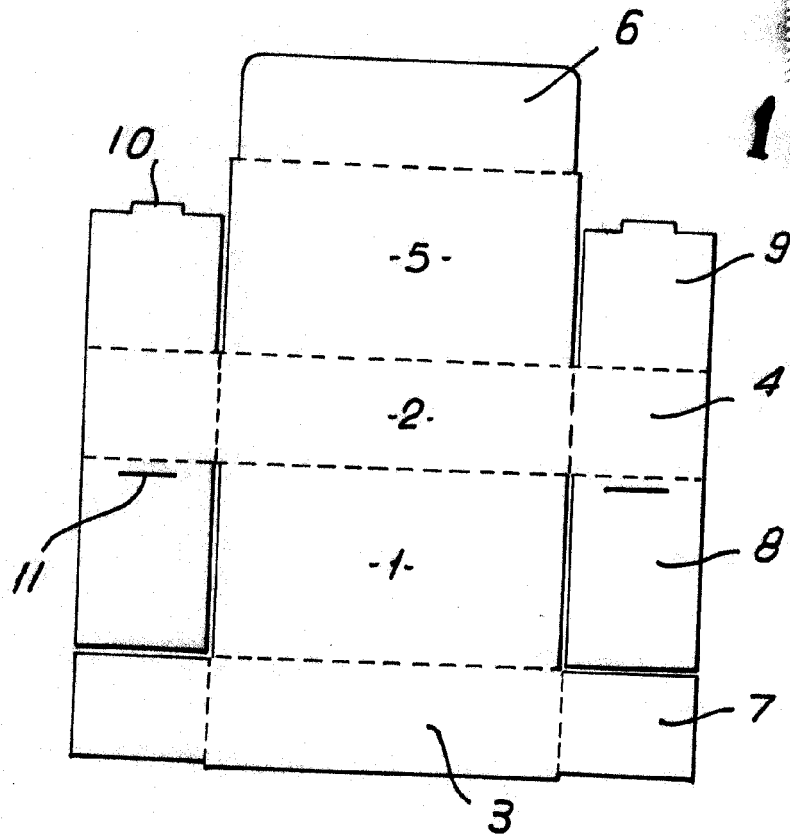

106149

FIG. 2

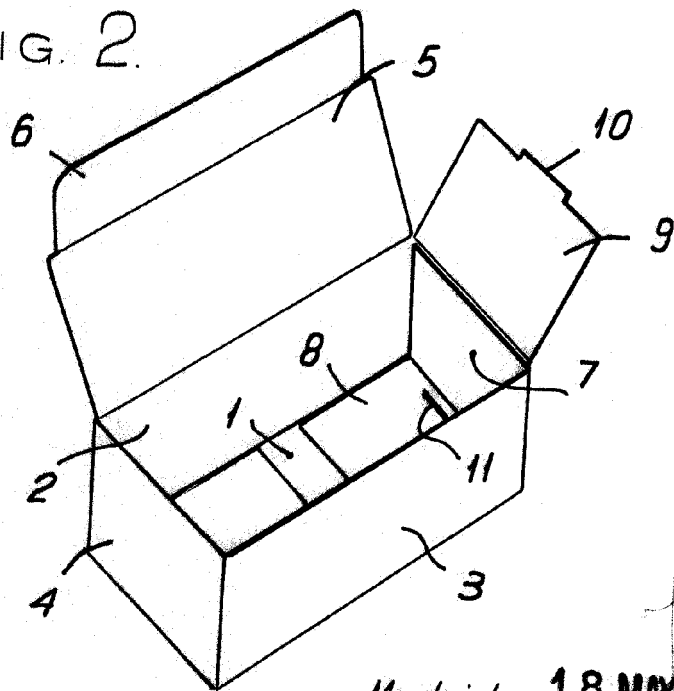

Madrid.

18 MAY 1964

*M. Polo*  
P.B.

ESCALA VARIABLE.