

JE.

106115

29



MODELO DE UTILIDAD

a favor de

D. CARLOS PLANS VIVES y De JACQUELINE ARISTOT FARRARONS,
de nacionalidad española, domiciliados el 1º en C. Pro-
venza nº 126, BARCELONA, y la 2ª en, C. Muntaner, nº 446
BARCELONA,

por:

"Taco para sujeción de tornillos".

Descripción.

Para la fijación de tornillos en paredes, o ma-
teriales que no permitan su inserción directa por razón
de no ofrecer seguridad en su retención, se suele emplear
unos tacos, constituidos por piezas de madera, u otro



material, poco profundos y bastante anchos, haciendo previamente un agujero o alojamiento para encajar el taco, y sobre éste fijar el tornillo. El sistema descrito presenta los inconvenientes de que obliga a preparar el taco según el tamaño del agujero en cada caso particular, y en general debe hacerse agujeros de dimensiones bastante grandes, para poder cumplir con eficacia la misión encomendada.

Se conocen también otros tipos de tacos, metálicos, de material plástico, de materiales fibrosos y otros, en general más estrechos y más largos, y provistos de un hueco axial para la introducción del tornillo, que, aunque son de aplicación más fácil y cómoda, resultan sin embargo, frecuentemente de difícil sujeción en el interior del correspondiente orificio.

Las dificultades apuntadas, se pueden superar fácilmente, con el empleo del taco, que constituye el objeto del presente modelo de utilidad, y que consiste esencialmente en un cuerpo alargado, moldeado de un material adecuado con unas características mecánicas determinadas en lo concerniente a dureza y flexibilidad, el cual se destina a ser alojado en un agujero efectuado expresamente, de diámetro apropiado para no permitir al taco ninguna holgura centro del mismo, quedando totalmente fijo en él, para a continuación en su interior y mediante herramienta idónea, introducir el tornillo.

El taco objeto de este registro, podrá adoptar distintas medidas, en cuanto a su longitud y diámetro, según el tipo o modelo de tornillo que se necesite emplear, pudiéndose ampliar grandemente su campo de aplicación, en



materiales como cemento, yeso, obra, metal, etc. Este
taco puede sufrir algunas variaciones en su forma, sin
que afecten a sus cualidades fundamentales, con lo cual,
se puede generalizar su aplicación, de acuerdo con los
5 distintos tipos y modelos de tornillos que sean neces-
arios emplear.

A continuación se describe más detalladamente
el taco del presente modelo de utilidad, con referencia
al dibujo adjunto que representa un ejemplo práctico de
10 realización, y en el que

La figura 1, es una vista exterior del taco.

La figura 2, es una sección axial del mismo.

La figura 3, pretende mostrar la acción que
tiende a ejercer el tornillo sobre el taco, al ser in-
15 troducido en el mismo.

La figura 4, muestra la disposición que adopta
el taco al ser introducido en el correspondiente orificio
de una pieza o elemento al que ha de fijarse un tornillo.

La figura 5, representa el mismo taco de la fi-
20 gura anterior, una vez se ha introducido en el mismo un
tornillo para sujetar una determinada pieza.

Este taco consiste en una pieza alargada -1-,
esencialmente cilíndrica, con una cavidad esencialmente
cónica -2- en uno de sus extremos, y que está moldeada
25 de un material lo suficientemente duro y flexible a la
vez, para mantener fijo y sujeto en su interior el tor-
nillo que se pretende introducir.

Exteriormente y en su parte superior, presenta
diametralmente opuestas y en cruz, unas pestañas o ale-
30 tas -3-, cuya parte más saliente coincide con el nivel

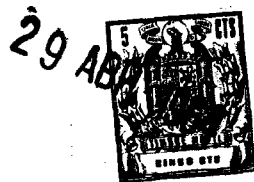

del borde superior en el que se abre la cavidad -2-; y que van disminuyendo de anchura a lo largo de su longitud.

5 En la misma línea vertical y a corta distancia de dos de dichas aletas -3- situadas en un mismo plano, arrancan dos hendiduras -4- que dividen longitudinalmente por la mitad el cuerpo del taco, cuyas dos partes tan solo quedan unidas ligeramente por una película -5- que cede fácilmente al ser introducido el tornillo -6- en la cavidad -2-.

10 En las dos mitades en que queda dividido, el taco presenta unas lengüetas -7- de corta longitud que sobresalen lateralmente, dispuestas a izquierda y derecha del plano de la hendidura -4- y que coinciden con sendos alojamientos o rebajos -8- de la superficie lateral del
15 taco, y que vienen a ser continuación de un nervio -9- que se extiende longitudinalmente en el fondo de una sucesión de profundas muescas laterales -10-, que determinan una serie de salientes a modo de dientes -11- cuya anchura máxima o diámetro del saliente es igual al diámetro exterior del cuerpo del taco, el cual termina en
20 una punta moderada -12- para facilitar su introducción en el agujero.

Fácilmente se comprende que la penetración de un tornillo -6- en la cavidad cónica -2- del taco, forzará a abrirse o separarse las dos mitades del mismo en que lo divide la hendidura -4-, de la manera en que, teóricamente, se representa en la figura 3. Ahora bien, estando el taco alojado en un orificio del mismo diámetro practicado en el elemento o material -13- en que deba
25 fijarse el tornillo -6-, la divergencia de dichas dos mi-
30

29 ABR



5 tades del taco queda restringida por la resistencia del propio material -13-, en que penetrarán los dientes laterales -11- constituyendo un anclaje que impide la salida del taco, mientras las aletas -3-, hincándose también en el material, imposibilitan el giro del taco al introducir el tornillo -6-.

10 Dicho anclaje del taco viene aún asegurado por efecto de las lengüetas -7- que cualquier esfuerzo de tracción ejercido por la pieza sujeta -14- sobre el tornillo, y por tanto sobre el taco, tenderá a abrir como se representa en la figura 5, imposibilitando el desprendimiento del taco.

N O T A

15 Se reivindica como objeto de este registro de modelo de utilidad:

20 1) Taco para sujeción de tornillos, caracterizado por estar constituido por una pieza, moldeada de un material de dureza y elasticidad convenientes, de forma esencialmente cilíndrica con una cavidad esencialmente cónica en un extremo, y que presenta en la mayor parte de su longitud una hendidura que la divide en dos mitades que quedan unidas por una débil película, las cuales presentan exteriormente una sucesión de profundas muescas que determinan una serie de dientes laterales y que presentan exteriormente una serie de dientes determinados por una sucesión de profundas muescas, las cuales presentan en su fondo un nervio longitudinal, a
25 continuación del cual aparecen en cada mitad sendas len-

- 6106115²⁹ ABR.



güetas unidas por su base y que encajan en unos alojamientos practicados en la superficie lateral del cuerpo del taco.

2) Taco para sujeción de tornillos.

5

Esta memoria consta de seis páginas escritas por una sola cara.

BARCELONA, 29 ABR. 1964

P. A.

[Handwritten signature]
JOAQUIN BOLIBAR



106115

FIG. 1

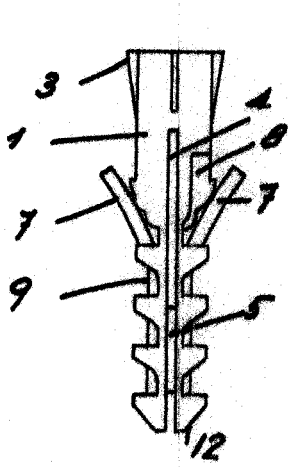

FIG. 2

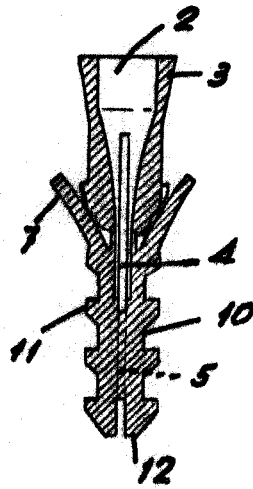

FIG. 3

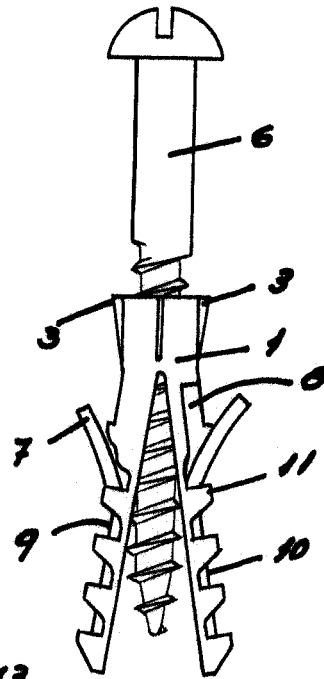

FIG. 4

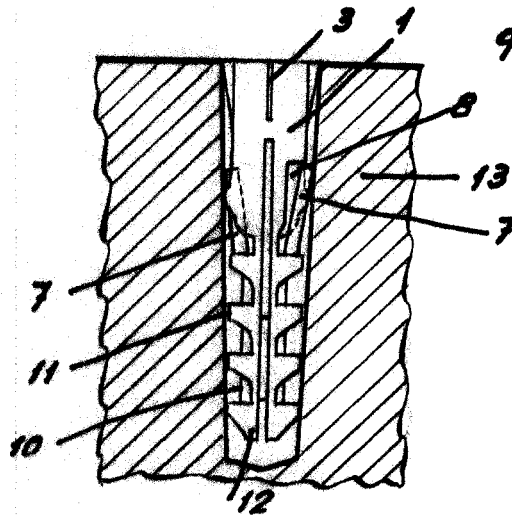
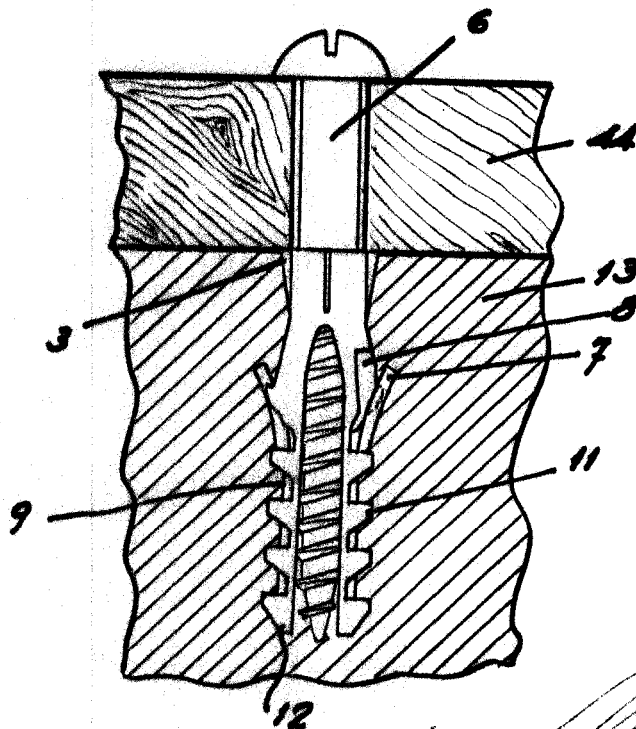

FIG. 5



JOSEPHIN BOLLEAU
[Handwritten signature]