

106 063

18 MAR



106063

MEMORIA DESCRIPTIVA

de un

MODELO DE UTILIDAD

por:

"SOPORTE PARA ENGARCE DE PIEDRAS DECORATIVAS"

Cuyo registro se solicita por VEINTE AÑOS, para todo el territorio nacional, a nombre y favor de Don Jaime Juani-co Perea, de nacionalidad española, residente en ALAYOR (Me-norca-Baleares), calle de Dr. Marti, nº 22.

= : = : = : = : = : = : = : =

Es frecuente el uso de piedras coloreadas para reves-tir y ornamentar las mas diversas prendas de uso, vestido y adorno, tales como cinturones, carteras, bolsillos, zapa-tos, estuches, etc.

5

Igualmente se usan estas piedras para realzar trajes de noche, disfraces, atuendos artísticos o de culto, reves-timientos de templos y de imagenes e incluso decorados.

Hasta ahora, el engaste de estas piedras sobre las pie-zas a ornamentar se realizaba por soldadura en sus encajes

10

o remachándoles unos garfios o trocitos de chapa que hicieran



106063

15
20
25
30
35
40

• posible su posterior clavazon en los materiales citados, a cuyo efecto se hacia precisa la disposición de unos objetos complementarios que facilitasen el clavado.

De cualquier forma, las operaciones mecanicas a realizar eran varias y el proceso para ornamentar con piedras de este tipo las prendas u objetos un tanto complejo, costoso y complicado.

El presente modelo de utilidad, por el contrario, se refiere a un soporte especialmente concebido y diseñado para engastar las piedras de colores y fijarlas directamente sobre las piezas que se han de ornamentar en una sola y muy simple operación, puesto que el propio soporte comporta en su estructura los medios para engarzar y clavar de manera simultanea dichas piedras sobre el objeto o prenda de que se trate.

Sustancialmente, el soporte está constituido por un cuerpo cajeadado, de naturaleza metalica y de configuración variable, que ofrece en su centro una concavidad para alojamiento de la piedra en la que esta se encaja y asegura por pegado o embutido a simple presión, hallándose dotado al propio cuerpo, por la parte opuesta a la de su cavidad alojadora, de unas patillas con remates aguzados que, constituyendo prolongaciones de su misma estructura, sirven para taladrar el material a ornamentar, al que se fijan firmemente por simple revertimiento o dobléz sobre la cara contraria.

Asegurada de esta forma la adherencia de cada piedra, se pueden revestir profusamente grandes extensiones de material con una sencilla y simultanea operacion de clavado y remache.

Para facilitar la comprension de cuanto expuesto queda y únicamente a título ejemplario, desprovisto de todo alcan-

• 3 •
106063

13 MAY. 19



ce limitativo, los adjuntos gráficos ilustran una forma de realización práctica.

45 La fig. 1ª muestra la vista en perspectiva de dos soportes, uno circular y otro cuadrado, realizados conforme al modelo, apreciándose la cavidad central (1) para alojamiento y engaste de la piedra y las latillas aguzadas (2) que constituyen prolongaciones del propio cuerpo básico.

50 La fig. 2ª es una vista en corte del propio soporte, en la que se advierte asimismo el cajado central (1) y las patillas (2) con sus terminales en punta para su fácil ahincamiento.

55 La fig. 3ª ofrece una vista, también en perspectiva, de un trozo de material (3) ya revestido con las piedras engastadas (4), y

60 La fig. 4ª por último, representa otra porción de material (3) con el soporte ya afirmado en su estructura mediante el revertido de las patillas (2) por la parte opuesta a la cara en que aparece engastada la piedra (4).

El soporte podrá fabricarse en las configuraciones mas variadas, redondo, rectangular, ovalado, etc., y construirse asimismo en cualquier material siempre que sea metálico para conferirle la necesaria solidez y fortaleza.

65 Todas las restantes circunstancias, colores, proporcionalidad, y tamaños, serán igualmente indiferentes y cambiantes, siempre y cuando no se alteren las características fundamentales que le tipifican, caracterizan al modelo y se reivindicán.

70

NOTA .

Se reivindicán a nombre y favor de Don Jaime Juanico Perea, de nacionalidad española, los términos siguientes:

1.- Soporte para engarce de piedras decorativas, carac-

13 MAY



106063

75 terizado por establecerse un cuerpo cajado, de naturale-
za metálica y conformación variable, que comporta en su
centro una cavidad para alojamiento de la piedra y en la
que ésta se emplaza y asegura por pegado o embutido a sim-
ple presión, hallándose dotado el propio cuerpo por la par-
te opuesta a la de esta cavidad alojadora de unas patillas
80 con remates aguzados que, constituyendo prolongaciones de
su propia estructura, sirven para taladrar el material a
ornamentar, al que se fijan fuertemente tras de su ahinca-
miento por simple revertimiento de sus patillas sobre la
cara contraria.

85 2.- SOPORTE PARA ENGARCE DE PIEDRAS DECORATIVAS.

Todo conforme queda descrito en la presente Memoria,
que consta de CUATRO HOJAS mecanografiadas por una sola
cara, foliadas y dibujos que se acompañan..

Madrid, 7 0 MAY. 1964.

Carlo Juncos

106063



FIG. 1

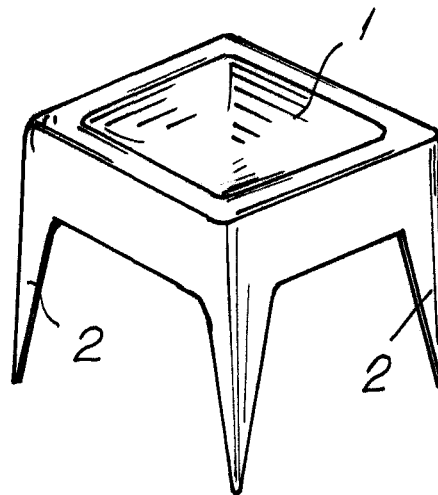
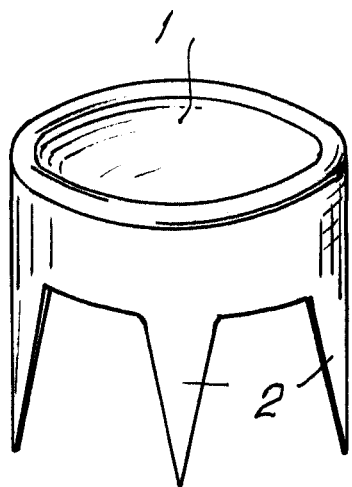

FIG. 2.

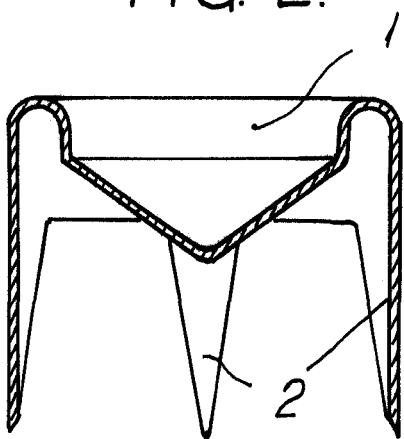

FIG. 3.

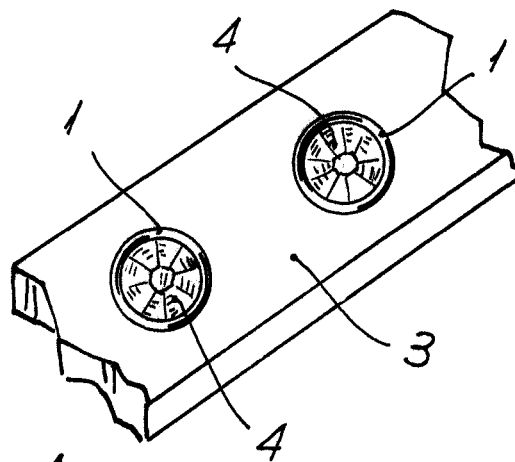
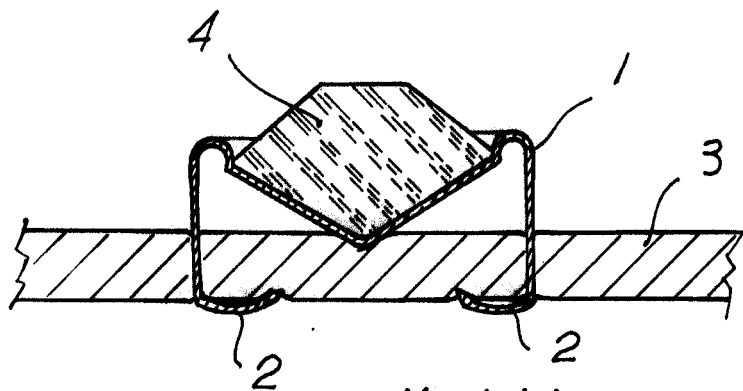

FIG. 4.



Madrid. 13 MAY. 1960

Jaime Juanico Perea

ESCALA VARIABLE.