

10 6030



106030

1931

MEMORIA DESCRIPTIVA
que se acompaña a la solicitud de un

.....
MODELO DE UTILIDAD

por VEINTE años en España, por: "SOPORTE PORTA-
AMPOLLAS PARA CAJAS DE INYECTABLES"

.....
a favor de

.....
MEDICAL S.A.

.....
domiciliado en CORDOBA.- San Fernando, 15-17

BM.

106030

- 2 -



5 La invención a que se refiere la presente Memoria constituye una novedad industrial, con características y ventajas que la hacen merecedora del privilegio de explotación exclusiva que por ella se solicita, de acuerdo con las prescripciones del Estatuto vigente de la Propiedad Industrial de fecha 26 de Julio de 1.929, texto refundido publicado el 30 de Abril de 1.930.

10 El objeto concreto de este invento, conforme se especifica en su enunciado, es un soporte realizado en material moldeable, de particular aplicación como elemento porta-ampollas para cajas de inyectables, cuya característica más significada es la de ser independiente de la citada caja, presentando tres tabiques emplazados dos de ellos en los laterales del soporte y el tercero en su centro, en los cuales se hallan practicados entrantes circulares para que encajen en los mismos los cuerpos de las ampollas, que se disponen alternativamente y con sus embocaduras hacia adentro, en dos filas diferenciadas.

15 La descripción del invento se realiza con ayuda del plano adjunto, el cual en su figura única, representa en perspectiva una forma preferente de realización del mencionado soporte, junto con la caja en la cual ha de encajar, haciendo resaltar que el objeto propiamente dicho de este privilegio es el soporte, puesto que la caja con soporte unido a la misma, la tiene protegida debidamente la entidad solicitante de este privilegio en la Patente de Invención número 266.857. El mencionado diseño ha sido consignado con carácter auxiliar de la presente descripción, con objeto de que pueda ser perfectamente comprendido, tanto en su constitución como en las formas de uso.

20 Las diferentes referencias numéricas consignadas en el plano aludido se refieren a los elementos constitutivos siguientes:

25 1.- Tapa de la caja en la que va encajado el soporte propiamente dicho.

30

106030



2.- Placa del soporte porta-ampollas

3.- Fondo de la caja en la cual se inserta el soporte (2)

4.- Tabiques laterales moldeados, en los cuales se han establecido diversos entrantes circulares conformados por patillas abiertas en su parte superior

5.- Tabique central con entrantes igualmente moldeados, de menor diámetro, para encajar en los mismos los cuellos de las ampollas, que tienen un número de entrantes igual a la suma conjunta de los que presentan ambos tabiques laterales (4).

6.- Pestañas o abrazaderas que establecen los diversos entrantes circulares de los tabiques (4), entre las cuales quedan encajados los cuerpos de las ampollas

7.- Ampollas dispuestas sobre el soporte (2) y encajadas en los tabiques (4) y (5).

Para poder acoplar ampollas de inyectables en el soporte que se describe, basta encajar el cuerpo de las mismas en los tabiques laterales (4) y (6), en los que las abrazaderas que establecen los diversos entrantes circulares, sujetan el cuerpo de estos inyectables, cuyos cuellos o embocaduras descansan en el tabique central (5). Conforme ilustra la figura que se adjunta, las mencionadas ampollas van colocadas alternativamente, de forma que todas las cabezas de estos inyectables aparecen dispuestas en el centro del soporte, para lo cual los mencionados tabiques (4) y (6) presentan sus entrantes alternados, esto es ligeramente desplazados unos con respecto a otros, para ser debidamente enfrentados con los entrantes circulares que presenta el tabique central (5).

Estos tabiques verticales elásticos (4), (5) y (6), con las escotaduras mencionadas, para encajar en ellas a presión las ampollas de inyectables, van adicionados a una placa soporte (2), permitiendo con mayor facilidad de manipulación colocar las citadas ampollas; cuan



106030

do éstas ya están colocadas, se introduce el conjunto en la caja (3), realizándose el cierre mediante la tapa (1), quedando perfectamente protegido e inamovible mediante el soporte descrito.

5 Conforme queda reflejado, la esencia de la invención se contrae fundamentalmente al citado soporte (2) con los tabiques (4) (5) y (6) y los diversos entrantes o escotaduras ya citadas. Otra circunstancia característica del invento es el hecho de que el mencionado soporte sea independiente de la caja en la que se aloja.

10 Hecha la descripción precedente, hemos de añadir, que los detalles de realización de la idea expuesta pueden variar, sin que por ello cambie la esencia de la invención, que es la que se desprende de los párrafos que anteceden y la que se reivindica en la siguiente

NOTA

15 En resumen, el Modelo de Utilidad que se solicita recaerá sobre las siguientes reivindicaciones:

20 1ª.- SOPORTE PORTA-AMPOLLAS PARA CAJAS DE INYECTABLES, caracterizado porque está esencialmente constituido mediante una placa, que presenta junto a los laterales de mayor longitud sendos tabiques verticales en los que se han practicado una pluralidad de escotaduras circulares, teniendo otro tabique vertical en su centro, dotado igualmente de escotaduras circulares de menor diámetro, que prevé un número de ellas igual a la suma de las que presentan ambos tabiques laterales, con objeto de emplazar ampollas para inyectables, cuyos cuellos o embocaduras aparecen dispuestos en el tabique central, para lo cual los mencionados tabiques laterales aparecen desplazados uno con respecto al otro, a fin de permitir la disposición alternativa mencionada, siendo susceptible de encajarse este soporte en una caja suplementaria dotada de tapa independiente.

25 30 2ª.- Se reivindica por último como objeto sobre el que ha de

106030

- 5 -



recer el Modelo de Utilidad que se solicita: "SOPORTE PORTA-AMPO-
LLAS PARA CAJAS DE INYECTABLES".

5
Todo tal y conforme queda descrito y reivindicado en la
presente Memoria que consta de cinco páginas mecanografiadas y di-
bujos que se acompañan.

Madrid, 11 de Mayo 1.964

ALFONSO UNGRIA

P. P.

10
15
20
25
30

106030

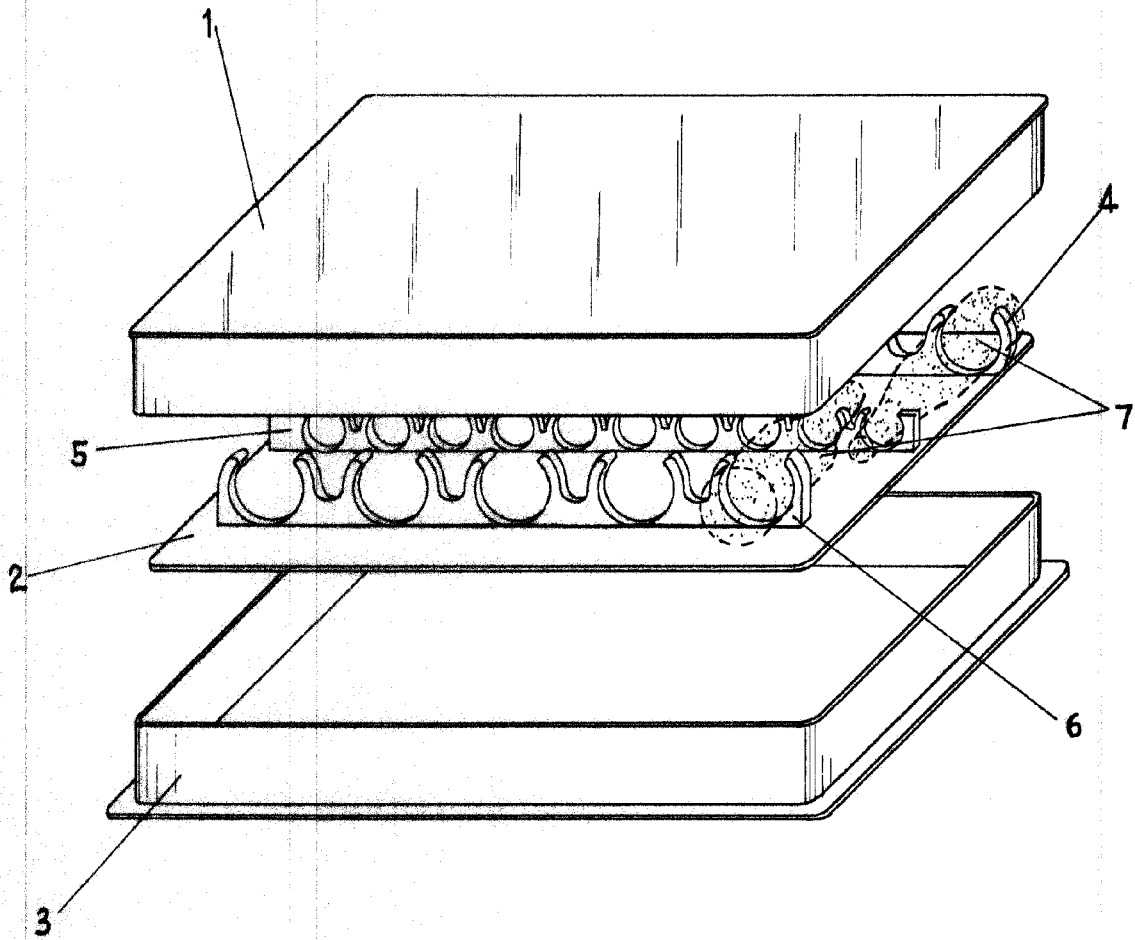

ESCALA VARIABLE

Madrid, 11 de Mayo de 1964

ALFONSO UNGRIA

P.P.