

106,019

MODELO DE UTILIDAD

106019



Memoria Descriptiva

sobre

"Recipiente para usos culinarios".

=====

Solicitante: Société TEFAL, Société Anonyme, entidad francesa,
residente en: 3 rue de Garges, SANCELLES (Seine-et-
Oise), Francia.

=====

El presente invento, se refiere a un reci-
piente para usos culinarios, y mas concretamente a un
recipiente metálico, en general de aluminio, dotado por
su parte interna de un revestimiento de otro material,
5. que le proporciona una superficie perfectamente pulimen-



tada que da lugar a una mejor condimentación de los artículos en ellos tratados.

Los recipientes de cocina que llevan en su interior un revestimiento de una materia perfectamente pulimentada, en general una resina sintética, permiten

5.

la preparación de los alimentos sin la intervención de materias grasas, es decir los alimentos pueden ser tratados en ellos, sin tener que bañar interiormente el recipiente, para que no se peguen, con aceite, mantequilla, manteca u otra grasa cualquiera. Se consigue

10.

pues con este tipo de recipientes una serie de ventajas que pueden sintetizarse en las siguientes:

Ausencia de grasas, necesarias en ciertos regímenes alimenticios.

15.

Una economía de energía, al ser necesarios menor calor para la condimentación del alimento.

Una economía de tiempo, ya que los alimentos reciben el calor mas rápidamente, y de una manera mas uniforme.

20.

Una economía de trabajo, ya que los recipientes de este tipo se limpian con gran facilidad, al no pegarse los alimentos a ellos, y no existir materias grasas difíciles de lavar.

25.

Una mejora en las condiciones higienicas del trabajo.

30.

Los recipientes de este tipo que hasta ahora se han venido construyendo, adolecen del defecto de que su recubrimiento se desprende con una facilidad relativamente grande, quedando en los puntos en que esto sucede el material del fondo al descubierto, produ-



- ciéndose partes en las que el alimento se pega, se acumula la suciedad, y poco a poco van dando lugar a desprendimientos mayores. Estos desprendimientos se producen por una fijación defectuosa del recubrimiento al metal del fondo, ya que las mismas características de los dos materiales impide que su contacto sea suficientemente íntimo como para producirse una unión perfecta entre ambos, y que no se desprendan bajos los efectos del calor e de choques.
5. El objeto del presente invento, es un recipiente para usos culinarios, con su superficie interior provista de un revestimiento de resina sintética, estando el fondo del recipiente preparado de manera que la adherencia entre la resina y el fondo sea perfecta y se eviten los desprendimientos. Para ello el fondo ha sido tratado de manera que presente una serie de pequeñas irregularidades en las que se introduce la resina cuando se efectúa el baño de revestimiento, dando lugar a puntos de sujeción.
10. A continuación, y con arreglo al dibujo adjunto, se describe uno de estos recipientes, habiéndose referenciado en dicho dibujo, como figura 1 una vista en alzado de uno de estos recipientes, en corte axial, y como figura 2 un corte por la línea A-A de la figura 1.
15. Con referencia al dibujo, el recipiente 1, en este caso una sartén, tiene sus bordes 2 vueltos hacia abajo y está provista de un mango 3 fijado mediante el tornillo 4. El fondo 5 está cubierto de un revestimiento 6, que alcanza hasta casi el borde superior,
- 20.
- 25.
- 30.

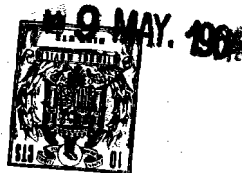

5. cubriendo la totalidad del interior del recipiente.

La sección de la figura 2, es una vista muy ampliada, respecto a la escala formada para la figura 1, y en ella las oquedades representadas bajo los nos 7, 7° ...

5. y 7" se han ampliado a una escala mayor que la del dibujo a fin de que se puedan ver, conservándose la visión del ... conjunto. En esta figura puede observarse que el fondo 5 presenta una serie de oquedades, en las que se intro-

10. ducen el revestimiento 6, al ser aplicado; estas oquedades pueden tomar diversas formas y solamente se han representado algunas a título de ejemplo, pero todas ellas tienen como característica común es que el material en ellas introducido, no puede salir si no es mediante rotura. Así la representada con la referencia 7

15. tiene una forma aproximadamente esférica, con una boca de comunicación con la superficie constituida por un círculo menor; las representadas con los nos: 7° son dos oquedades de paredes sensiblemente paralelas e angulares pero que presentan la característica de estar dirigidas en sentidos opuestos y sus bocas muy cercanas entre sí, y finalmente la representada con la referencia 7" es una entalladura en cola de milano.

20. De esta manera la capa de revestimiento introducida en las oquedades antes descritas queda firmemente sujeta al fondo del recipiente, y al ser el número de estas muy grande la unión entre el revestimiento y cuerpo del recipiente es firme y duradero.

N O T A

25. Describa suficientemente la naturaleza del invento, así como la manera de realizarlo en la práctica,

30.



debe hacerse constar que las disposiciones anteriormente...
indicadas son susceptibles de modificaciones de detalle...
en cuanto no altere su principio fundamental, siendo lo...
que constituye la esencia del referido invento y por lo...
5. que se solicita Modelo de Utilidad por 20 años en España,
sobre: "RECIPIENTE PARA USOS CULINARIOS"; caracterizán-...
dose por lo siguiente:

10. 1ª.- Recipiente para usos culinarios, que
comprende un cuerpo metálico de forma adecuada, con un
revestimiento en su parte interior; el fonde metálico
interno del recipiente está dotado de una serie de oque-
dades que sirven de punto de sujeción para la capa de
revestimiento que se halla cubierta, presentando tales
15. oquedades la particularidad de tener un cuerpo de maye-
res dimensiones que la boca por la que se comunican
con la superficie de separación de revestimiento y fonde.

20. 2ª.- Recipiente, según reivindicación 1ª,
caracterizado porque estas oquedades presentan la forma
de ranuras de caras paralelas, oblicuas respecto a la
superficie del recipiente, y agrupadas por parejas
que tienen cada uno de sus elementos las divergencias
encontradas.

25. 3ª.- Recipiente para usos culinarios; tal y
como queda sustancialmente descrito en la presente me-
moría, e ilustrado en el adjunto dibujo.

106019



Esta memoria consta de 6 hojas escritas a máquina per una sola cara.

9 MAY. 1964

Madrid,

SOCIETE TEFAL, SOCIETE ANONYME

GOMEZ ACEBO Y MODRY

106019

106019



FIG.1

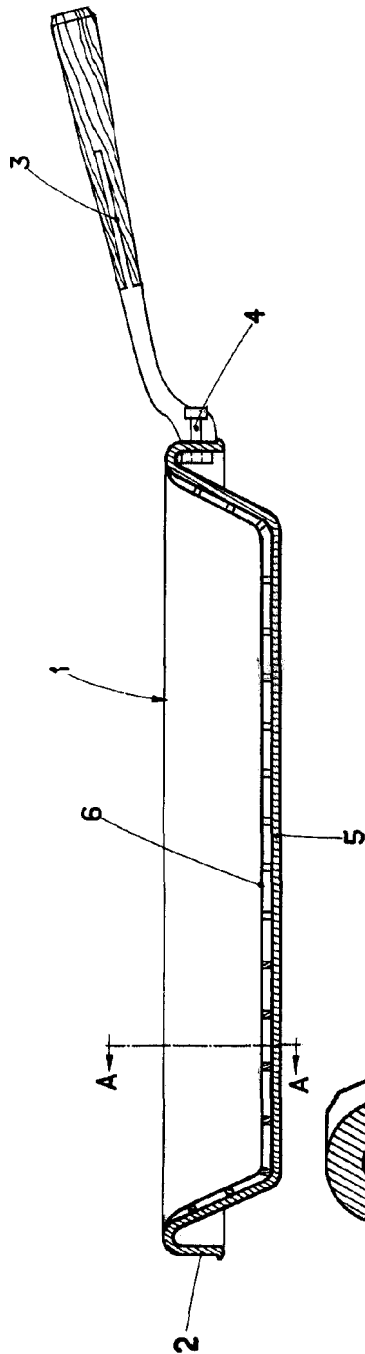
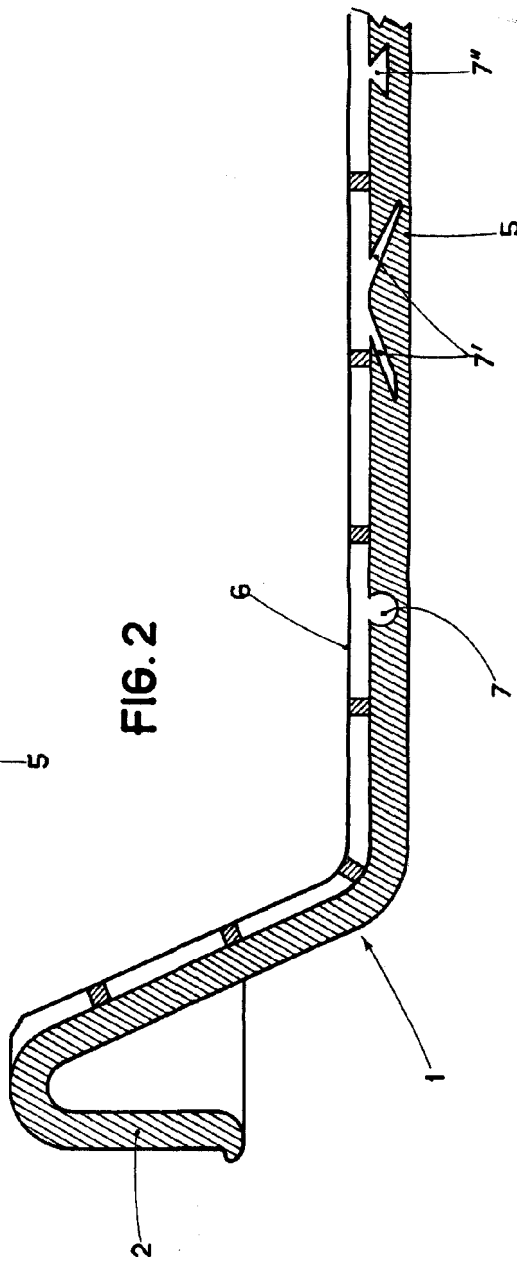

FIG.2



MADRID. SOCIETE TEFAL, SOCIETE ANONYME.