



23 MAY. 1964

105980

M O D E L O
D E
U T I L I D A D

por "UN TAPON VERTEDOR PERFECCIONADO", a favor de la razón social española ANTONIO PUIG Y C^ª., domiciliada en BARCELONA, Travesera de Gracia, n^º 9.

- . -

MEMORIA DESCRIPTIVA

El presente modelo de utilidad se refiere a un tapon vertedor perfeccionado.

Más concretamente, consiste el modelo en un tapón cuyo roscado más o menos a fondo sobre el gollete determina una obturación completa de salida del líquido envasado en el frasco, o bien un paso graduable para vertido del mismo.

Esta doble función de paso graduable y obturación, se logra en colaboración con una espiga axial al gollete, dispuesta solidaria en una cruceta del mismo, operativamente prevista para que al producirse el roscado a fondo del tapón,

105380



obtore un orificio situado en la base del mismo.

Al iniciar el desenroscado del tapón, la base de este se separa de la espiga fija, constituyéndose un paso para el líquido a través del orificio citado, cuyo paso se incrementa a medida que se prosigue en la maniobra de desenroscado.

5.

El tapón y gollete del envase van provistos de unos anillos, que pasan con dificultad uno a través del otro, debido a la naturaleza elástica del material, constituyendo un tope para el desenroscado del tapón, el cual puede conseguirse totalmente forzando la maniobra.

10.

Con el fin de facilitar la explicación, se acompaña a la presente memoria descriptiva de una lámina de dibujos en la que se ha representado un caso de realización que se cita a título de ejemplo.

.

15.

En los dibujos:

la figura 1, manifiesta una sección en alzado del conjunto del cierre.

la figura 2, es una vista en planta del gollete del envase.

20.

la figura 3 es una sección en alzado del tapón, acoplado al gollete del envase.

25.

Haciendo referencia a las figuras, se aprecia en su realización un tapón integrado por la pieza moldeada 1, que presenta en su base un paso 2, convenientemente centrado en el núcleo 3, y en el que se aloja la espiga 4, fija en la cruceta 5 del interior del gollete 6 del envase.

30.

El tapón y gollete se acoplan por roscas respectivas 7 y 8 y comprenden anillos 9 y 10 de tope.

El modelo, dentro de su esencialidad, puede ser llevado a la práctica en otras formas de realización que difieran en detalle de la indicada a título de ejemplo en la descripción

105980



y a las cuales alcanzará igualmente la protección que se recaba. Podrá, pues, construirse en cualquier forma y tamaño, con los materiales más adecuados, por quedar todo ello comprendido en el espíritu de las reivindicaciones.

= . =

E O T A

5. Describo el objeto utilidad de la presente invención, lo que se declara como no divulgado ni practicado en España, comprende las siguientes reivindicaciones:

10. 1. Un tapón vertedor perfeccionado, caracterizado esencialmente por el hecho de comprender en la base del mismo un orificio para vertido del líquido a su través, graduable o bien obturable totalmente merced a una espiga dispuesta axialmente en el interior del gollote del envase y fija sobre una cruzeta del mismo, la cual espiga encaja su extremo superior de menor sección en dicho orificio, en la maniobra de roscado a fondo del tapón, convenientemente guiada por unas protuberancias de contraje que circundan el orificio antedicho.

15. 2. Un tapón según la anterior reivindicación, en el que el tapón y gollote presentan respectivamente, en su superficie interna, anillos de tope que impiden el desenroscado total
20. del tapón.



3. Un tapón vertedor perfeccionado.

Según se describe y reivindica en la presente memoria que consta de 4 hojas, foliadas y escritas a máquina por una sola de sus caras, acompañadas de 1 lámina de dibujos.

5.

Madrid, a

p.a.

8 MAY. 1964

JAIMESERN

p. p.



1904

Fig. 1

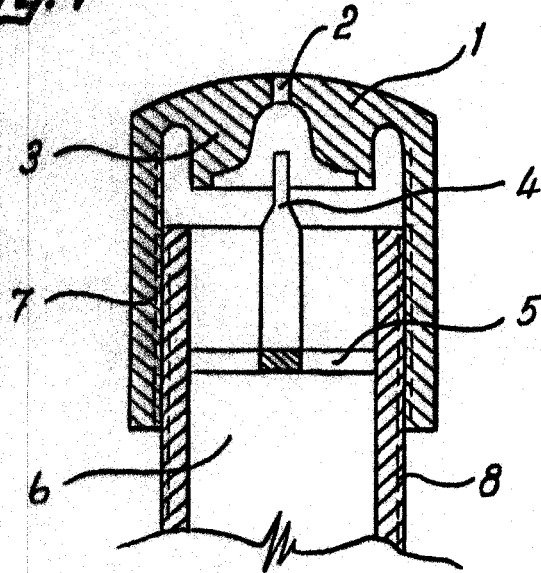

Fig. 2

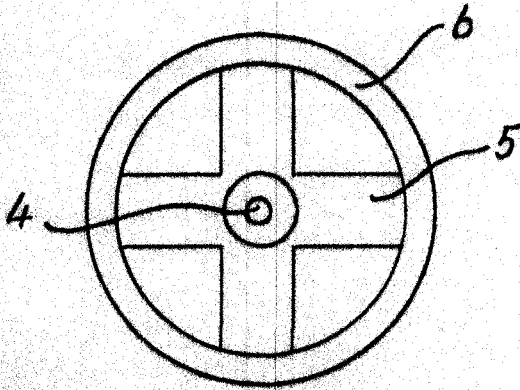
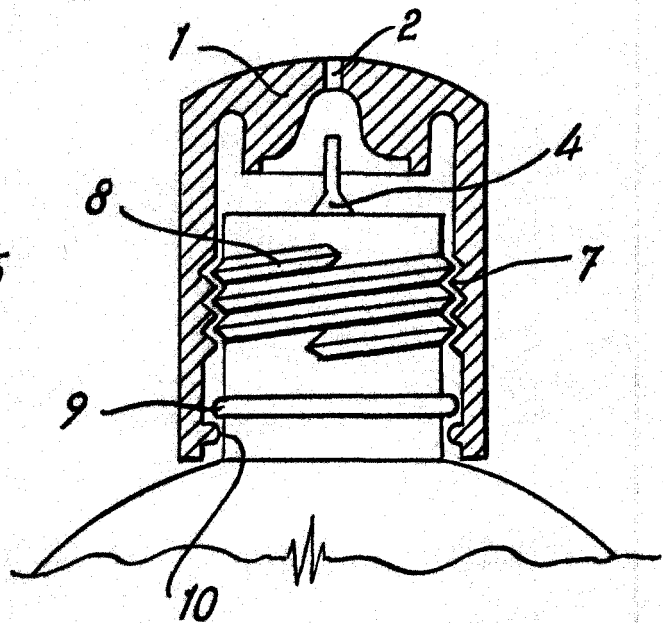

Fig. 3



Madrid, 8 MAY. 1904
p.p. Jaime Iserrn