



964

105973

M O D E L O  
D E  
U T I L I D A D

por "UNA ENCUADERNACIÓN PERFECCIONADA PARA ALBUM DE DISCOS", a favor de la razón social española IBERPLASTIK, S.A., domiciliada en BARCELONA, calle Molas, 24.

- . -

MEMORIA DESCRIPTIVA

El presente modelo de utilidad se refiere a una encuadernación perfeccionada para album de discos.

Más concretamente consiste el modelo en una cubierta enteriza y rígida, organizada de tal forma que presenta un lomo de cierta anchura, mientras que los bordes de las cubiertas propiamente dichas presentan unas solapas para coerre, constituyendo un lateral de anchura igual a la del lomo.

Los alojamientos para los discos están integrados por unas piezas tubulares de material plástico transparente, cortadas por sus extremos, que se doblan por su eje transversal, uniénd-

105973



dose por dicho eje a la cara interna del lomo mediante remaches adecuados.

5. Los cortes extremos de las piezas citadas, determinan embocaduras para introducción de los discos en los dos departamentos resultantes de la dobles transversal respectiva de cada pieza.

Estas piezas se superponen formando un librillo, permitiendo la anchura del lomo de la cubierta la obtención de dos o más juegos de librillos.

10. Con el fin de facilitar la explicación, se acompaña a la presente memoria descriptiva de una lámina de dibujos en la que se ha representado un caso de realización que se cita a título de ejemplo.

En los dibujos:

15. la figura 1, representa una vista en planta de un elemento tubular, que forma un par de bolsas.

la figura 2, es una perspectiva del conjunto de la encuadernación.

20. Haciendo referencia a las figuras se aprecia en su realización una encuadernación de cubiertas rígidas 1, en cuyo lomo se fijan por remaches 2 una pluralidad de elementos tubulares 3, de material plástico transparente, y cortados por sus extremos, de tal forma que el eje transversal 4 de doblado, determina a ambos lados del mismo una bolsa de embocadura lateral 5, para introducción o extracción del disco a coleccionar.

25. El modelo, dentro de su esencialidad, puede ser llevado a la práctica en otras formas de realización que difieran en detalle de la indicada a título de ejemplo en la descripción, y a las cuales alcanzará igualmente la protección que se recaba.

30. Podrá, pues, construirse en cualquier forma y tamaño, con los



materiales más adecuados, por quedar todo ello comprendido en el espíritu de las reivindicaciones.

= . =

N O T A

Descrito el objeto y utilidad de la presente invención, lo que se declara como no divulgado ni practicado en España, comprende las siguientes reivindicaciones:

5.

1. Una encuadernación perfeccionada para album de discos del tipo que comprende una cubierta de paredes rígidas, articuladas mediante lomo intermedio, cuyas paredes presentan pestañas marginales para solaparse constituyendo cierre, caracterizada esencialmente por el hecho de que cada par de bolas previstas para el alojamiento de los discos, están constituidas a partir de una pieza tubular de material flexible transparente cortada por sus extremos para formar embocaduras, la cual pieza está doblada por su eje transversal de figura, y unida por el mismo a la cara interna del lomo de la cubierta mediante remaches adecuados, que permiten la superposición de una pluralidad de los elementos tubulares citados para formar uno o más juegos de librillos

10.

15.

105973<sup>8</sup>



independientes.

2. Una encuadernación perfeccionada para álbum de discos.

5. Según se describe y reivindica en la presente memoria que consta de 4 hojas, foliadas y escritas a máquina por una sola de sus caras, acompañadas de 1 lámina de dibujos.

Madrid, a

p.a.

8 MAY. 1964

JAIME ISERN

P. P.

30 ABR



Fig. 1

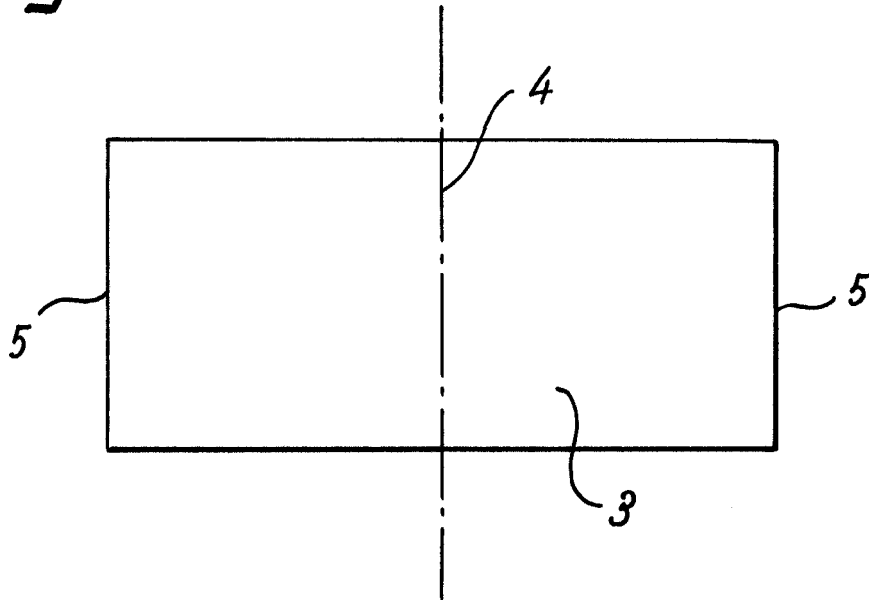
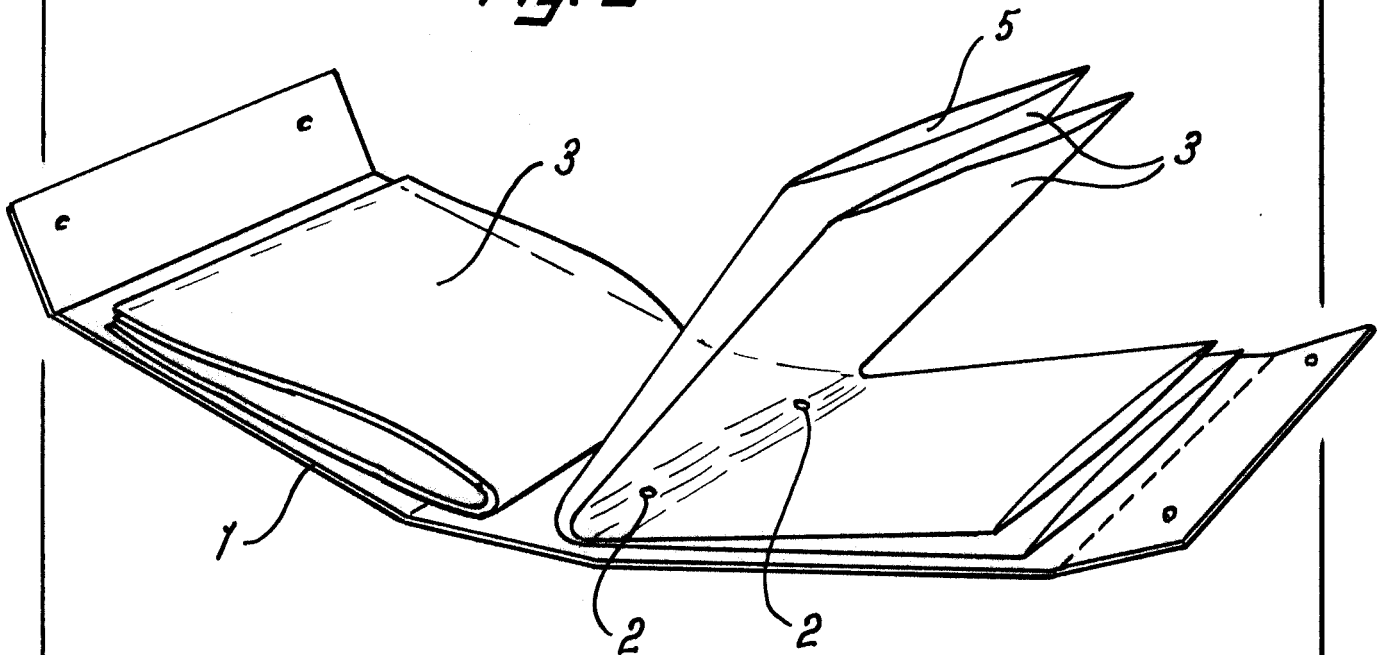

Fig. 2



30 ABR. 1964

Madrid, Jaime Isern

p.p.