



105902

105902

M O D E L O D E U T I L I D A D

por V E I N T E años.

en España a favor de la firma ANSA S.L. entidad española establecida en BASAURI (VIZCAYA) Avda. Generalísimo nº 16 bis, cuyo Modelo tiene por objeto:

"MESITA PLEGABLE".

=====

M E M O R I A D E S C R I P T I V A

La presente memoria concierne, como su enunciado indica, a la descripción de una mesita plegable, que constituye una interesante novedad industrial, tanto por sus acertadas soluciones mecánicas, como por su funcionabilidad.

5.-

Fundamentalmente, la mesa plegable pro-

105902



5.- puesta, presenta dos tableros o platos superpuestos, de los cuales, el inferior sirve para el depósito de botellas, y para ello lleva los aros de protección en cuyos aros se alojan las botellas y así se impide la caída de las mismas.

10.- Si se quitan los dos platos los tres bastidores que constituyen esta mesita, giran en sus partes de relación y de esta forma se repliegan formando un conjunto de muy poco volumen, que hace que el transporte de la unidad sea sumamente económico.

15.- Una idea más completa del objeto que constituye este Modelo, la proporciona la descripción siguiente al hacer referencia a los dibujos que a ésta memoria se acompañan en los que, de manera un tanto esquemática y exclusivamente por vía de ejemplo se representan los conjuntos y detalles más característicos de la idea del invento, al hacer referencia a un posible caso de realización práctica.

20.- En dichos dibujos:

25.- La figura 1ª muestra el conjunto de la mesita, con la disposición del plato inferior que posee los aros -9- para colocación de las botellas y evitar así su caída.

La figura 2ª es un detalle del bastidor -



excluyendo los platos de mesa.

La figura 3ª ilustra un detalle constructivo de cada uno de los bastidores, que naturalmente son todos exactamente iguales.

5.-

Los tres bastidores están unidos en sus partes -6- y -12- por medio de unos muelles que hacen de elementos de retención entre si a los tres bastidores y a su vez permiten el giro entre ambos para efectuar el replegado que facilita el transporte.

10.-

Comentando estos dibujos, se hace la aclaración de que mediante -1- se señala bastidor elemental que constituye las patas propiamente dichas de la mesita. -2- terminación superior decorativa

15.-

que a su vez hace de retención del plato superior de la mesita. -3- encaje periferico para el plato superior de la mesita. -4- lugar donde se puede disponer de unas rueditas que permitan el desplazamiento comodo de la unidad mesa. -5- bastidor superior sobre el que se descansa el plato -13-.

20.-

Siendo -6- parte que hace de eje de giro de los bastidores entre si, este giro permite dos cosas: Fundamental el replegado de los bastidores entre si para facilitar el transporte. Secundario amoldarse a los diferentes formatos de los platos -13-. -7- es muelle que une entre los tres basti-

25.-

105902



5.- dores en el punto -6-. -8- varilla auxiliar unida con el bastidor -1- de suerte que por su forma hace de reten de las botellas depositadas en el plato -14- -9- y -10- son anillos de retención de botellas y apoyo del plato -14- respectivamente.

10.- -11- muelle que hace el giro de igual manera que en la parte superior lo hace el -7-. -12- y -13- son respectivamente varilla de giro y platos superior. -14- y -15- son platos inferior y ruedas para el desplazamiento respectivamente.

15.- Descrita convenientemente, la naturaleza del actual modelo de Utilidad, como asimismo la forma de poderlo, llevar a la práctica para convertirlo, en una realidad industrializable se hace - constar que en el mismo, serán susceptibles de introducir todas aquellas modificaciones de detalle que las circunstancias y la práctica pudieran aconsejar, siempre y cuando que con las variantes que se introduzcan no se cambie, altere o modifique la esencialidad del objeto descrito.

20.-

NOTA

Se declaran como de novedad y propiedad - para todo el territorio español el contenido de las siguientes:

25.- REIVINDICACIONES

1ª.- "Mesita plegable", que esencialmente



- se caracteriza por estar constituida por varios -  
bastidores independientes de varilla, que se rela-  
cionan sobre el eje vertical de simetria de la me-  
sa, y son susceptibles de replegarse hasta quedar
- 5.- superpuestos, o de situarse radialmente de modo -  
angularmente equidistante cuyos bastidores, deter-  
minan superior e inferiormente, sendos apoyos ade-  
cuados para recibir, respectivamente, un par de ta-  
bleros.
- 10.- 2ª.- "Mesita plegable", que se caracteri-  
za porque cada uno de los bastidores independien-  
tes referidos en el apartado anterior, limita ho-  
rizontalmente un aro de proporciones adecuadas pa-  
ra recibir una botella, que se apoya sobre el table-  
ro inferior.
- 15.- 3ª.- "Mesita plegable", que se caracteri-  
za porque en la parte superior de los bastidores -  
independientes, según apartados anteriores, exis-  
ten unos terminales proyectados ligeramente hacia  
el interior, mediante los cuales se fija por sim-  
ple encaje el tablero superior.
- 20.- 4ª.- "Mesita plegable", que se caracteri-  
za porque la relación de los bastidores independien-  
tes de varilla, se efectúa por el hecho de contar  
todos ellos con dos sectores rectos alineados, que  
son abrazados por un cuerpo envolvente, facultati-
- 25.-

-6- 105902



vamente, una varilla helicoidalmente enrollada.

5a.- "MESITA PLEGABLE".

Todo ello, conforme se describe y reivin  
dica en la presente memoria que consta de SEIS ho  
jas y dibujos que la ilustran.

Madrid, 4 de Mayo de 1.964



Fig. 1ª

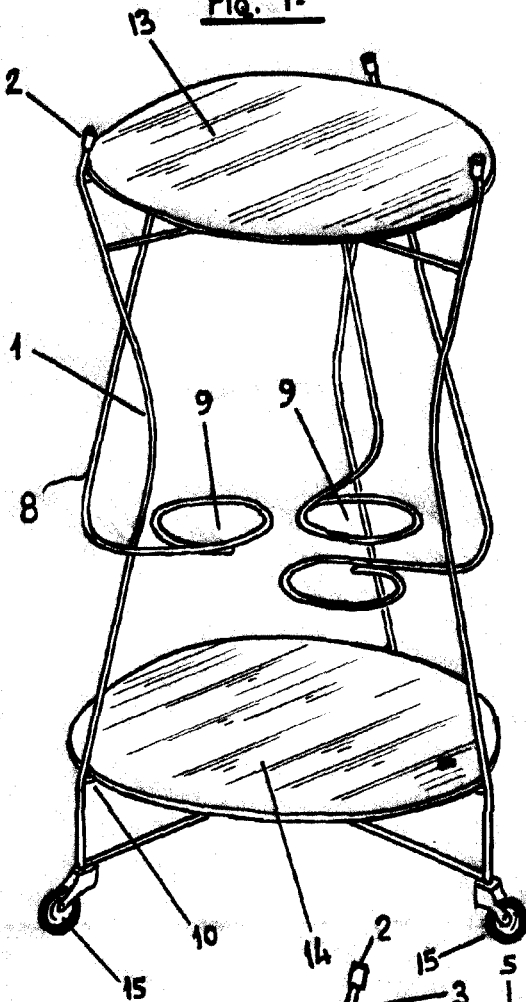

Fig. 2ª



Figura 3ª



MADRID 4 MAYO 1964

P.A.  
E. GONZÁLEZ VACAS

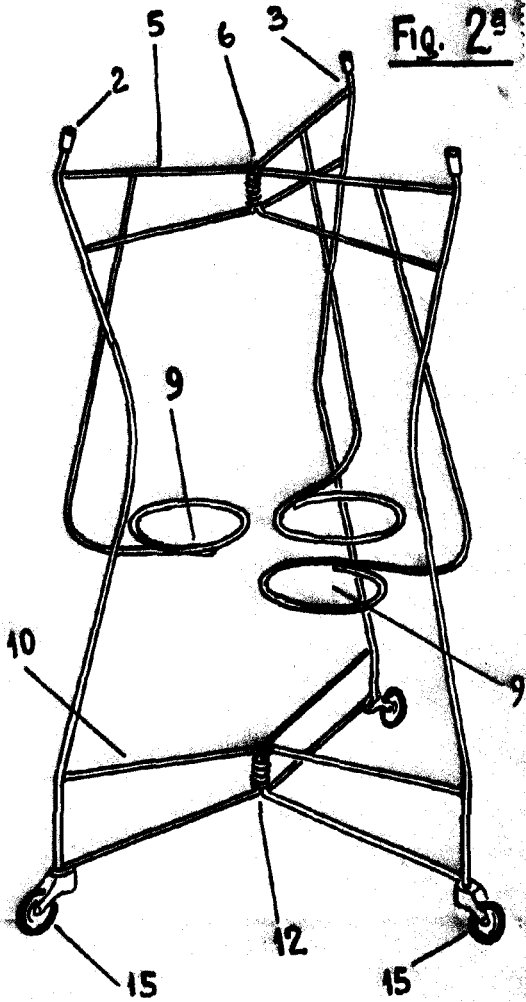
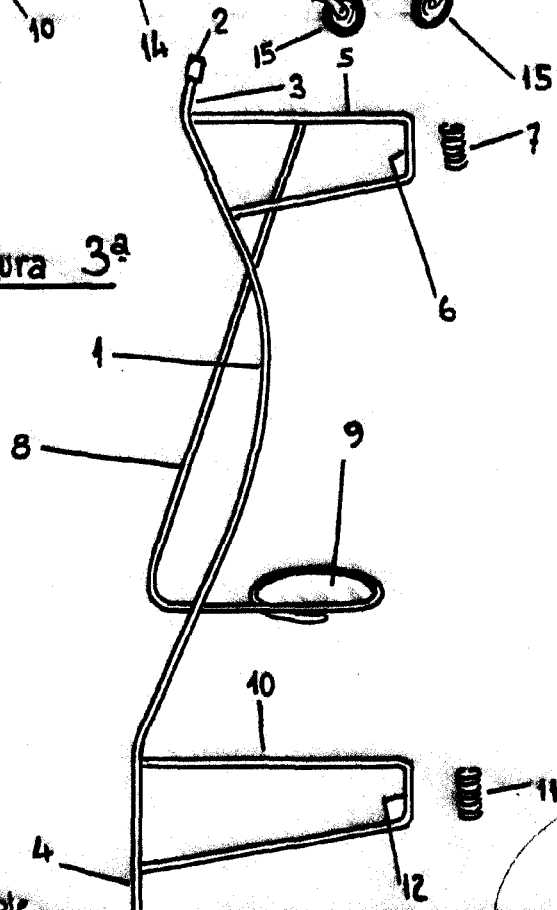
Escala variable