



22

1 0 5 8 4 6

P A T E N T E D E M O D E L O D E U T I L I D A D

por VEINTE AÑOS

a favor de la compañía mercantil española INDUSTRIAS PLAS-
TICAS ESPAÑOLAS, S.A., domiciliada en Barcelona, calle Vi-
ladomat, número 174, p o r :

"UNA PAPELERA".

M E M O R I A D E S C R I P T I V A

1 El presente Modelo de Utilidad tiene por objeto una
papelera, que, como característica esencial, se halla com-
puesta por un número reducido de piezas sueltas que pueden
ser fácilmente acopladas y montadas en vistas a la consti-
5 tución del conjunto.

Las ventajas que se deducen de una estructura como la
indicada son importantes y evidentes. En primer lugar, el
conjunto de piezas integrantes de la papelera desmontada
podrá ser almacenado y transportado ocupando un espacio
10 mínimo, pudiendo ser expedido al mercado en esta situación,
confiando el montaje -absolutamente sencillo- a los propios

105846



22

compradores. En segundo lugar, en vistas a la constitución del conjunto a partir de materias plásticas, la indicada estructura simplifica y abarata extraordinariamente los moldes y permite la realización de formas muy difíciles o imposibles de alcanzar en papeleras moldeadas de una sola pieza. Y en tercer lugar, la estructura desmontable en cuestión, permite una mayor agilidad constructiva, puesto que pueden aprovecharse unas piezas y modificar la conformación de otras, en vistas a la obtención de papeleras de formas diferentes con un mínimo de gastos de utillaje.

Por lo demás, la esencialidad y principales características y ventajas de la papelera que se trata de registrar serán mas facilmente comprensibles a la vista de los dibujos adjuntos, en los que -desde luego, sin caracter limitativo de ninguna clase- se ha representado un ejemplo concreto de realización práctica de la misma.

En estos dibujos:

La figura 1 es una vista frontal del conjunto de la papelera, convenientemente montada.

Las figuras 2 y 3 son sendos cortes según II-II y III-III de la figura 1, respectivamente.

Y finalmente las figuras 4 y 5 son sendos detalles en corte a mayor escala según IV-IV y V-V de la figura 1, respectivamente.

Refiriéndonos, pues, a estos dibujos:

La papelera en cuestión comprende en primer lugar una serie de placas iguales 1, destinadas a constituir las paredes laterales de la papelera. En el caso mas corriente, representado en los dibujos, la papelera adoptará una forma troncopiramidal de planta cuadrada, comprendiendo por tanto cuatro paredes laterales, sin embargo, como se comprende, el conjunto puede sin inconveniente adoptar otras

105846



formas generales, por ejemplo, forma prismática, y presentar cualquier forma en planta, poligonal regular o no, e incluso circular, u ovalada, dotando de la necesaria curvatura a las indicadas placas 1, que tampoco deben ser necesariamente iguales entre sí, aunque ello sea conveniente en vistas a la reducción del número de moldes necesarios para la obtención del conjunto.

Las placas 1, de manera esencial presentan en su borde inferior unos piés de apoyo extremos 2, y en toda la longitud de sus bordes laterales unos rebordes 3, sobresalientes de su cara anterior, que presentan su superficie interior cortada a biel según un ángulo adecuado al número de caras que comprenda el conjunto, a fin de que la superficie correspondiente a cada placa quede en contacto con la superficie correspondiente a la placa adyacente, pudiendo determinarse el encaje entre ambas superficies, por ejemplo, por medio de unos pitones 4 sobresalientes de una de ellas que encajan en unos correspondientes alojamientos previstos en la otra.

Los pares de piés de apoyo 2, correspondientes a cada dos placas 1 adyacentes, se relacionan entre sí por medio de unas piezas 6 de material dotado de una cierta elasticidad y flexibilidad, en cuyo interior se encajan a presión. A este efecto, las indicadas piezas adoptan una forma adecuada, conformando una cavidad para encaje de los indicados piés, previéndose en el borde inferior de éstos y en el borde superior de aquélla unos rebordes 5-7 dispuestos para facilitar el expresado encaje a presión.

Cada par de placas 1 adyacentes se fijan entre sí con toda seguridad por medio de un perfil metálico 8, encajado a corredera sobre los rebordes 3 coincidentes de las dos dichas placas. Sobre la extremidad superior sobre-

1 05846

22



saliente de estos perfiles se enchufan unos capuchones 9, que constituyen un elemento embellecedor y al propio tiempo evitan que puedan producirse accidentes con los extremos cortantes del indicado perfil.

5 Finalmente, el conjunto comprende una placa plana de fondo 10, encajada a corredera entre unos correspondientes relieves 11-12 previstos en las paredes laterales 1, antes de situar en posición la última de estas paredes.

10 Se comprende que el conjunto puede ser armado y desarmado con toda facilidad por cualquier persona desprovista de toda preparación y habilidad especiales. Se comprende asimismo que, aun habiendo sido especialmente proyectada en vistas a la constitución de papeleras, la estructura que ha quedado expuesta puede asimismo aplicarse a recipientes destinados a otros usos muy distintos, sin mas que modificar convenientemente el tamaño y forma de las distintas piezas.

15 Resta ya únicamente hacer constar de una manera general y expresa que, como se comprende y es lógico, en la realización práctica de la papelera que ha quedado expuesta, cabrá introducir todas aquellas adiciones y modificaciones de detalle que no afecten a lo que constituye la esencialidad del registro que se solicita

N O T A

25 SE REIVINDICA:

1 - Una papelera, caracterizada por comprender unas placas destinadas a constituir las paredes laterales dotadas de unos piés de apoyo inferiores extremos y de unos rebordes sobresalientes en susbordes longitudinales, uniéndose se cada placa con su adyacente por encaje a presión de los piés contiguos de ambas en el interior de una pieza común, y por medio de un perfil metálico que encaja a corredera

105846

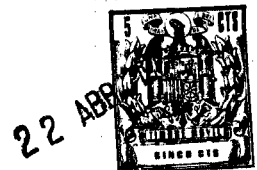

sobre los dos rebordes en contacto, abrazandolos; finalmente el conjunto comprende una placa de fondo que se encaja entre unos correspondientes relieves previstos en las paredes laterales antes de montar la última de éstas.

5 2 - Una papelera.

Consta la presente Memoria Descriptiva de cinco hojas mecanografiadas, escritas por una sola cara, numeradas del 1 al 5 y con sus líneas numeradas a su vez, de cinco en cinco y de dibujos anexos.

Barcelona, 22 ABR. 1964

P.A.

A handwritten signature in black ink, consisting of several fluid, connected strokes.

105846

105846

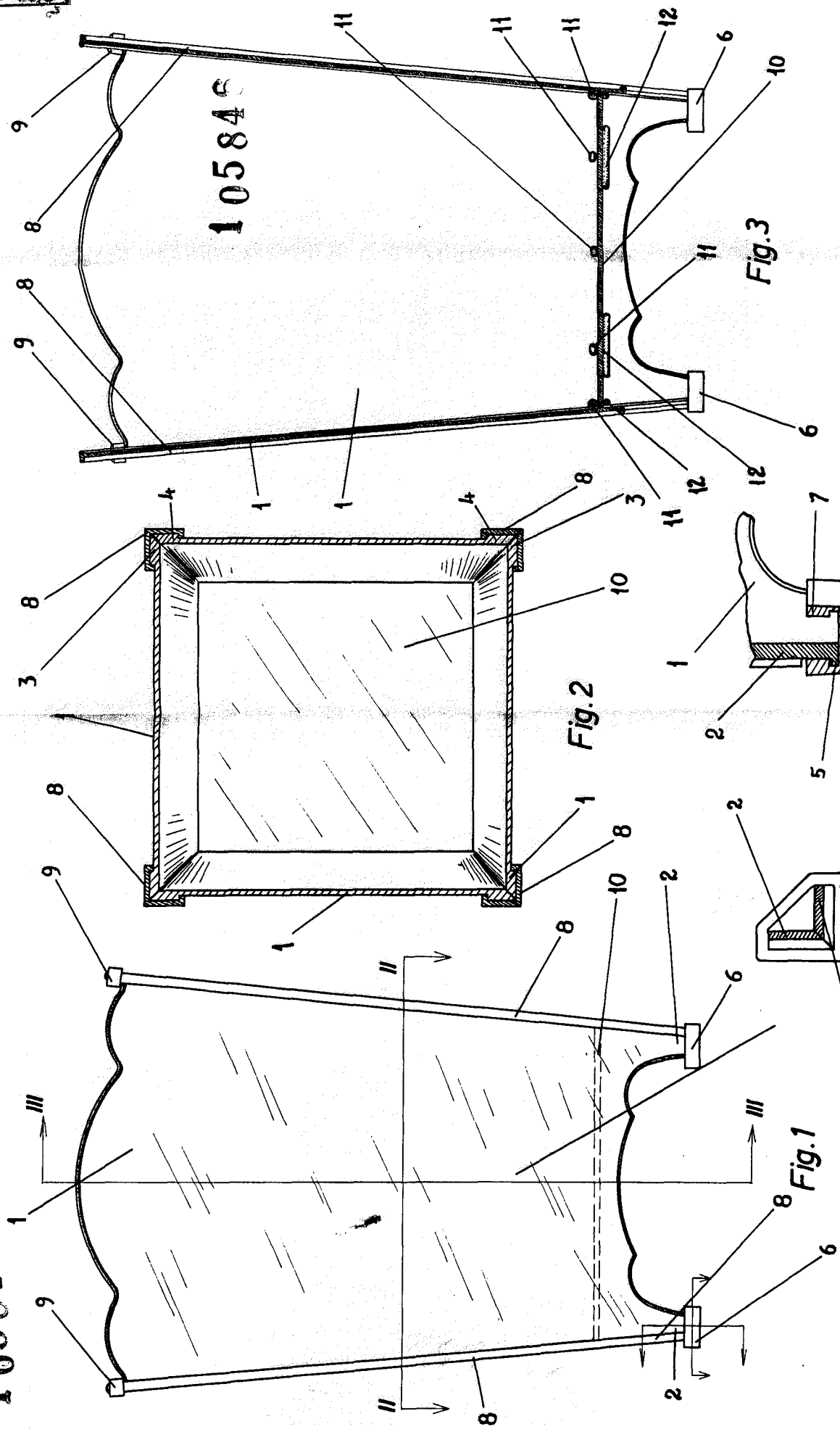

Barcelona, 22 Abril 1964
P.A.