

105836 105836

31



105836

MODELO DE UTILIDAD
POR VEINTE AÑOS
EN ESPAÑA

solicitado a favor de D^a Josefina Posadas Escalona, de -
nacionalidad española, con domicilio en Valencia, Calvo
Sotelo, nº 9,

p o r

==;= ==;= ==;= ==;= " AUTOMOVIL DE JUGUETE " ==;= ==;= ==;=

%/%

MEMORIA DESCRIPTIVA
=====

La presente memoria tiene por objeto describir
las características constitutivas y funcionales de un --
original automovil de juguete que tiene la particulari--
dad de que todas sus partes se mueven al deslizarse, imi



5 tando las trepidaciones y movimientos de un automovil de los primeros tiempos, produciendo así un gracioso y entretenido efecto que despertará el interés de los niños, como un elemento de sana distracción.

10 Independientemente del tipo o marca de automovil que se imite, preferentemente de carácter antiguo, - este juguete se caracteriza porque tiene los guardabarros delanteros y traseros y el estribo, formando dos piezas -
15 alargadas a cada lado del vehículo, montadas en un eje central que les permite bascular accionadas por dos levas excéntricas solidarias de uno de los ejes de las ruedas.

Otra característica de este automovil, es que también el cuerpo que imita el capó y el motor, se hallan montados en un eje, para que bascule en sentido longitudinal por efecto de otra leva excéntrica dispuesta en el
20 eje delantero, de las ruedas, cuyo cuerpo de capó y motor dispone de un apéndice doblado hacia arriba, que actúa a su vez de brazo que tropieza con los pies del muñeco que imita al conductor, al cual, por estar montado en
25 un eje, le hace también oscilar inclinándose hacia delante y hacia atrás a medida que el automóvil avanza.

Finalmente, el automóvil tiene una capota plegada hacia atrás, que está montada en unas puntas de -
30 ejes, de modo que puede también oscilar hacia arriba y hacia abajo, para lo cual tiene unida articuladamente una biela que por su parte inferior está unida al eje cigüeñal trasero, de las ruedas.

Para que resulte más fácilmente comprensibles



35

las características generales que dejamos expuestas, se acompañan unos dibujos que nos muestran un ejemplo de realización, el cual conviene interpretar ampliamente y sin restricción de formas ornamentales y detalles constructivos secundarios, dada su condición meramente auxiliar y aclaratoria.

40

Los mencionados dibujos representan en sus figuras como sigue:

Figura 1 - Lateral en alzado.

Figura 2 - Planta por su parte inferior.

Figura 3 - Sección longitudinal.

45

Figura 4 - Sección de un guardabarros y estribo.

50

Valiéndonos pues de los referidos dibujos vemos que el ejemplo de automóvil de juguete en ellos representado consta de los elementos y partes que para facilitar su identificación designaremos con referencias numéricas, tanto en la descripción como en los dibujos.

55

Comprende una caja -1- conformada como el cuerpo de un automóvil, con una abertura en la parte delantera, en la que vá alojado un cuerpo o caja hueca -2-, imitando el capó y motor, que está montado en dos puntas de eje -3-, con el fin de que pueda bascular en ellos, teniendo en su base una plancha vertical -4- enfrentada a una leva -5-, solidaria del eje -6- de las ruedas delanteras -7-, de modo que al girar éstas, dicha leva -5- empuja a la plancha -4- dando lugar a que el motor -2- bascule.

60

En la parte inferior del cuerpo -2- que imita al motor, hay un brazo doblado hacia arriba -8-, que - -



65 atraviesa la caja -1-, asomando por la cavidad en que vá
sentada la figurita -9- que imita al conductor, quedando
enfrentado a los pies de dicha figurita, con lo cual, ca
da vez que el cuerpo -2- bascula, el brazo -8- empuja a
la figurita -9- y le hace tambien oscilar, pues para és-
to dicha figura va montada en el eje -10-.

70 El eje -11- de las ruedas traseras -12-, adop
ta forma de cigueñal, cosa corriente y conocida en jugue
tería, yendo unida a dicha cigueña la biela -13- que, --
por su parte superior, va articuladamente unida a la par
te inferior, de una pieza horquillada -14- que imita la
75 capota plegada del automóvil, la cual se halla articula
da al cuerpo -1- por las puntas de eje -15- que le perm
iten oscilar, subiendo y bajando, a medida que las ruedas
-12- giran al deslizarse.

80 Tambien consta de un dispositivo sonoro muy co
nocido y empleado en jugueteria compuesto por un piñón
-16-, montado solidariamente en el eje -11- y de una len
gueta o fleje metálico -17-, rozando sus dientes con lo
cual produce un sonido de matraca cuando el eje gira ac
cionado por las ruedas.

85 Por último, el automóvil comprende dos piezas
alaragdas -18-, que adopta la forma de los guardabarros
delanteros y traseros unidos por el estribo central, cu
yas piezas van montadas por su centro en un eje transver
sal -19-, siendo obligadas a bascular por las levas -20-
solidarias del eje delantero -6-, de tal modo que cuando
90 dicho eje gira impulsado por las ruedas delanteras -7-,
los guardabarros -18-, se mueven, dando la impresión de
las trepidaciones propias de un automóvil antiguo.



95 El automóvil de juguete descrito y representa-
do se fabricará preferentemente de plástico, pero esto -
no excluye el que pudiera fabricarse metálico, de madera
o de otro material, pudiendo adoptar cualquier forma o
tipo de automóvil, antiguo o moderno y ser de los mas -
variados tamaños, pudiendo estar provisto de un hilo o
cable para su arrastre, o estar dotado de cualquier me-
100 canismo impulsor de cuerda, inercia o eléctrico, efec-
tuando cualquier otra variación siempre que no se alte-
re lo esencial que se resume en la siguiente

N O T A
=====

105 Los puntos no conocidos ni practicados en Es-
paña que se reivindican en este Modelo de Utilidad, son:

110 1º.- Automóvil de juguete, caracterizado por-
que el guardabarros delantero, la estribera y el guarda
barros trasero, de cada lado, estan constituidos por una
pieza alargada separada del cuerpo del automóvil e inde-
pendiente del mismo, hallándose ambas piezas montadas en
un eje transversal en el cual basculan al ser impulsadas
a ello por dos levas solidarias de uno de los ejes de -
las ruedas.

115 2º.- Automóvil de juguete, caracterizado por-
que el cuerpo que imita el capó y motor es una pieza in-
dependiente del chasis que va montada basculante en dos
puntas de eje y que impulsado por una leva solidaria del
eje de las ruedas delanteras, bascula a medida que éstas
giran.

120 3º.- Automóvil de juguete, caracterizado por-



125

que el cuerpo basculante que según la reivindicación anterior imita al capó y al motor, dispone de un brazo con un apéndice que resulta enfrentado a la figura que imita al conductor, de tal modo que cada vez que el motor bascula, dicha figura oscila impulsada por el referido brazo, a cuyo fin, la repetida figura va montada en un eje que le permite tales oscilaciones.

130

4º.- Automóvil de juguete, caracterizado por que la pieza que imita la capota plegada lleva articulada una biela que, por su parte inferior se halla unida a su vez, articuladamente, al eje cigüeñal de las ruedas, traseras, de modo que los giros de aquél, impulsado por las ruedas, mueven a la capota plegada dándole un movimiento de sube y baja, con giro en las adecuadas puntas de eje existentes en los extremo de sus brazos delanteros horquillados. Y

135

5º.- "AUTOMOVIL DE JUGUETE", de conformidad en un todo en lo esencial y fines industriales a lo descrito en la precedente memoria descriptiva y gráficamente representada en los adjuntos planos, para su mejor comprensión.

140

Esta memoria consta de SEIS hojas escritas ó mecanografiadas por una sola cara, a doble espacio en 141 líneas.

Valencia, 21 Abril 1964

Por autorización del interesado.-

JOSE LÓPEZ
P.R.

[Handwritten signature]

105836

105836

Fig 1

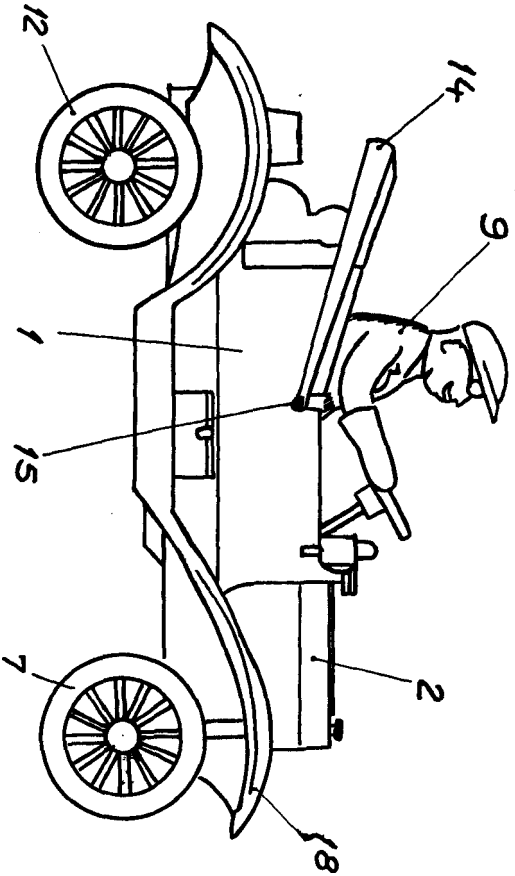
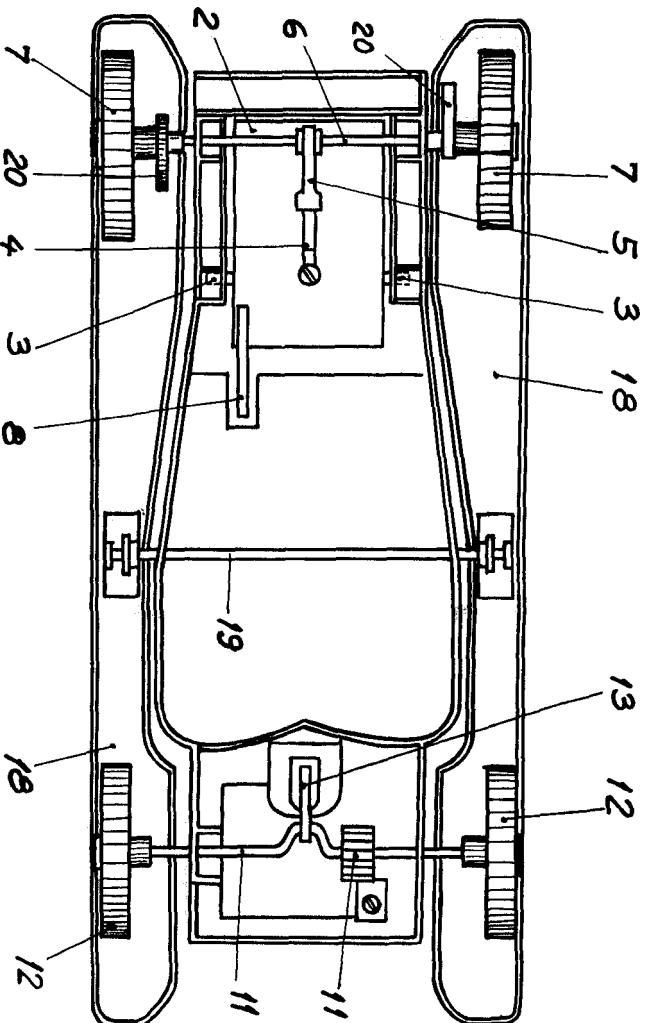

Fig 2



ESCALA VARIABLE
VALENCIA ABRIL 1964
P.A.

