

105794



105794

M O D E L O D E U T I L I D A D

por V E I N T E años

en España a favor de D. Antonio ASTORGANO NEGRETE
con domicilio en CASTRO URDIALES SANTANDER C/ Me-
litón Pérez del Camino cuyo modelo tiene por obje
to: "FLOTADOR LUMINOSO DE ENCENDIDO AUTOMATICO".

=====

M E M O R I A D E S C R I P T I V A

En las artes de la pesca se requiere se-
ñalizar la situación de las redes, y por ello, lle-
va en el borde o periferia de ellas unos flotadores
luminosos.

Estos flotadores, por sus especiales apli-
caciones, se ven sometidos a un trato duro, y preci-
san de una gran simplicidad, tanto por ello, como -

105794



por la carencia de mano de obra especializada, para atender a su mantenimiento.

5.-

Por estas causas, que de modo más principal caracterizan la aplicación de flotadores luminosos, la mayoría de las realizaciones conocidas, resulta poco recomendable y, algunas veces poseen características muy poco ventajosas.

10.-

Contrariamente, la realización objeto de este Modelo de Utilidad, presenta una serie de ventajas que la hacen insustituible, y posee unas características constitucionales, verdaderamente originales y prácticas.

15.-

Dichas características, serán mejor apreciadas en la descripción que seguidamente se efectuará al comentar los dibujos que a ésta memoria se acompañan en los que, de manera un tanto esquemática y exclusivamente por vía de ejemplo se representan los conjuntos y detalles más característicos de la idea del invento, al hacer referencia a un posible caso de realización práctica.

20.-

En dichos dibujos:

La figura 1ª muestra una sección longitudinal de la realización propuesta.

25.-

Las figuras de la 2ª a 4ª representan respectivamente, una sección de la placa sobre la que se dispone la bombilla y los conductores que se conectan.

105794



tan a la misma.

La figura 5ª muestra una planta de la placa de material aislante que se dispone por presión en el interior del cuerpo -1-.

5.-

Según se aprecia en dichos dibujos, mediante el número -1- se indica el cuerpo de material plástico que tiene fácil moldeo. Es inatacable por el agua de mar. Resistente a los golpes y mal trato. -2- es ensanche solidario del cuerpo -1- que se encuentra

10.-

roscado para ser colocado el elemento transparente -3- con interposición de la junta de cierre -4- y -3- es el elemento transparente, hace su sujeción mediante roscado, hace doble junta de cierre en -4- y -7-.

15.-

-4- junta de cierre -5- placa de material aislante, ordinariamente de plástico tiene varias misiones: Completar el cierre, sujeción aislante del casquillo.

20.-

laberinto. -6- cuello, que hace de anillo aislante para facilitar el montaje del casquillo en forma adecuada. -7- reborde de cierre de seguridad. -8- orificio de paso del conductor -29- que desciende desde la conexión con el casquillo -10- por el contacto con -9- hasta el fondo del cuerpo para conexiónarse el terminal -23- en -22-.

25.-

Siendo -9- terminal de contacto en el casquillo de la bombilla. -10- casquillo para sujeción de la bombilla. -11- y -12- son casquillo propiamente de la bombilla y bombilla respectivamente.



Mediante -13- se señala tornillo que a la vez que sujeta el casquillo metalico -10- con la interposición de la arandela aislante -14- sirve para que haga la conexión en el terminal -15-. -14- arandela aislante. -15- terminal que pone el conductor en contacto con la pila -16- y -17- son tuerca de conexión del terminal -15- y conductor elastico respectivamente. -18- y -19- son respectivamente conexión mediante tornillo a la pila y pila. -20- punta de contacto, que será de acero inoxidable y sera garantía de buen contacto. -21- placa de material aislante. entra a presión en el cuerpo -1-, en su centro lleva sujeto el elemento de contacto -20- -22- tuerca para concluir la conexión. -23- terminal del cable que desciende para cerrar el circuito. -24- orificios que facilitan la extracción de la arandela -21- en caso de ser necesario para reparar conexiones en caso de rotura. y -25- es ranura de paso de conductor. -26- orificio de engranche para suspensión cuando se deba mantener apagada la lampara -12- y por ello abierto el circuito.

Siendo -27- y -28- respectivamente orificio de paso del elemento metalico 20- y flotador. -29- conductor que desciende para cierre del circuito.

La pila -19- oscila libremente en el inte

105794



tior del cuerpo -1-. La oscilación está permitida -
sin deterioro de las conexiones. Para ello es el so
brante de conductor -17-. El sobrante del conductor
-29- facilita el montaje. Importa hacer recalcar la
5.- disposición de los terminales que llevan los conduc-
tores -17- y -29-. Esto facilita hacer la fabrica-
ción de grandes series sin preocuparse de la insta-
lación. La instalación se hace sin mano de obra es-
pecializada, simplemente se hacen todas las conexion
10.- nes de montaje mediante tuercas.

La reposición de elementos deteriorados
se puede hacer en el mismo barco por hombres no en-
tendidos, puesto que la reposición tanto de pilas
como de conexiones se hace sencillamente, sin nece-
sidad de soldadura alguna. Todas las piezas son re-
15.- cambiables. Todo el montaje se hace de manera facil.

Las características de estos flotadores,
por consiguiente son: En tanto el flotador se en-
cuentra suspendido del orificio -26- el sistema de
iluminación se encuentra desconectado. Esta es la
20.- posición antes de ser echada la red.

En el momento en que es tirada al mar la
red, los flotadores quedan en posición recta, debi
do a que su centro de gravedad está calculado ade-
25.- cuadamente en relación al elemento de flotación y
es en esta posición cuando por simple gravedad de -



la pila se efectua la conexi3n de encendido.

Resumiendo las caracteristicas m1s relevantes de la realizaci3n son las siguientes:

5.- Cuerpo perfectamente cerrado, que esta constituido por una parte cilindrica -1- en cuyo interior debe ser alojada la pila movil -19-. Este cuerpo -1- concluye en un ensanchamiento cilindrico -2- con su parte interior roscada.

10.- En esta rosca se coloca la caperuza transparente -3- con la junta de cierre herm3tico -4-:

Adem1s se establece otra junta de cierre interno al presionar en el reborde -7- la parte roscada de la caperuza transparente -3-.

15.- Por tanto se establece una doble junta de cierre herm3tico en -4- y en -7-: Adem1s la parte cilindrica de la caperuza -3- queda encajada en el cuello del rebaje -7-, produciendo un laberinto que hace un cierre herm3tico de gran seguridad.

20.- Este es uno de los secretos del buen funcionamiento. La placa -5- es de material aislante (pl1stico) que adem1s de ser de facil moldeo, no se deteriora con la humedad y facilita enormemente el montaje por su disposici3n.

25.- Esta placa -5- tiene un cuello -6- que facilita el encaje del casquillo -10- a la vez que sujeta el terminal -9-.

135794 105794



Esta disposición facilita la sujección - en el aislamiento que debe de haber entre la conexión -15- y la -9-.

5.- Es muy importante la manera tan comoda como se ha conseguido esta conexión, que facilita el montaje aun por personas no expertas.

Interesa señalar que la conexión 18- en la pila se hace mediante tornillo -18-.

10.- En el fondo del cuerpo -1- se coloca un disco de material aislante -21- de suerte que en el se sujeta un pincho de acero inoxidable que en todo caso facilita una buena conexión -20-. Este disco -21- entra a presión en el fondo. Lleva dos orificios -24- para ser extraido con comodidad en caso de que se requiera hacerlo.

15.- Y lleva una ventana -25- de paso del cable de bajada -29- para cierre del circuito.

En el cuerpo -1- se coloca un anillo -28- de material de poco peso que hace de flotador.

20.- Descrita convenientemente la naturaleza del actual Modelo, como asimismo la forma de poder lo llevar a la práctica para convertirlo en una realidad industrializable se hace constar que en el mismo seran susceptibles de introducir todas aquellas modificaciones de detalle que las circunstancias y la práctica pudieran aconsejar, siempre y cuando --

25.-

105794



que con las variantes que se introduzcan no se cambie altere o modifique la esencialidad del objeto descrito.

N O T A

5.- Se declaran como de novedad y propiedad para todo el territorio español el contenido de las siguientes:

R E I V I N D I C A C I O N E S

10.- 1ª.- "Flotador luminoso de encendido automático", que se caracteriza por contar con un cuerpo cilíndrico, con un extremo cerrado y el opuesto provisto de un ensanchamiento, análogamente cilíndrico, interiormente roscado, en el que es recibida una caperuza transparente, que se apoya en una junta de cierre hermético, dispuesta entre un saliente que posee la caperuza, y el borde del ensanchamiento citado.

20.- 2ª.- "Flotador luminoso de encendido automático", que se caracteriza porque la caperuza transparente referida en el apartado anterior, tiene su borde apoyado sobre un reborde existente en una pieza discoidal, quedando encajado el primero entre dicha pieza discoidal y el ensanchamiento del cuerpo cilíndrico, con lo cual se produce un laberinto, anular que garantiza un cierre hermético.

25.- 3ª.- "Flotador luminoso de encendido automático"



5.- mático", que se caracteriza porque la pieza discoidal referida en el apartado anterior, presenta centralmente un cuello, que facilita el encaje de un casquillo que, además de recibir una bombilla, sujeta el terminal de un conductor eléctrico seco.

10.- 4ª.- "Flotador luminoso de encendido automático", que se caracteriza porque el cuello de la pieza discoidal referida en los apartados 2º y 3º - está centralmente comunicado, recibiendo a rosca a un tornillo en cuya cabeza se apoya la bombilla, - cuyo tornillo, opuestamente, recibe una tuerca, mediante la que se fija el terminal del otro conductor relacionado con la pila seca.

15.- 5ª.- "Flotador luminoso de encendido automático", que se caracteriza porque el conductor referido en el apartado 3º, está opuestamente fijado a una pieza discoidal conductora situada en el fondo del cuerpo tubular, cuya pieza tiene un saliente orientado hacia el interior, enfrentado a la pila, la cual, se aloja libremente en el interior de dicho cuerpo, siendo susceptible de desplazamientos lineales para, por gravedad, producir el cierre del circuito al incidir sobre el citado saliente.

25.- 6ª.- "FLOTADOR LUMINOSO DE ENCENDIDO AUTOMÁTICO".

Todo ello, conforme se describe y reivindica

105794



dica en la presente memoria que consta de DIEZ hojas,
escritas a máquina por una sola de sus caras y dibujos
que la ilustran.

Madrid, 28 de Abril de 1.964.

E. GONZALEZ GARCIA
Edo.

105794



Figura 1ª

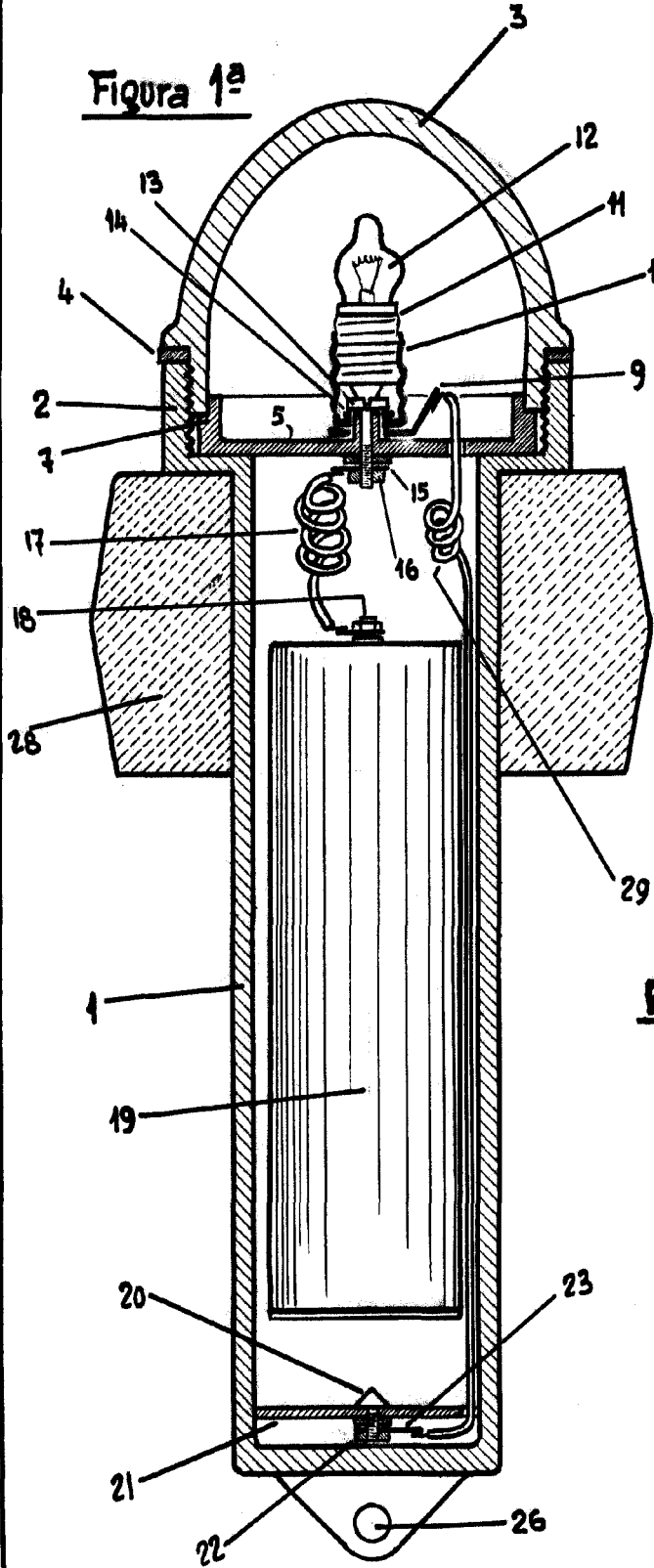

Fig. 3ª

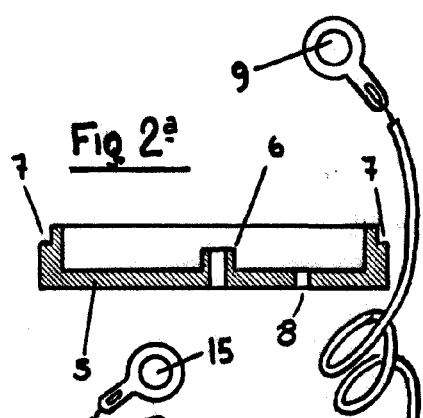
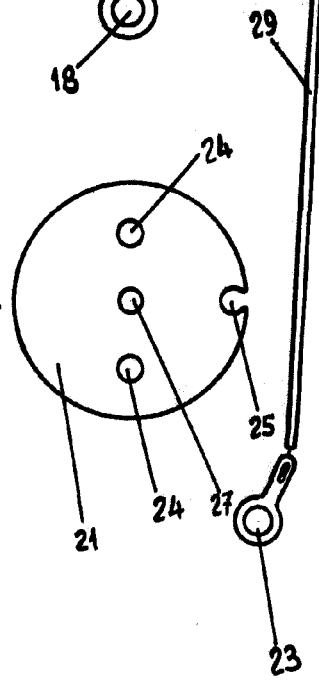

Fig 2ª

Fig 4ª

Fig. 5ª



Escala variable

MADRID 28 ABRIL 1964
PA. *[Signature]*
E. GONZALEZ VACAS