

105789



105789

MEMORIA DESCRIPTIVA

que se acompaña a la solicitud de un

.....
MODELO DE UTILIDAD

por VEINTE años en España, por "UN UTIL PARA -

MAQUINAS HERRAMIENTAS PORTATILES".....
.....
.....

a favor de

Don FELIPE FRANCES FERRE, de nacionalidad
española,

domiciliado en MISLATA (Valencia) calle de

San Antonio nº 46.....

105789



La invención a que se refiere la presente Memoria constituye una novedad industrial con características y ventajas que la hacen merecedora del privilegio de explotación exclusiva que por ella se solicita, de acuerdo con las prescripciones del Estatuto vigente sobre Propiedad Industrial de fecha 26 de julio de 1.929, texto refundido publicado el 30 de abril de 1.930.

Determinados trabajos, realizados a partir de una máquina herramienta portátil, por ejemplo, un órgano motor portador de un mandril predisan determinada flexibilidad entre las partes que componen el útil acoplado al mandril o incluso y precisamente en el nexo de unión entre el mandril y aquel útil.

Por lo común, las uniones conocidas entre dos órganos de un útil acoplable a máquinas herramientas portátiles, son inoperantes. Sus defectos funcionales se derivan de la excesiva mecanización que caracteriza al acoplamiento, dificultando una articulación perfecta entre las piezas unidas o, cuando menos, produciendo enérgicos agarres entre las mismas a partir de los cuales puede originarse su rotura.

El útil para máquinas herramientas portátiles a que, de acuerdo con el enunciado, se contrae la presente solicitud resuelve de una forma efectiva aquellos problemas mediante una organización sencilla y económica que viene a simplificar los costos de producción.

Al efecto, este útil está caracterizado por constituirse mediante la combinación de un plato y un elemento de rótula anclado al plato, el cual elemento de rótula tiene un vástago de fijación a un mandril, hallándose interpues-

105789



to entre el plato y la rótula un resorte de expansión.

En el útil el punto de anclaje del elemento de
rótula al plato es un encaje ventajosamente central del
propio plato, teniendo dicho encaje subsidiariamente pun-
tos de encastre para el muñón de la rótula.

35

En el útil el muñón de la rótula presenta mues-
cas subsidiarias que penetran en los puntos de encastre
del encaje del plato, levantándose además en derredor de
este encaje aletas espaciadas entre sí que constituyen -
puntos de apoyo para zonas perimetralmente salientes de
la pieza de rótula que juega con el muñón de la misma.

40

Según otra característica del modelo el apoyo
de las zonas perimetralmente salientes de la pieza de ró-
tula en las aletas que circundan al encaje del plato, de-
termina el anclaje fijo entre la rótula y el plato.

45

Entretanto, la disposición de las zonas salien-
tes de la pieza de rótula entre los espacios de las ale-
tas salientes del plato, mediante un giro de aquella pie-
za, establece el anclaje con juego rotular entre ambos -
elementos.

50

En una ulterior característica del modelo, com-
prende un cuerpo adicional cepillante provisto de una fal-
da flexible por medio de la cual se ancla al perímetro del
plato con la colaboración subsidiaria de un elemento de -
aprieto.

55

Para ayudar a la comprensión de la idea expues-
ta, se ha confeccionado, a título explicativo y sin carác-
ter restrictivo alguno, una lámina de dibujos. Ilustra la
presente Memoria como un ejemplo de realización del objeto
que nos ocupa.

60

105789



65

La figura 1ª nos ofrece una vista en planta superior del plato que forma parte del útil. Como puede observarse dicho plato -1- tiene un encaje central -2- en el que existen puntos de encastre -3- para el muñón de la rótula que se combina con este plato. Además en derredor del encaje -2- se levantan aletas -4- espaciadas entre sí que constituyen puntos de apoyo para zonas salientes de la pieza de rótula que juega con el muñón de la misma.

70

La figura 2ª corresponde a una vista en planta inferior del elemento de rótula que se combina con el plato del útil. Puede observarse que el muñón -5- de la rótula presenta muescas subsidiarias -6- destinadas a penetrar en los puntos de encastre -3- del encaje -2- del plato -1-. La referencia -7- corresponde a las antedichas zonas perimetrales salientes de la pieza -8- que juega con el muñón -5- de la propia rótula.

75

80

La figura 3ª corresponde a una vista parcialmente seccionada del montaje entre el plato y la rótula para formar el útil. Es de ver que las muescas -6- del muñón -5- han penetrado en los puntos de encastre -3- del plato -1- quedando interpuesto entre la rótula -8- y el plato -1- un resorte de expansión marcado con -9-. Entretanto las zonas salientes -7- de la rótula -8- quedan apoyadas en las aletas -4- que se levantan del plato -1- en derredor de su encaje central -2-. Así queda establecido el anclaje fijo entre ambos elementos, por lo que el útil queda en disposición de ser anclado por su vástago -10- al mandril que comporte una máquina herramienta rotativa.

85

90

En el anclaje entre rótula -8- y plato -1- colabora un tornillo -11- que se inserta en el muñón -5- y en una -



105789

arandela cónica -12- que tiene su borde a nivel de la cara -13- del plato -1-.

95

También es visible que el útil comprende un cuerpo adicional cepillante -14- provisto de una falda flexible -15- por medio de la cual se ancla al perímetro del plato -1- con la colaboración de un elemento de aprieto -16-.

100

Finalmente la figura 4ª corresponde a una vista de la planta superior del propio útil ya montado. Se observa con toda claridad que a través de un giro las zonas salientes -7- de la pieza de rótula -8- quedan dispuestas entre los espacios que observan las aletas -4- comunes al plato -1-. De esta forma, queda naturalmente establecido el juego rotular entre rótula -8- y plato -1-. Este trabajo se establece a voluntad para aquellos trabajos de la máquina herramienta que precisan flexibilidad entre el útil y la máquina herramienta.

105

110

En la esfera industrial, la realización del útil para máquinas herramientas portátiles ofrece una serie decisiva de ventajas. En efecto el encaje entre la rótula y el plato se realiza a partir de una mecánica elemental que, suponiendo ahorros de todo tipo lleva implícita además la posibilidad de articular la rótula y el plato o mantenerlos fijos por ejemplo, en un trabajo delicado, a cuyo efecto el disco abrasivo se interpondrá bajo la cabeza del tornillos que une la rótula con el plato; cualidades, en síntesis, que confieren al modelo solicitado, una utilidad práctica singular por el beneficio o efecto nuevo que aporta a la función a que se destina.

115

120

Hecha la descripción precedente es necesario añadir

105789



dir que los detalles de realización de la idea expuesta pueden variar sin que por ello cambie la esencia de la invención, que es la que se desprende de los párrafos que anteceden y lo que se reivindica en la siguiente

125

N O T A

En resumen: El Modelo de Utilidad que se solicita ha de recaer sobre las reivindicaciones siguientes:

130

1ª.- UN UTIL PARA MAQUINAS HERRAMIENTAS PORTATILES, esencialmente caracterizado por estar constituido mediante la combinación de un plato, el cual elemento de rótula tiene un vástago de fijación a un mandril, hallándose interpuesto entre el plato y la rótula un resorte de expansión.

135

2ª.- UN UTIL, según reivindicación primera, caracterizado porque el punto de anclaje del elemento de rótula al plato es un encaje ventajosamente central del propio plato, teniendo dicho encaje subsidiariamente puntos de encastre para el muñón de la rótula.

140

3ª.- UN UTIL, según reivindicaciones anteriores caracterizado porque el muñón de la rótula presenta muescas subsidiarias que penetran en los puntos de encastre del encaje del plato, levantándose además en derredor de este encaje aletas espaciadas entre sí que constituyen puntos de apoyo para zonas perimetralmente salientes de la pieza de rótula que juega con el muñón de la misma.

145

4ª.- UN UTIL, según reivindicaciones anteriores caracterizado porque el apoyo de las zonas perimetralmente salientes de la pieza de rótula en las aletas que circunda al encaje del plato, determina el anclaje fijo entre la rótula y el plato.

150

105789



155 5ª.- UN UTIL, según reivindicaciones anteriores, ca-
racterizado porque la disposición de las zonas salientes
de la pieza de rótula entre los espacios de las aletas sa-
lientes del plato, mediante un giro de aquella pieza, esta-
blece el anclaje con juego rotular entre ambos elementos.

160 6ª.- UN UTIL, según reivindicaciones anteriores,
caracterizado por comprender un cuerpo adicional cápillan-
te provistode una falda flexible por medio de la cual se -
ancla al perímetro del plato con la colaboración subsidia-
ria de un elemento de aprieto.

7ª.- Se reivindica por último, como objeto sobre
el que ha de recaer el Modelo de Utilidad que se solicita
" UN UTIL PARA MAQUINAS HERRAMIENTAS PORTATILES".

165 Todo tal y como queda descrito y reivindicado en
la presente Memoria que consta de siete hojas escritas a
máquina por una sola cara y dibujos que se acompañan.

Madrid, 28 de abril de 1.964

ALFONSO UNGRIA

P.P.

170

105789

figura 1ª



figura 2ª



figura 4ª

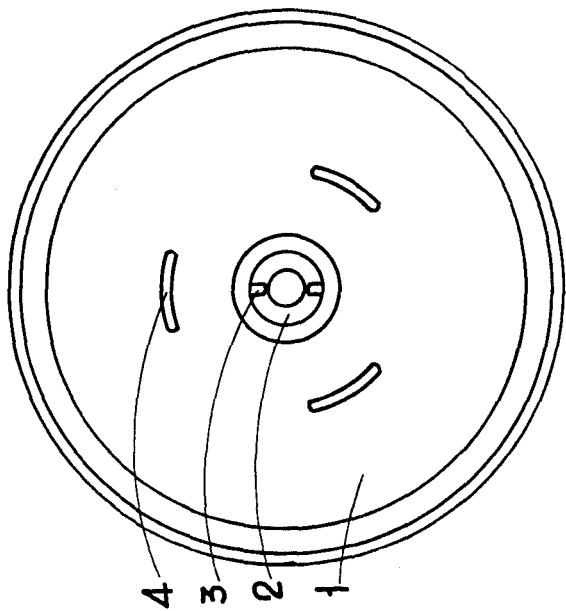

figura 3ª

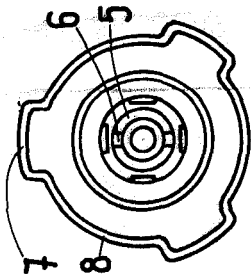

ESCALA VARIABLE
 MADRID, DE ABRIL DE 1919
 F. F. Frances Ferre

105789

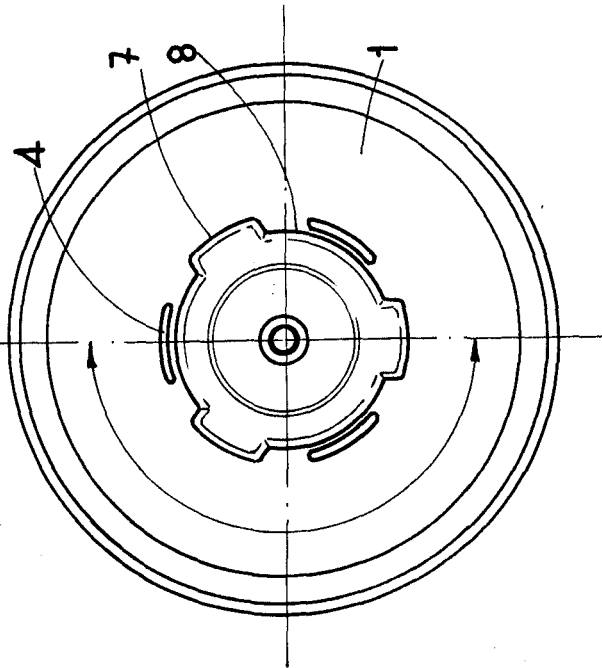
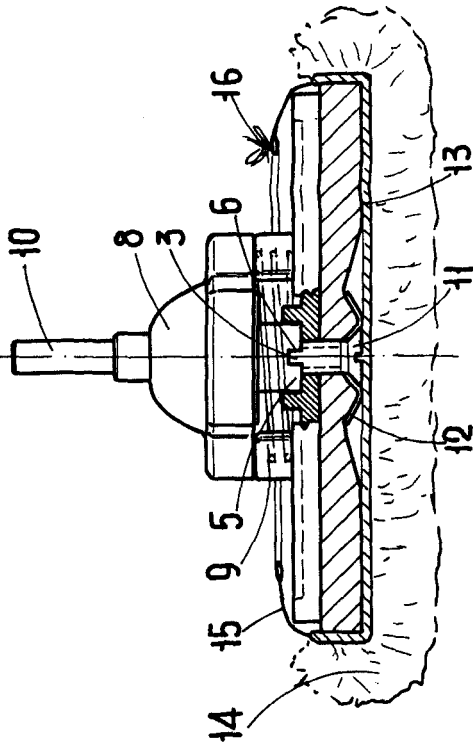