



105785

MEMORIA DESCRIPTIVA  
=====

Correspondiente a la solicitud de registro de un Modelo de Utilidad que, por veinte años se solicita para España, a favor de D. Fernando IZQUIERDO RAMOS y D. Antonio RAMOS AZNAR, ambos de nacionalidad española, domiciliados en Andrés Martínez Vargas, 5 Zaragoza - - - - -

p o r

"JUEGO DE CONSTRUCCION"

=====

Se reivindica la protección jurídica prevista en el vigente Estatuto sobre Propiedad Industrial para un juego de construcción, cuya novedad con relación a cuanto se ha practicado en la materia hasta el momento presente, le hace acreedor del privilegio de explotación exclusiva que



105785

284

preceptúa el mencionado cuerpo legal.

En la hoja de planos que se acompaña, se representa un posible caso de realización en la práctica, el cual se cita a título de ejemplo ilustrativo de la redacción de la presente memoria descriptiva y por consiguiente, sin carácter limitativo alguno.

Haciendo referencia a la numeración convencional dada en la hoja de planos a las diversas partes y piezas componentes del objeto, a continuación se detalla su construcción y características.

Consta de un conjunto de un número variable de cuatro piezas básicas, las cuales son distintas entre sí.

Mediante combinaciones de las mencionadas piezas es posible realizar un sinnúmero de ejecuciones que hacen al juguete sumamente atractivo ya que por intervenir entre ellos una pieza de forma circular -como se detallará más adelante- no solo se pueden construir casas, edificios, etc. sino también vehículos.

Dichas piezas son las siguientes: cuadrangular (1), prismática (2), circular (3) y cilíndrica (4).

La pieza cuadrangular (1) es una caja abierta provista de fondo (5) con unos laterales (6) de reducida altura. En estos laterales quedan previstas unas solapas longitudinales (7) las cuales sobresalen perpendicularmente sirviendo de medio de engarce con las demás piezas. Las citadas solapas presentan unos pequeños puntos de mayor grosor (8) que actúan como medio de inmovilización de las piezas una vez quedan engarzadas entre sí, ejerciendo una presión que las fija en la posición deseada. Finalmente, en el interior de la caja que constituye la pieza (1) que-

105785<sup>8</sup> ABP



dan previstos asimismo unos resaltes en forma de pivotes (9) que sirven también para el engarce de las piezas básicas componentes de este juego de construcción.

40 La pieza prismática (2) es un cuerpo longitudinal, de longitud variable, en cuyas cuatro caras van practicadas correspondientes entalladuras (10) que las recorren en toda su longitud. Estas entalladuras constituyen los medios de engarce de esta pieza con las demás componentes del juego.

45 La pieza circular (3) es otra caja abierta de esta configuración entre cuyas paredes periféricas (11) y centrales (12) quedan previstos los pivotes (13) de engarce con las otras piezas. Las citadas paredes periféricas (11) actúan como bandas de rodaje cuando las piezas (3) son  
50 utilizadas como ruedas.

Por último, la pieza cilíndrica (4) es abierta por sus dos bases, presentando el orificio central sección cuadrada.

Una de sus bases (14) se halla prolongada periféricamente originando un reborde sobresaliente (15). En tres  
55 de las cuatro caras interiores del orificio cuadrado de esta pieza quedan previsto otros tantos resaltes (16) de engarce con la pieza prismática (2). La circunferencia externa correspondiente a la superficie de revolución de esta pieza (4) coincide en amplitud con la del orificio  
60 central de la pieza circular (3) en la que encaja, sirviendo de cubo a ésta última cuando se utiliza como rueda, según se indicó anteriormente.

Se hace la salvedad de que los detalles accidentales de forma, tamaño y materiales utilizados en su cons-  
65

105785



trucción podrán ser objeto de alteración, sin que tal modificación desvirtúe la esencialidad que caracteriza a dicho objeto.

N O T A

70

EN RESUMEN: El presente Modelo de Utilidad que, por veinte años se solicita para España, ha de recaer sobre las siguientes reivindicaciones:

75 1a.- "JUEGO DE CONSTRUCCION", que se caracteriza esencialmente por estar constituido por un número variable de cuatro piezas básicas: una cuadrangular, otra prismática, otra circular y otra cilíndrica.

80 2a.- "JUEGO DE CONSTRUCCION", según la reivindicación anterior, que se caracteriza porque la pieza cuadrangular está constituida por una caja abierta provista de fondo, en cuyos laterales de reducida altura, quedan previstas unas solapas longitudinales que sobresalen perpendicularmente de tales laterales hacia el exterior, yendo dotadas estas solapas de unos puntos de mayor grosor; mientras que en el interior de dicha caja quedan previstos asimismo  
85 unos resaltes ó pivotes los cuales, en unión de las solapas mencionadas anteriormente, sirven para efectuar el engarce de esta pieza con las demás que constituyen el juego.

90 3a.- "JUEGO DE CONSTRUCCION", según las reivindicaciones anteriores, caracterizado porque la pieza prismática es de cuerpo longitudinal, en el centro de cuyas cuatro caras se han arbitrado correspondientes entalladuras que se extienden a toda la longitud de la pieza.

95 4a.- "JUEGO DE CONSTRUCCION", según las reivindicaciones anteriores, caracterizado porque la pieza circular es otra caja abierta con dos paredes laterales: una periférica y otra central, quedando un orificio circular en el centro;

105785



yendo previstos entre ambas paredes y en el fondo de dicha pieza, pivotes de engarce de ésta con las demás que constituyen el juego.

100 5ª.- "JUEGO DE CONSTRUCCION", según las reivindicaciones anteriores, caracterizado porque la pieza cilíndrica es de diámetro coincidente con el del orificio central de la pieza circular citada en la reivindicación cuarta, siendo esta pieza cilíndrica abierta por sus dos bases y su orificio

105 interior de sección cuadrada, hallándose una de sus bases prolongada periféricamente para originar un reborde ligeramente sobresaliente; quedando previstos en tres de las cuatro caras interiores del aludido orificio cuadrado otros tantos resaltes de engarce con la pieza prismática citada

110 en la reivindicación tercera.

6ª.- Por último se reivindica la protección jurídica que, por veinte años se solicita para España - - - - -

p o r

"JUEGO DE CONSTRUCCION"

115 Todo conforme queda expresado en la presente memoria descriptiva que consta de cinco folios escritos a máquina por una sola cara y una hoja de planos que se acompaña.

Madrid, 28 ABR. 1964

P.A.

PEDRO FELIU MAÑA  
P.P.

105785

28 ABR

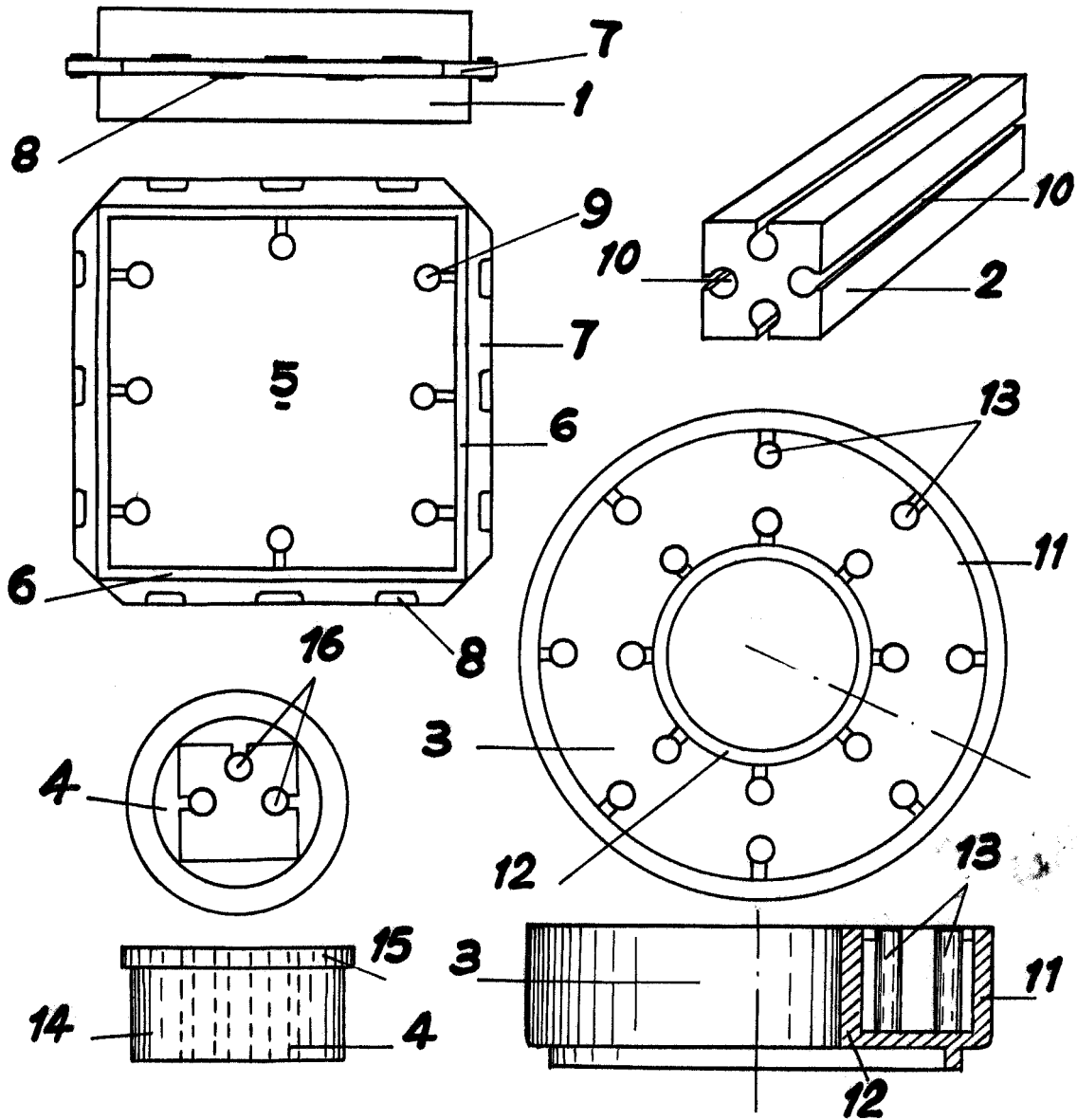

Madrid, 28 ABR. 1964

P.A.  
PEDRO FELIU MAÑA  
P.P.