

105782

MEMORIA DESCRIPTIVA
=====

Correspondiente a la solicitud de registro de un Modelo de Utilidad que, por veinte años se solicita para España, a favor de D. WALTER von SIERAKOWSKI GERNT, de nacionalidad alemana, domiciliado en Zaragoza, calle del Teniente Coronel Pueyo, número 6 - - - - -

p o r

"PORTA - PLANCHAS"

=====

Se reivindica la protección jurídica prevista en el vigente Estatuto sobre Propiedad Industrial para un porta-plan-
chas, cuya novedad con relación a cuanto se ha practicado en
la materia hasta el momento presente, le hace acreedor del
5 privilegio de explotación exclusiva que preceptúa el mencio-
nado cuerpo legal.



10 Constituye el objeto que se describe en esta memoria un aparato destinado a servir de soporte a base de colocación de las planchas domésticas utilizadas en el alisado de la ropa.

15 Sabido es que tales utensilios efectúan su finalidad por medio del calor que genera resistencias eléctricas alojadas en su interior, por lo que es preciso disponer de un lugar apropiado para situar en él la plancha caliente mientras se lleva a cabo la mencionada tarea doméstica.

20 Hasta ahora se han venido utilizando platos o parrillas metálicas que se colocan encima de la mesa, presentando el inconveniente de que a veces la plancha, mal colocada, resbala cayendo al suelo con grave riesgo de roturas o desperfectos.

A veces también se recurre a depositar la plancha en el suelo para evitar el peligro antes aludido, pero ello ocasiona las consiguientes molestias a la usuaria que se ve forzada a inclinarse repetidas veces.

25 Teniendo presentes los inconvenientes acabados de exponer, se reivindica el privilegio de explotación exclusiva por veinte años, para el presente nuevo modelo de porta-planchas de absoluta novedad en el mercado español, representándose en la anexa hoja de planos un posible caso de realización en la práctica, el cual se cita a título de ejemplo ilustrativo de la redacción de la presente memoria descriptiva y por consiguiente, sin carácter limitativo alguno.

30

35 Haciendo referencia a la numeración convencional dada en la hoja de planos a las diversas partes y piezas componentes, a continuación se detalla su construcción y características .

28 APR



Consta esencialmente de un fleje o pletina conformada de manera que dos de sus tramos (1) y (2) queden en un mismo plano. Estos tramos son los que sirven de superficies de apoyo en la pared a donde se acople el aparato fijándose con tornillos, para lo cual aquéllos presentan sendos orificios (3) y (4).

El tramo intermedio (5), de esta forma, queda desplazado de la pared a cierta distancia. En él queda prevista una plataforma (6) revestida de amianto que es solidaria a este tramo intermedio; cuya parte superior es de mayor amplitud que la inferior. Los bordes laterales (7) de dicha plataforma se encuentran doblados perpendicularmente en toda su longitud e inclinados levemente hacia el centro de dicha plataforma, de modo que puedan retener con total seguridad la plancha que, de esta forma, queda colocada en el aparato con la punta hacia abajo.

Finalmente, el fleje, en su extremo inferior, experimenta un doble en forma de gancho (8) para colocación del cable eléctrico cuando no se utiliza la plancha.

Se hace la salvedad de que los detalles accidentales de forma, tamaño y materiales utilizados en su construcción podrán ser objeto de alteración, sin que tal modificación desvirtúe la esencialidad que caracteriza a dicho objeto.

60

N O T A

1ª.- "PORTA-PLANCHAS", que se caracteriza esencialmente por estar constituido por una pletina conformada de forma que se originan dos tramos, situados en un mismo plano, provistos de orificios destinados a recibir los tornillos de fijación del aparato a la pared; y un tramo intermedio que queda dispuesto a cierta distancia de esta última, a cuyo tramo

65



intermedio es solidaria una plataforma revestida de amianto con sus bordes laterales doblados perpendicularmente y en posición ligeramente inclinada hacia su centro, quedando por último previsto el extremo inferior de la citada pletina doblado en forma de gancho.

2ª.- Por último se reivindica la protección jurídica que, por veinte años se solicita para España, - - - - -

p o r

75

"PORTA- PLANCHAS"

Todo conforme queda expresado en la presente memoria descriptiva que consta de cuatro folios escritos a máquina por una sola cara y una hoja de planos que se acompaña.

Madrid, 28 ABR. 1964

80

P.A.

PEDRO FELIU MAÑA
P.P.

105782 28

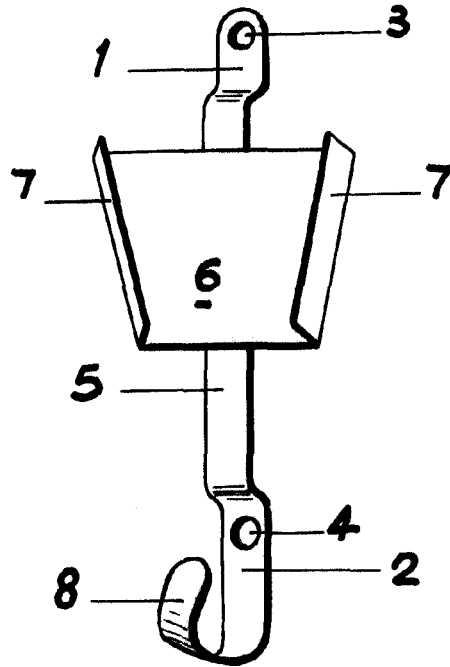

Madrid, 28 ABR. 1964

P.A,

PEDRO FELIU MAÑA
P. P.

ESCALA VARIABLE.