

105774



105774

MEMORIA DESCRIPTIVA

Correspondiente al registro de Modelo de Utilidad que, por veinte años, se solicita para España y sus Colonias, a favor de Don José CAMPANALES ESTANY, de nacionalidad española, residente en Barcelona, calle de Mallorca, nº 146, int. - - - -

5.

p o r

„NUEVO CHUPETE“

Los chupetes que existen en la actualidad en el mercado son de dos clases, unos de los que tienen arandela rígida y otros en los que la arandela es de goma maciza.

10.

Sin embargo estas realizaciones prácticas adolecen del defecto de que la sensación de estos chupetes en el lactante es de una cosa extraña y ajena a la morbidez de la glándula mamaria de la madre.

15.

Para evitar este problema y conseguir que el niño cuando tenga en la boca el chupete sienta el mismo efecto que



105774

cuando succiona el pecho de la madre, se ha creado el objeto del presente Modelo de Utilidad.

Para una correcta interpretación, se describe, a continuación, un caso de realización práctica, a título de ejemplo, no limitativo, acompañándose de una hoja de dibujos en la que, en alzado y la mitad en sección, se representa el nuevo chupete según la invención.

- 5.
- 10.
- 15.
- 20.
- 25.
- Consiste la invención en que la tetina (1) y la arandela (2) del chupete, constituyen un cuerpo único, hueco, moldeado en material flexible y elástico, tal como goma, constituyendo el cuerpo de la arandela una cámara interna (3), de paredes elásticas y herméticas, cual cámara comunica con el cuerpo hueco de la tetina (1) y estando rematado el casquete de la pared superior de la arandela (2) por un orificio circular (4) con un reborde saliente (5) en el que se ensarta el botón (6) de cabeza (7) de mayor diámetro en el interior de la cámara neumática (3) en la que vá unida la anilla (8) de sujeción y asido del chupete, de manera que dicho tapón (7) evita que el aire contenido en el interior de la tetina (1) y de la arandela (2) huecas y comunicantes entre sí, formativos de la cámara neumática (3) pueda salir al exterior con lo que se obtiene un chupete de paredes neumáticas.

Se sobreentiende que en el presente caso, serán variables cuantos detalles de construcción y acabado, no alteren, cambien o modifiquen la esencia de la invención.

N O T A

Descrito el objeto y utilidad de la invención, lo que se declara como no divulgado ni practicado en España, com-

105774



prende las siguientes reivindicaciones:

- 1ª.- Nuevo chupete, caracterizado por el hecho de que la tetina y la arandela del mismo, constituyen un cuerpo único, hueco, moldeado en material flexible y elástico, tal como
5. gona, constituyendo el cuerpo de la arandela una cámara interna, de paredes elásticas y herméticas, cual cámara comunica con el cuerpo hueco de la tetina y estando rematado el casquete de la pared superior de la arandela por un orificio circular con un reborde saliente en el que se ensarta el botón de cabeza de mayor diámetro en el interior de la cámara
10. neumática en la que vá unida la anilla de sujeción y asido del chupete, de manera que dicho tapón evita que el aire contenido en el interior de la tetina y de la arandela huecas y comunicantes entre sí, formativos de la cámara neumática pueda salir al exterior con lo que se obtiene un chupete de paredes neumáticas.
- 15.

2ª.- NUEVO CHUPETE.

Según se describe y reivindica en la presente Memoria descriptiva, que consta de tres hojas foliadas y escritas por una sola cara y acompañada de una hoja de dibujos.

Barcelona para Madrid, a dieciocho de Abril de mil novecientos sesenta y cuatro.

P.A.,

Antonio Aricha
P.P.

105.774

D. JOSÉ CAMPANALES ESTANY

Hoja única

105774

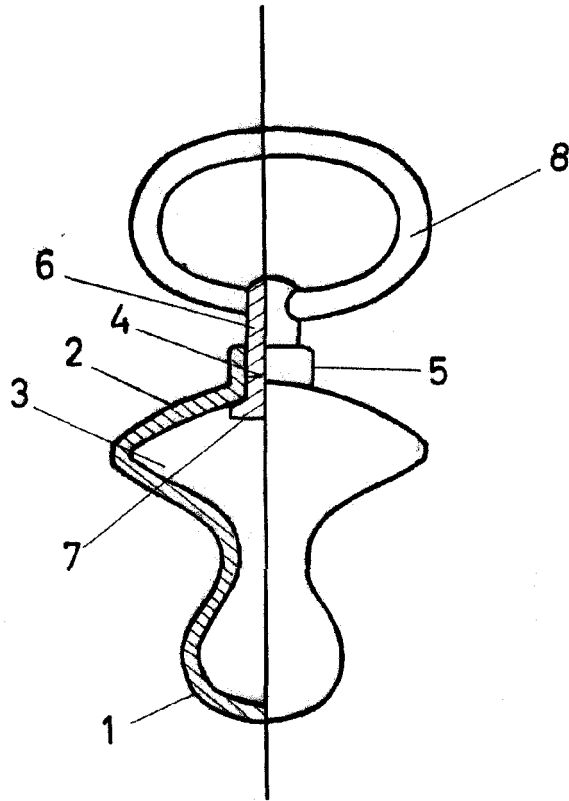

Barcelona para Madrid 18 Abril 1964

p.p.

Antonio Aricha

p.p.

Escala variable