



27

05758

105758

MODELO DE UTILIDAD
POR VEINTE AÑOS
EN ESPAÑA

Solicitado a favor de D. JOSE BOIX ANDREU, de nacionalidad española, domiciliado en VALENCIA, C/. Papa Alejandro VI, 5

p o r

====="BANDEJA PARA AUTOMOVIL PERFECCIONADA"====
.....

MEMORIA DESCRIPTIVA
=====

En la presente Memoria Descriptiva se pondrán de manifiesto las características que distinguen a una bandeja perfeccionada para automóvil que reúne en su constitución suficientes motivos para justificar la solicitud, que por medio del presente expediente se insta a favor de su titular, del privilegio de exclusividad que para su producción y explotación, en España y territorios dependientes, previene el vigente Estatuto-Ley de Propiedad Industrial.

5



10 Se encuentra muy extendido el empleo de bandejas portapa-
quetos en los automóviles utilitarios o de pequeño tamaño, que
salen de fábrica desprovistos de este útil elemento hasta tal
punto que lo que comenzó siendo un accesorio más, se ha converti-
do de lleno en un elemento imprescindible que rinde óptimos
servicios en el interior del vehículo. Su situación y fácil colo-
15 cación en el mismo ha sido la causa principal de su general acep-
tación, ya que deja una amplia zona de uso al alcance del conduc-
tor, al mismo tiempo que ocupa el hueco situado debajo del sal-
picadero.

20 No obstante lo expuesto, no dejamos de reconocer que su
instalación en los coches, utilitarios, de reducidas dimensiones
presenta pequeños inconvenientes, no por pequeños menos engorro-
sos. Sin embargo no hubiera constituido una medida acertada el
dejar a estos vehículos pequeños, desprovistos del servicio de
tan útil y económico elemento, reforzándose esta opinión al con-
25 siderar el elevado número de vehículos utilitarios que recorren
nuestras ciudades y carreteras.

El titular del presente expediente, sabedor de estos pun-
tos enumerados ha concebido una bandeja para automóviles, especial-
mente orientada para su uso en estos pequeños vehículos, cuyos pro-
30 pietarios sabrán reconocer y justamente apreciar las ventajas
que su empleo reporta, sin que estas hayan supuesto un gravamen
para el coste de la bandeja, en comparación con las ya existentes.

35 Así pues es dable poder asegurar un éxito indudable de
nuestra bandeja perfeccionada, habida cuenta de las cuestiones
expuestas, que habrán de hacerse notar nuevamente a lo largo de
la descripción que a renglón seguido realizamos.

40 Como eficaz ayuda para la misma, hemos considerado conve-
niente contar con la colaboración de la lámina adjunta en la que
se han representado dos vistas de su conformación y naturaleza,
suficientes para darnos a conocer sus principales características.
Hemos de hacer constar que la mencionada representación debe de



ser considerada, como ejemplo que es, en el sentido más amplio y sólo a título informativo, no siendo bajo ningún concepto, el límite del alcance del presente expediente.

45 La figura 1ª nos representa una perspectiva frontal de nuestra bandeja, siendo la figura 2ª, una vista correspondiente a una sección transversal para apreciar el montaje del conjunto. Haciendo mención a las precitadas figuras vemos que nuestra
50 bandeja perfeccionada consta de su correspondiente bancada o estante -1-, sobre la que se han de depositar diversos objetos. La bancada -1-, lleva practicados los ranurados y orificios -2- corrientes para permitir el paso del eje del volante, de tubos, etc

La parte delantera de la bancada se define en el panel -3-, a modo de baranda para impedir la caída de los objetos depositados sobre el estante, con el que forma un ángulo ligeramente obtuso, es decir, que estando este último en posición horizontal, el panel -3- se proyecta ligeramente hacia afuera por su parte superior, cuyo borde solapa sobre sí mismo formando un doblez
55 -4- interior.

60 Dicho doblez se encuentra cubierto por la banda -5- pegada sobre él y a lo largo de todo el frontis de la bandeja ocupando parte de la altura frontal del panel -3- hasta zona determinada en la que se separa del mismo (véase la figura 2ª) para formar una cavidad sensiblemente rectangular, donde se aloja un burlete
65 elástico -7- que la ocupa por completo, concluyendo la banda -5- en su borde -6- que se prolonga y queda pegado en la superficie de fondo exterior del estante -1-.

Finalmente se dispone de la pieza metálica postiza -8- cuya sección presenta forma de U con sus ramas convergentes, por el extremo que debieran ser más separados, actuando a modo
70 de pinza sobre el borde rebatido -4- del panel -3-, recubierto por la banda -5-, de tal manera que la sujeta y cubre, desempeñando al mismo tiempo una función decorativa muy acertada, por



su fuerte contraste con la banda -5- negra.

75 Es indudable la necesidad que viene a cubrir la disposición del burlete elástico -7- que amortigua los golpes en las piernas que se dan con la bandeja los usuarios de los vehículos provistos de tales elementos, especialmente en los vehículos pequeños que disponen de poco espacio. Así-mismo a las señoras les evita
80 los engorrosos enganchones de vestidos y medias en las bandejas que no disponen de esta necesaria protección.

A ello podemos añadir el realce que le proporciona, además de cumplir una específica misión, la pieza postiza -8- que podrá ser cromada o niquelada por este motivo.

85 Suficientemente descrita la naturaleza de nuestra bandeja perfeccionada, sólo nos resta manifestar que serán variables las circunstancias de materiales, coloridos, tamaños y formas de sus diferentes partes, siempre y cuando no se altere su esencialidad que queda resumida en la siguiente

90 N O T A
= = = =

Los puntos que se reivindican en el presente Modelo de Utilidad, son los siguientes:

1º.-Bandeja para automóvil perfeccionada, caracterizado porque la bandeja propiamente dicha se define frontalmente en un
95 panel a modo de baranda que forma un ángulo obtuso con aquella, cuyo borde superior del panel, rebatido sobre el mismo, hacia el interior, queda cubierto por una banda que se pega sobre él hasta altura determinada del frontis del panel, donde forma una cavidad conveniente para alojar un burlete elástico, de protección
100 a todo lo largo de la bandeja, definiéndose la banda citada en un extremo que se prolonga por la cara inferior de la bandeja sobre la cual queda fuertemente pegada, asegurando la sujeción de esta banda sobre el panel, una pletina doblada por la mitad,

105758²⁷



- 5 -

105 cuyos brazos convergentes actúan de pinza sujetadora y como
embellecedor a todo lo largo del canto superior del repetido
panel. Y

110 2º.-"BANDEJA PARA AUTOMOVIL PERFECCIONADA", de confor-
midad en un todo en lo esencial y fines industriales a lo des-
crito en la precedente Memoria Descriptiva y gráficamente re-
presentado en los adjuntos planos para su mejor comprensión.

Esta Memoria consta de CINCO hojas escritas o mecanogra-
fiadas por una sola cara a doble espacio en 110 líneas.

Valencia, 24 Abril 1964

Por autorización del interesado.

105758

27

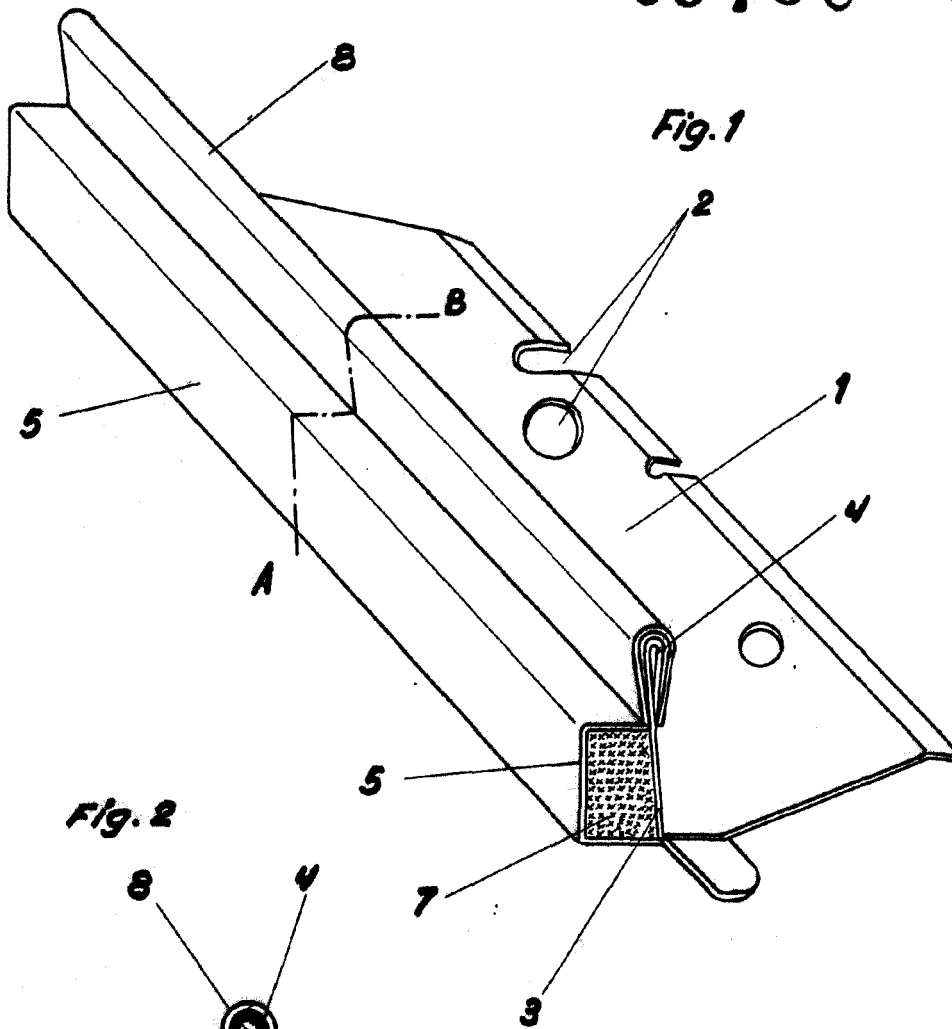
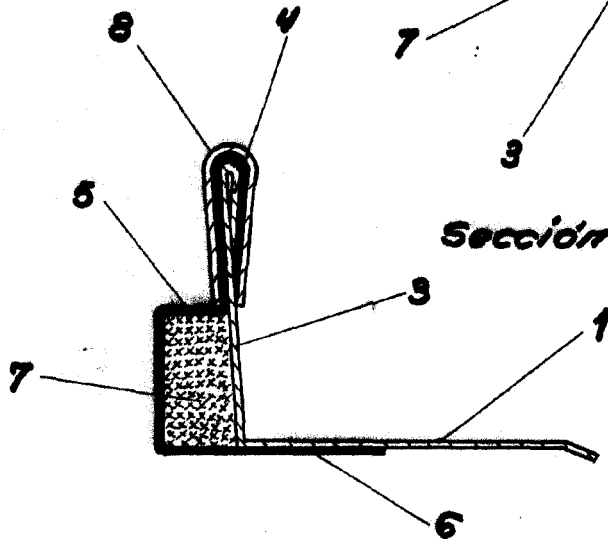

Fig. 2



Sección A-B

Escala variable
Valencia Abril 1964

P.A.

Juan López