



105557

105557

MEMORIA DESCRIPTIVA
 para solicitar
 PATENTE DE MODELO DE UTILIDAD
 en
 ESPAÑA
 por VEINTE años
 por "MARCO PORTARRETRATOS".

A nombre de:

Don Julio HERNANDEZ RAMOS, de nacionalidad española.

domiciliado en:

SAN ADRIAN DE BESOS (Bardelona), Avda. Caudillo nº 44.

-o-

El objeto de la presente solicitud de modelo de utilidad, se refiere a un marco portarretratos, o elementos análogos, cuyas características de novedad le confieren la cualidad de aportar, a la función a que se destina, las siguientes ventajas:

5

105557



a.- Es muy ligero, de fácil y rápido montaje y de perfecta sujeción del retrato o motivo.

b.- Determina amplia y perfecta visión del retrato o estampa.

10 c.- Posee dispositivo para colgado.

d.- Es de elegante y atractivo aspecto.

En el adjunto plano se ha representado una forma de ejecución del modelo de que se trata.

15 La figura 1 representa una vista por el lado de montaje, o sea al dorso de la fotografía, estampa o motivo y

La figura 2 representa una vista de perfil.

Como puede apreciarse, este marco portarretratos consta de dos tramos de perfil (1) y (2) constituido por una pequeña escuadra doble con una patilla muy corta y otra más
20 larga que se vuelve en media caña cuyo borde presenta inclinación oblicua, en un sentido en una mitad y en el otro en la otra a fin de que pueda determinarse presión mediante puentes o tirantes (3) que llevan, en sus extremos, ganchos que engatillas en las medias cañas descritas, con lo que la estampa
25 (4) queda montada y presionada entre el vidrio (5) y la plancha soporte (6).

Las medias cañas llevan solución de continuidad en su parte media (7) para facilitar el colgado.

30 Este modelo es realizable en cualesquiera materiales y tamaños adecuados, siendo susceptible de toda clase de modificaciones de detalle que no alteren su fundamento.

NOTA

35 Los puntos de invención propia y nueva que se presentan para que sean objeto de esta patente de modelo de utilidad en España, por veinte años son los siguientes:

105557



40 1º.- Marco portarretratos, caracterizado por que consta de dos tramos de perfil constituido por una escuadra doble, con una patilla muy corta y la otra más larga y que se vuelve, hacia afuera, en media caña cuyo borde presenta inclinación oblicua, en un sentido en una mitad y en el otro en la otra, determinándose así presión por medio de puentes que llevan, en sus extremos, ganchos susceptibles de engatillar en las medias cañas descritas, quedando la estampa presa entre el cristal protector y una plancha base, llevando las
45 medias cañas corte facilitador del colgado.

2º.- "MARCO PORTARRETRATOS".

50 Tal y como se ha descrito en la memoria que antecede y para los fines que se han especificado, representando en el dibujo que se acompaña.

Consta la presente memoria que se describe de tres hojas escritas a máquina por una sola cara.

Madrid, 15 de Abril de 1964.

105557

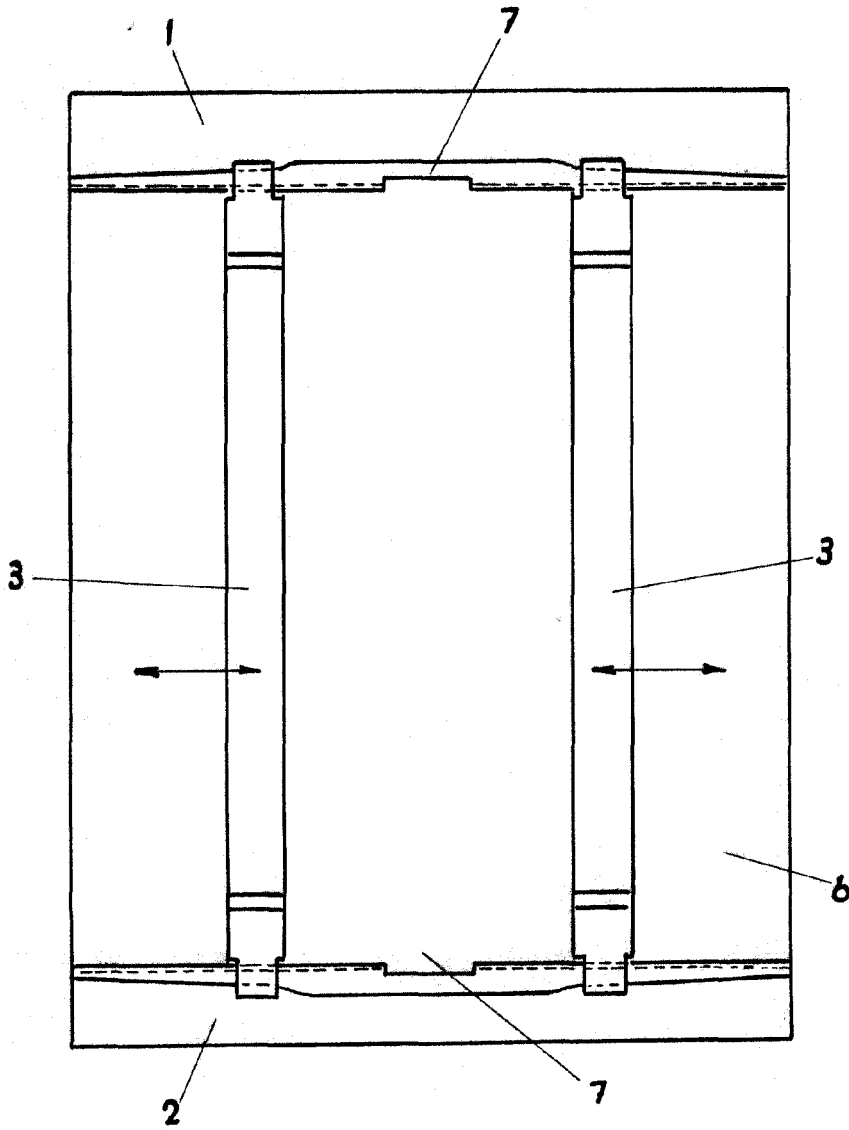

FIG-1

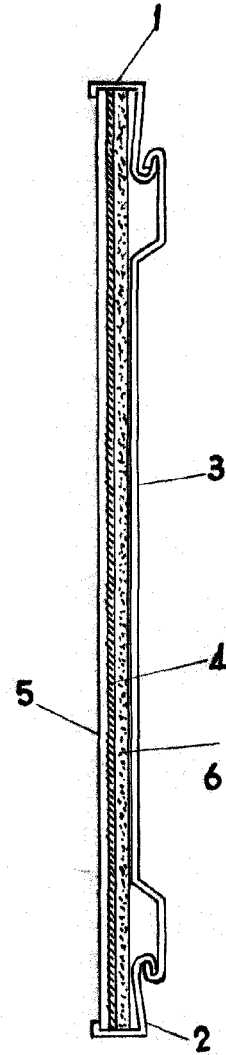

FIG-2

16-4-1964
J. Hernandez

ESCALA VARIABLE