

105548

8 AGO



105548

MODELO DE UTILIDAD

por "Cintas tejidas ajustables con hebilla"

a favor de Don José M<sup>e</sup> MASÓ BRICHS, de nacionalidad española, domiciliado en Barcelona, calle Durán y Bas, nº 8.

=====

5

MEMORIA DESCRIPTIVA

Las cintas para pulseras, cinturones o tirantes, provistas de hebilla para su ajuste, llevan generalmente practicados un determinado número de agujeros para el paso de la aguja de aquélla, sin que en muchos casos, ninguno de ellos corresponda al ajuste requerido o deseado por el usuario, lo cual trae como consecuencia

10



105548

o un uso incómodo o tener que practicar en la cinta, de cualquier manera, agujeros adicionales que la estropean y afean considerablemente. Se ha intentado evitar los mencionados inconvenientes dando a la cinta, una textura total poco densa atravesable en cualquier sitio por la aguja de la hebilla, pero tal solución resulta imperfecta debido a que, queriendo también dicha aguja, oscilante en mayor o menor grado, en sentido transverso, es difícil lograr siempre un ajuste centrado.

Se refiere el presente modelo de utilidad a una determinada estructura dada a las cintas tejidas con fibra textil, destinadas a constituir pulseras, cinturones o tirantes por ejemplo, en las que el abrochamiento para su ajuste se logra mediante hebillas de aguja, dando lugar a un resultado industrial con el que se consigue el efecto nuevo, no solo de eliminación de agujeros en la cinta para el paso de la aguja de la hebilla, sino también que el ajuste sea siempre centrado y a la justa medida requerida, sin que quede en la cinta señal alguna luego de efectuado el desabrochamiento.

En la hoja de dibujos que acompaña a la presente memoria, aparece representada a modo de ejemplo no limitativo y al solo objeto de facilitar la comprensión del modelo, una porción de cinta según éste (Fig. 1), y sin aplicación llevando adaptada una hebilla de aguja. (Fig. 2).

Particulariza las cintas 1 de referencia, el hecho de que estando tejidas de manera normal con fibras adecuadas cualesquiera, presentan una estrecha franja longitudinal central 2 de fibra resistente, preferentemente sintética, en la que la densidad de textura es convenientemente menor que la de los lados, a propósito para que a su través pueda pasar la aguja 3 de la hebilla 4 por simple separación entre sí de las fibras sin producir desgarro.



105548

En la ejecución práctica del modelo según queda descrito, podrán variar cuantos detalles de materiales y decoración se dé a la cinta y cuantos otros no afecten cambiándola o modificándola, su propia esencialidad.

5

N O T A

Se reivindica como objeto del presente modelo de utilidad:

10 1º.- Cintastejidas ajustables con hebilla, caracterizadas por el hecho de que estando tejidas de manera normal con fibras adecuadas cualesquiera, presentan longitudinalmente una estrecha franja central de fibra resistente, preferentemente de naturaleza sintética, en la que la densidad de textura es convenientemente menor que la de los lados de la franja, propósito

- 4 -  
105548

- 8 13



para que a través de ésta pueda pasar la aguja de la hebilla por simple separación entre sí de las fibras sin producir roturas de éstas ni desgarros.

2ª.- CINTAS TEJIDAS AJUSTABLES CON HEBILIA .

5

Y todo cuanto afecte a la esencialidad de lo mostrado en el adjunto dibujo y descrito en la presente memoria que consta de cuatro hojas foliadas y mecanografiadas por una sola cara.

Barcelona, 8 de Abril de 1.964

Don José M<sup>a</sup> MASÓ BRICHS

10

p/a.



105548



Fig. 1

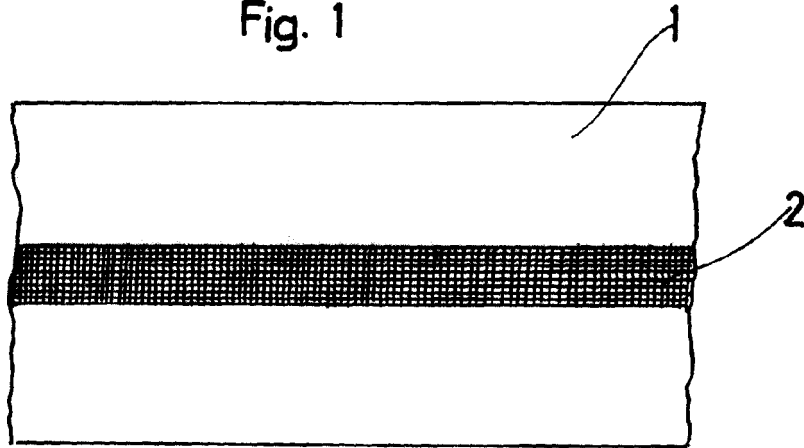
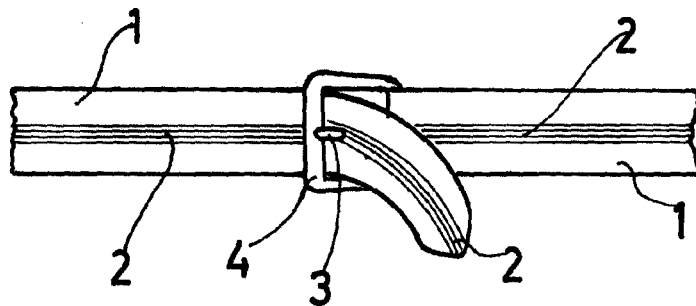

Fig. 2



Barcelona, 8 Abril 1964  
P.A.

Escala variable