

105270



105270

MEMORIA DESCRIPTIVA

que se acompaña a la solicitud de un

.....
MODELO DE UTILIDAD

por VEINTE años en España, por "MESA ESPECIAL

DE FUTBOLIN".....
.....
.....

a favor de

Don FRANCISCO NOGUERA SARCH y Don JUAN LLORENS
FERRER, ambos de nacionalidad española

domiciliado en DENIA (Alicante), C/ Senieta, 7
.....



105270

5 La invención a que se refiere la presente Memoria constituye una novedad industrial con características y ventajas que la hacen merecedora del privilegio de explotación exclusiva que por ella se solicita, de acuerdo con las prescripciones del Estatuto vigente sobre Propiedad Industrial de fecha 26 de julio de 1.929, texto refundido publicado el 30 de abril de 1.930.

10 Acaso una de las facetas constructivas de la mesa de futbolín del tipo llamado de sobremesa, que más dispendios incorpora a la fabricación de estos útiles es la elaboración y el montaje de los largueros que recubren los bordes de los lados mayores de la propia mesa. Según se sabe, estos largueros están destinados a cerrar la abertura superior de los orificios que comportan las barras provistas de jugadores. Por lo común dichos largueros deben ser sometidos a una mecanización especial a través de la cual se les dota de posibilidades de encaje sobre los bordes de los antedichos lados de mesa. Más en la práctica este tipo de montaje se evidencia inoperante por las dificultades -
15 que encierra para que los niños puedan practicarlo en un momento determinado.

20 Es así mismo evidente que cualquier posible alabeo de dichos largueros dificultará más todavía su acoplamiento a los lados correspondientes de la mesa, presentando entonces dichas barras portajugadores la tendencia a desprenderse de los alveolos que las retienen.

25 La mesa especial de futbolín a que, de acuerdo con el enunciado, se contrae la presente solicitud, resuelve de una forma efectiva aquellos problemas mediante una -
30 organización sencilla y económica.

105270



35

Al efecto la mesa en cuestión viene caracterizada por tener practicados en uno de sus lados menores, por encima del borde de los lados mayores que confluyen en -- aquel, sendos encajes ciegos. A la vez el lado menor opuesto al primero está dotado con taladros que, disponiéndose tambien por encima del borde de los lados mayores, se hallan sensiblemente enfrentados a los citados encajes.

40

Entretanto, los elementos de larguero que recubren los bordes de dichos lados mayores se hacen pasar a través de los taladros, quedando insertado además uno de sus extremos en dichos encajes para establecer la fijación de dichos largueros a la mesa .

45

Para ayudar a la comprensión de la idea expuesta, se ha confeccionado, a título explicativo, y sin carácter restrictivo alguno, una lámina de dibujos. Ilustra la presente Memoria como un ejemplo de realización del objeto que nos ocupa.

50

La figura 1ª nos ofrece una vista en perspectiva de la mesa especial de futbolín. En uno de sus lados menores -1- tiene practicados por encima del borde de los lados mayores -2- encajes ciegos de referencia -3-.

55

A la vez el lado menor -4- opuesta al de referencia -1- está dotado de taladros que, disponiéndose también por encima del borde de los lados mayores -2- se hallan sensiblemente enfrentados a los encajes ciegos marcados con -- -3-.

60

Entretanto los elementos de larguero -5- que recubren los bordes de dichos lados mayores -2- se hacen pasar a través de los taladros previstos en el lado -4- para establecer su fijación a la mesa insertándolos por sus

105270



extremos -6- en los antedichos encajes ciegos de referencia -3-.

65

Finalmente la figura 2ª corresponde a una sección longitudinal de la misma mesa. Como puede observarse los elementos de larguero -5- que recubren los bordes de los la mayores -2-, se hallan insertados por su extremo -6-en los encajes ciegos del lado menor -1-, mientras el otro extremo de los propios largueros -5- queda alojado en los taladros comunes al lado menor -4- opuesto al marcado con -1-.

70

75

En la esfera industrial la realización de la mesa especial de futbolín descrita ofrece una serie decisiva de ventajas. En efecto el montaje de sus largueros sobre los bordes de los lados mayores obedece a una mecanización elemental a partir de la que el acoplamiento de estos elementos se realiza según una operación enteramente fácil y cómoda, siendo además de resaltar que dicho montaje impide por completo la eventual salida de las barras portajugadores de los alveolos que las alojan; cualidades, en síntesis, que confieren al modelo solicitado una utilidad práctica singular por el beneficio o efecto nuevo que aporta a la función a que se destina.

80

85

Hecha la descripción precedente es necesario añadir que los detalles de realización de la idea expuesta pueden variar sin que por ello cambie la esencia de la invención, que es la que se desprende de los párrafos que anteceden y lo que se reivindica en la siguiente

N O T A

90

En resumen: El Modelo de Utilidad que se solicita ha de recaer sobre las reivindicaciones siguientes:

105270



95

1ª.- MESA ESPECIAL DE FUTBOLIN, esencialmente caracterizada por tener practicadas en uno de sus lados menores, por encima del borde de los lados mayores que confluyen en aquel, sendos encajes ciegos, estando a la vez el lado menor opuesto al primero dotado con taladros que, disponiéndose también por encima del borde de los lados mayores, se hallan sensiblemente enfrentados a los citados encajes y porque los elementos de larguero que recubren los bordes de dichos lados mayores se hacen pasar a través de los taladros quedando insertado además uno de sus extremos en dichos encajes ciegos para establecer la fijación de dichos largueros a la mesa.

100

105

2ª.- Se reivindica por último, como objeto sobre el que ha de recaer el Modelo de Utilidad que se solicita "MESA ESPECIAL DE FUTBOLIN".

Todo tal y como queda descrito y reivindicado en la presente Memoria que consta de cinco hojas escritas a máquina por una sola cara y dibujos que se acompañan.

110

Madrid, 4 de abril de 1.964

ALFONSO UNGRIA

P.P.
[Handwritten signature]

105270



figura 1ª



figura 2ª



ESCALA VARIABLE

Madrid, 4 de abril de 1964

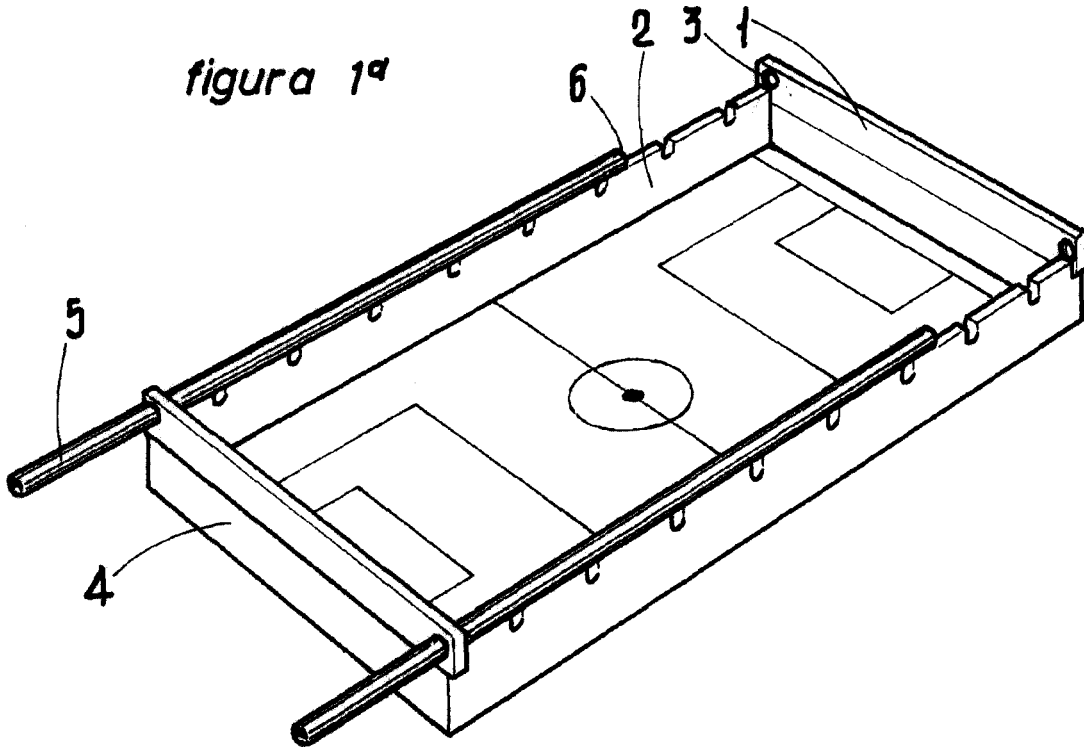
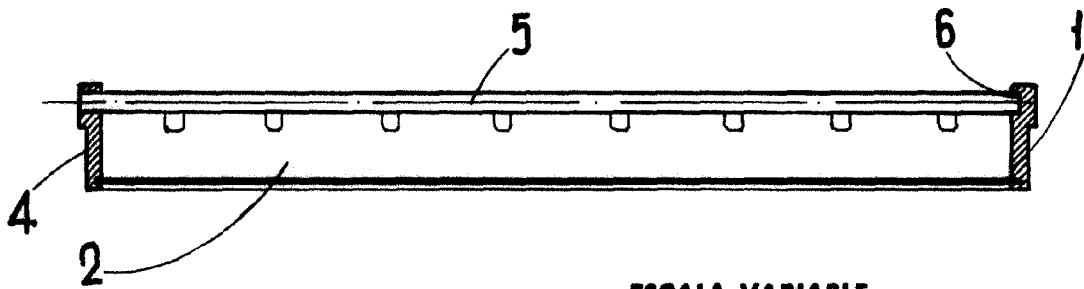
ALFONSO UNGRIA

P.P.