



1964

105212

M O D E L O  
D E  
U T I L I D A D

por "UN SOPORTE PRENSA AJUSTABLE PARA BORDES DE MUEBLES",  
a favor de DON FRANCISCO RUIZ OSET, de nacionalidad espa-  
ñola, domiciliado en BARCELONA, San Federico, núm. 46.

= . =

MEMORIA DESCRIPTIVA

El presente modelo de utilidad se refiere a un  
soporte prensa ajustable para bordes de muebles.

- Más concretamente, consiste el modelo en un sopor-  
te prensor, para su aplicación en los bordes de muebles o  
similares, integrado por una pieza solidaria del objeto a  
5. fijar, que puede ser una lámpara o cualquier otro aparato,  
y por otra pieza a escuadra, y graduable en separación con  
respecto a la anterior, mediante maniobra de un mando, que  
produce el acercamiento o separación del frente prensor de  
10. esta segunda pieza en relación con el frente de la pieza

105212 31



fija. Ambos frentes de presión están recubiertos frontalmente por un material blando antideslizante.

5. El mecanismo de graduación citado consiste en un piñón propio de la pieza fija, y mandado por un botón exterior a la misma de maniobra manual, el cual piñón se encuentra engranado en una pieza corredera en forma de U, uno de cuyos flancos está dentado. Esta corredera en U esta obtenida en el lateral de la pieza móvil.

10. Mediante accionado del botón exterior, regulado por un resorte de freno, se logra el acercamiento o separación de la pieza móvil con respecto a la fija.

15. Con el fin de facilitar la explicación, se acompaña a la presente memoria una lámina de dibujos en la que se ha representado un caso de realización que se cita a título de ejemplo.

En el dibujo:

La figura 1, representa una vista en alzado lateral del soporte, parcialmente seccionado.

20. La figura 2, es una vista en planta del mecanismo de graduación.

25. Haciendo referencia a las figuras, se aprecia en su realización, un soporte prensa ajustable integrado por la pieza a escuadra 1, fija en el aparato a fijar, que presenta una entrada 2, para otra pieza laminar a escuadra 3, que comprende en su lateral de entrada unas embuticiones 4, a manera de guías para su centrado, y una corredera en U, 5, cuyo flanco 6 está dentado para engranar en el piñón 7, montado sobre la zona en cuadradillo 8 del eje perpendicular 9, que exteriormente presenta el mando 10, dotado en su base inferior de rebajes 11, según una circunferencia

30.

105212



virtual, para entrada del extremo de la espiga 12, sobre la que arrolla el muelle helicoidal de freno 13.

Las caras enfrentadas de las piezas 1 y 3, están cubiertas por tacos elásticos 14 antideslizantes.

5. El modelo, dentro de su esencialidad, puede ser llevado a la práctica en otras formas de realización que difieran en detalle de la indicada a título de ejemplo en la descripción, a las cuales alcanzará igualmente la protección que se recaba. Podrá, pues, construirse en cualquier forma y tamaño, con los materiales más adecuados, por quedar todo ello comprendido dentro del espíritu de las reivindicaciones.
- 10.

= . =

105212

31 MAR 1954



N O T A

Descrito el objeto y utilidad de la invención, lo que se declara como no divulgado ni practicado en España, comprende las siguientes reivindicaciones:

5. 1. Un soporte prensa ajustable para bordes de muebles, caracterizado esencialmente por el hecho de estar constituido por dos piezas, una de ellas fija al aparato al que sirve de soporte, y la otra móvil con respecto a la anterior, operativamente dispuesta para tener movimiento de acercamiento y separación potestativa en relación con ella, presentando la pieza fija una entrada frontal para recibir a la pieza móvil que consiste en una escuadra formando una de sus ramas una horquilla con guías paralelas de centraje, que dejan entre ellas un hueco central en U, del cual uno de sus flancos esta dentado para engranar en un piñón intercalado en este hueco cuyo eje es sobresaliente a través de la pared superior de la pieza fija, comportando un mando exterior de accionado formado por un botón, regulado por un freno de presión constituido por un muelle helicoidal de tope calado sobre una espiga sujeta a la pieza fija, hallando este muelle alojamiento eventual en una pluralidad de alveolos practicados en la superficie del reverso del botón.

105212

31 MAR



2. Un soporte prensa ajustable para bordes de muebles.

Según se describe y reivindica en la presente memoria que consta de cinco hojas, foliadas y escritas a máquina por una sola cara, acompañadas de una lámina de dibujos.

5.

Madrid, a

FRANCISCO RUIZ OSET

p. a. 31 MAR. 1964

JAIME ISERN

p. p.

105212 31 MAR 1908



Fig. 1

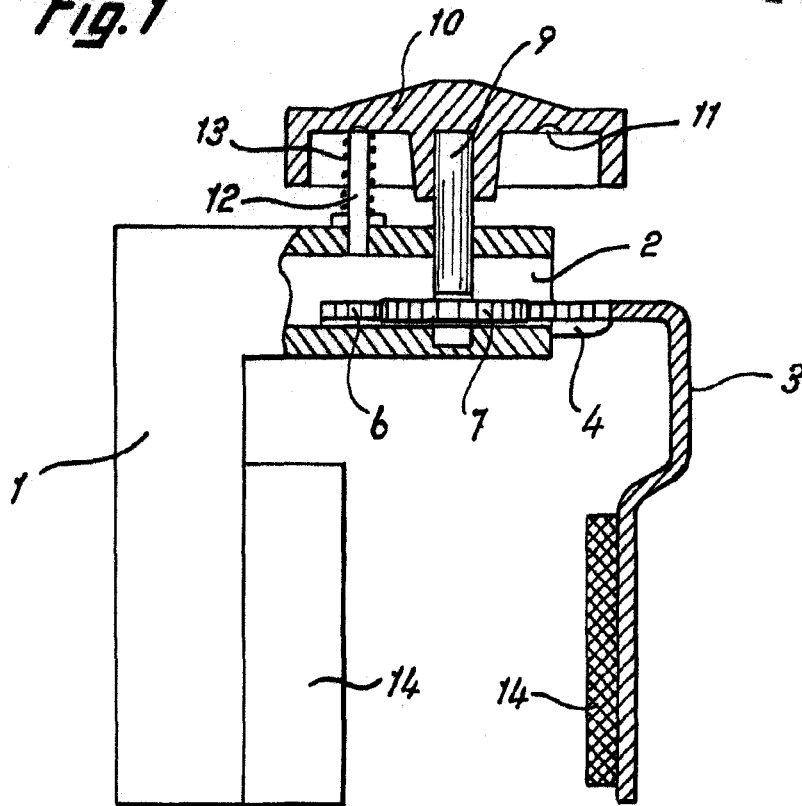
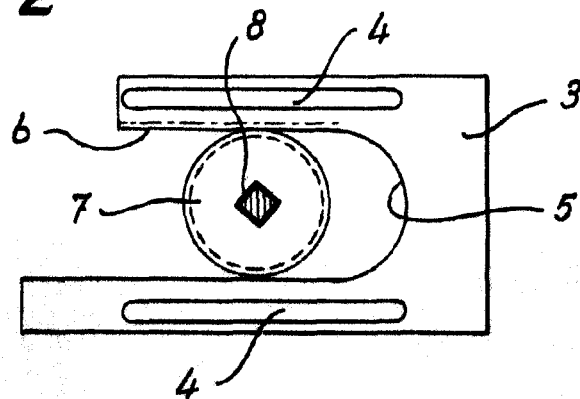

Fig. 2



31 MAR 1908

Madrid, Jaime Isern  
p.p.