

105196

18 MAR



105196

MODELO DE UTILIDAD

por 20 años

por "UNA BOLSA PORTA-HERRAMIENTAS, PARA VEHICULOS", a favor de D^a M^a del Carmen Rivas Milla, de nacionalidad española, domiciliada en Barcelona, Aragón, 136.

=====

MEMORIA DESCRIPTIVA

Se refiere el presente Modelo de utilidad a un nuevo tipo de bolsa, especialmente aplicable para contener las diversas herramientas que se han de llevar en un vehículo para casos de averías urgentes, etc., cuya forma específica le hace al propio tiempo sportar una utilidad práctica al usuario.

5.

Es sabido que, en la actualidad, las herramientas que se suelen llevar en los vehículos para reparar las

7 8 MAR



averías más perentorias suelen ir o bien almacenadas en un lugar a propósito en el mismo vehículo, o bien en unas bolsas al efecto que solo cumplen con esa misión exclusiva y aún así no del todo satisfactoriamente.

5. Por otra parte, el mismo vehículo ha de ir dotado de un triángulo de señalización ya que así lo exigen las normas de tráfico para situarlo junto al coche en caso de avería de éste, para indicar a los demás vehículos su presencia estacionada. Esto implica, como es natural, dos inconvenientes primordiales, uno el de que ello significa dos objetos que ocupan en consecuencia un mayor espacio en el vehículo con mayores posibilidades de pérdida de uno de ellos, y por otra parte, un coste mucho más elevado que lo conseguido con el presente Modelo ya que cada uno de los referidos dos objetos tiene ya de por sí un coste apreciable.
- 10.
- 15.

- El presente Modelo da a conocer un nuevo tipo de bolsa en la que su característica primordial estriba en que reúne en un solo objeto los dos referidos, aunando las ventajas y utilidades de ambos y eliminado a la par los inconvenientes de los mismos. Posee como tal una estructura idónea para la situación de piezas en su interior y su precio resulta considerablemente más bajo que la adquisición de una bolsa porta-herramientas y un triángulo de señalización por separado.
- 20.
- 25.

- Para su mejor comprensión, nos referiremos a un dibujo que se adjunta a la presente memoria y que representa, a título de ejemplo explicativo, no limitativo, una bolsa porta-herramientas, para vehículos, realizada de conformidad con el presente Modelo.
- 30.

En dicho dibujo, la figura 1 representa una vista en perspectiva de la bolsa en cuestión cerrada, en posición

18 MAR



de servicio como triángulo de señalización.

La figura 2 se corresponde con una vista, asimismo en perspectiva de la propia bolsa abierta, en posición de servicio como tal bolsa.

5. Según tales figuras, la bolsa porta-herramientas, para vehículos objeto del presente Modelo, consiste en un cuerpo en forma de prisma triangular, apoyado por una de sus caras laterales -1- y dotado en la arista opuesta a dicha cara -1- de un asa laminar.
10. Es esencial en el mismo que en su base -3-, dispuesta frontalmente, esté situada la figura de un triángulo de señalización -4-, mientras que en las aristas laterales de su otra base -5-, dispuesta en la parte trasera, existan sendos cierres -6- y -7- por cremalleras u otros cualesquiera.
15. La apertura de tales cierres da acceso al interior de la bolsa en donde existen unos compartimientos -8- para alojamiento de las herramientas, y unas láminas -9- remachadas según -10-, a las caras laterales, para actuar de refuerzo de la bolsa.
20. Todo cuanto no afecte, altere, cambie o modifique la esencia de la bolsa descrita, será variable a los efectos del actual Modelo.
- N O T A.
- Se reivindica como objeto de este registro por Modelo de utilidad:
- 25.
30. 1.- Una bolsa porta-herramientas, para vehículos, caracterizada esencialmente, por estar constituida por un cuerpo prismático triangular, apoyado por una de sus caras laterales, dotado en su base frontal de la figura de un triángulo de señalización y en las aristas laterales de su base trasera de sendos cierres longitudinales, así como de unas láminas internas laterales de refuerzo y de unos compartimientos,

18 MAR



igualmente internos, para alojamiento de las herramientas necesarias al vehículo.

5. Sean cuales fueren las circunstancias que concurran en la esencialidad del Modelo de utilidad definido en la anterior reivindicación, cuyo objeto es:

2.- "UNA BOLSA PORTA-HERRAMIENTAS, PARA VEHICULOS".

Consta la presente memoria de cuatro hojas foliadas, mecanografiadas por una sola cara y de los dibujos adjuntos.

Barcelona, 18 MAR. 1964

P.A. de D^a M^a del Carmen Rivas Milla,

8 MAR.



105196

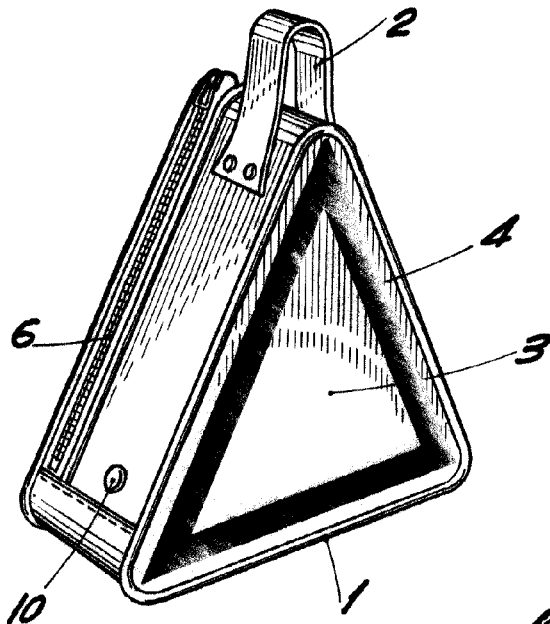

Fig. 1

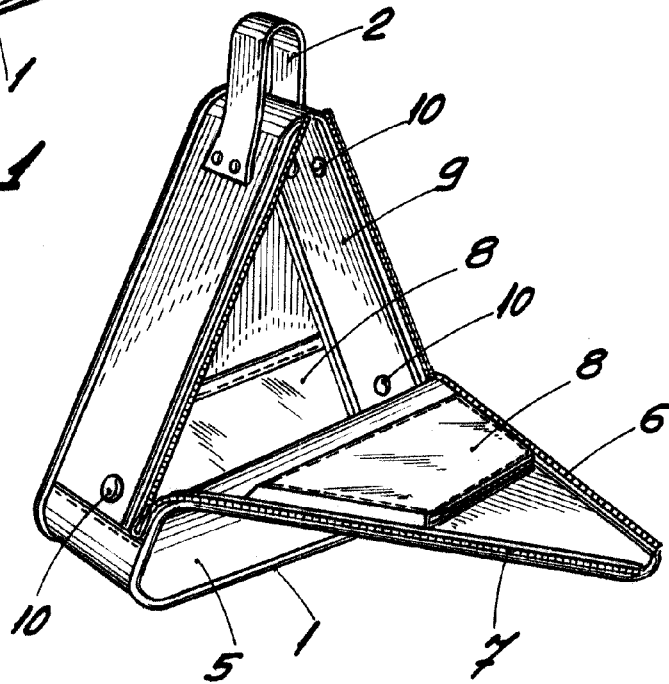

Fig. 2

BARCELONA,
P.A.

8 MAR. 1964

ESCALA VARIABLE