



105150

105150

MEMORIA DESCRIPTIVA.
 =====

Correspondiente a un Modelo de Utilidad, que se solicita por VEINTE AÑOS, para todo el Territorio Nacional y sus Provincias Africanas, a favor de D. MIGUEL ANGEL DURBAN ALEPUZ, de nacionalidad española, residente en Zaragoza, calle de Escosura núm 38, por:

UN CABALLETE.
 =====

Corresponde esta Memoria Descriptiva a un Modelo de Utilidad, cuyo registro se solicita al amparo del derecho que se reconoce en el art. 171 del vigente Estatuto de Propiedad Industrial, y que concierne, como se indica en su enunciado a un nuevo caballete.

-5-

Presenta este caballete dos espediales características, totalmente desconocidad en el mercado, las que proporcionan unas indudables ventajas de orden práctico y técnico, mejorando el rendimiento de los actuales existentes de su misma clase.

-10-

La primera de ellas es la posibilidad de giro de sus patas, que permite la orientación de las mismas en el sentido deseado. La movilidad de las mismas permite darlas un giro de 90°, es decir, desde la posición vertical, paralela al marco del caballete, hasta alcanzar la posición horizontal con relación al mismo.

La segunda es la posibilidad de regular la altura de la barra de sus-



-15- tentación de los tableros, ya que la misma se desplaza por las guías y es sujeta-
da a los orificios previstos en la misma a distintas alturas mediante un resorte
que engrana con ellos perfectamente.

Para dar idea más clara del objeto que constituye esta solicitud de
MODELO DE UTILIDAD, se acompaña a ésta Memoria una hoja de planos en la que se
ha representado, sin caracter limitativo alguno un ejemplo de ejecución preferi-
-20- do, el cual deberá ser tomada en su más amplio sentido, ya que será posible in-
troducir en el mismo cuantas modificaciones de detalle no alteren sustancialmen-
te su finalidad característica.

En el plano:

-25- FIGURA PRIMERA.- Es una vista de conjunto del caballete, con la dis-
posición de sus patas invertida, y

FIGURA SEGUNDA.- Un detalle del resorte que gradua la altura de la
barra de sustentación de los tableros.

Se han establecido en el plano referencias numéricas que designan ca-
da elemento o parte principal del conjunto, correspondiendo dichas referencias
-30- respectivamente a:

- 1-- Largueros laterales verticales del caballete.
- 2-- Larguero de unión superior de los largueros laterales -1--.
- 3-- Patas movibles.
- 4-- Puntos de giro de estas patas movibles -3--, para conseguir la
-35- orientación deseada.
- 5-- Barra de sustentación de los tableros.
- 6-- Abrazaderas terminales de la barra -5- deslizables sobre las guías
o largueros verticales -1--.
- 7-- Palanca de accionamiento del resorte que fija la posición de la
-40- barra.
- 8-- Pletina de unión del resorte a la cara inferior de la barra.
- 9-- Muelle.

De conformidad con lo representado y referencias establecidas las pa-
tas del caballete -3- están constituidas por una pletina longitudinal de apoyo al



-45- suelo, estableciéndose en las mismas un punto de giro en el de unión a los terminales de los largueros verticales -1-.

Esta pletina longitudinal se une por sus extremos, también al larguero vertical por mediación de sendas pletinas, con articulación también establecida en el punto de unión al larguero vertical.

-50- En los largueros verticales -1-, se ha previsto una pluralidad de orificios con el fin de regular la altura de la barra de sustentación de los tableros -5-, la cual va provista en sus terminales de unas abrazaderas -6- deslizables por el citado larguero vertical.

-55- En la cara inferior de la barra -5-, se ha previsto la disposición de un resorte unido a la misma por medio de una pletina -8-, cuyo resorte está constituido por un muelle interior -9- en el que se inserta una palanca acodada -7-, cuyo terminal se introduce en el orificio conveniente del larguero vertical, efectuando la fijación de la barra.

-60- Descrito suficientemente el objeto a que corresponde este Modelo de Utilidad, sólo resta añadir que será posible introducir en el mismo todas aquellas modificaciones accesorias, tales como cambio de forma, materia, dimensiones, proporciones etc., en tanto que no alteren sus características esenciales, que son las que se deducen de lo anteriormente expuesto y se reivindican a continuación, debiendo quedar comprendidas todas ellas en la protección que se solicita.

-65- NOTA.-

En resumen: el presente Modelo de Utilidad habrá de recaer esencialmente sobre las siguientes:

REIVINDICACIONES.-

-70- 1ª.- UN CABALLETE, caracterizado esencialmente por estar constituido por dos largueros verticales, unidos entre sí por su parte superior y provistos de orificios en su cara interna, entre los que se acopla por medio de unas abrazaderas la barra de sustentación de los maderos, que presenta facultad deslizante, siendo regulable la altura de colocación de la misma, mediante la previsión de un resorte dispuesto en su cara inferior y unido por mediación de una pletina,
-75- el que está constituido por una palanca accionadora inserta en el correspondiente



muelle, efectuandose la fijación por el extremo de dicha palanca al introducirse en los orificios deseados de los largueros verticales.

-80-

2º.- UN CABALLETE, caracterizado además por presentar sus patas orientables, con facultad de giro hasta de 90º, y constituidas por sendas pletinas longitudinales de apoyo, en las que se inserta el terminal inferior de los largueros laterales, constituyendo un punto de giro, habiendo sido previstos sus extremos, también unidos al larguero vertical, por mediación de sendas pletinas, en cuyo punto de unión se establece igualmente un punto de giro que posibilite su facultad de orientación.

3º.- UN CABALLETE.

Todo ello tal y como se representa en el cuerpo de esta Memoria, se reivindica en su nota y se representa a título de ejemplo en la adjunta hoja de planos.

Esta Memoria Descriptiva, consta de cuatro hojas folidas y mecanografiadas por una sólo de sus caras y a dos espacios.

Madrid- 26 MAR 1964

El Agente.

DOMINGO DIAZ UNZUELA
E. E.

Fig. 1

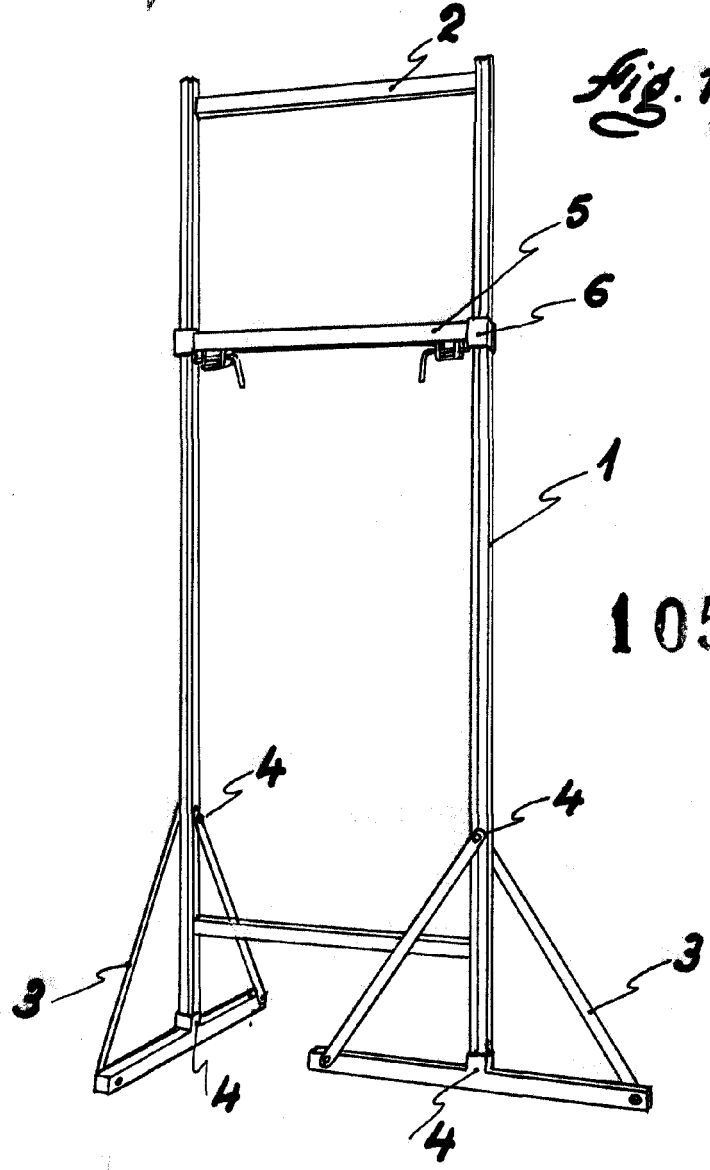

105150

Fig. 2

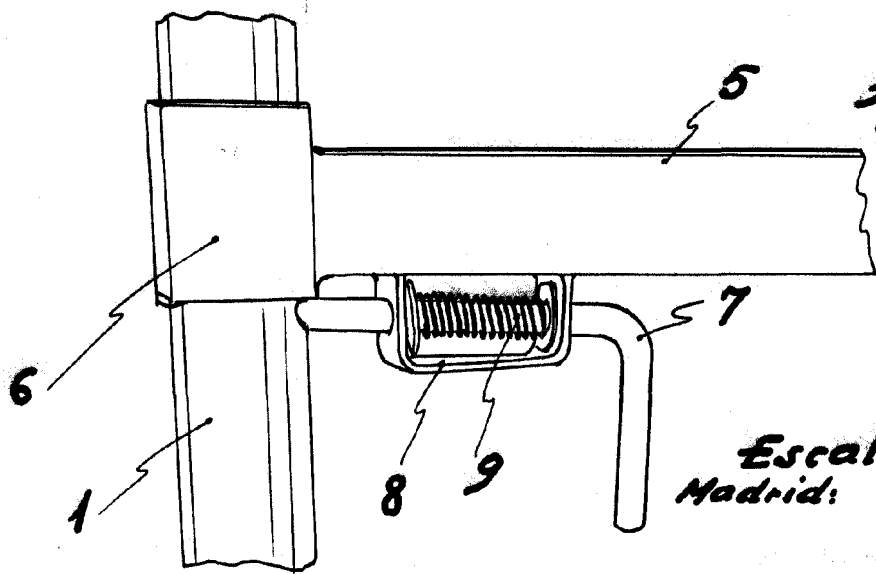

Escala variable
Madrid: 1964